

股票代碼：1451

NIEN HSING

2008 ANNUAL REPORT
中華民國九十七年度年報



丰興紡織股份有限公司

NIEN HSING TEXTILE CO., LTD.

刊印日期：中華民國九十八年四月二十四日

本年報之查詢網址：

1. 公開資訊觀測站：newmops.twse.com.tw

2. 本公司網站：www.nht.com.tw

發言人姓名、職稱、聯絡電話及電子郵件信箱

姓名：蔡樹軒

職稱：協理

電話：(02)2656-8888

電子郵件信箱：nienhsing@nienhsing.com.tw

代理發言人姓名、職稱、聯絡電話及電子郵件信箱

姓名：周泰源

職稱：經理

電話：(02)2656-8888

電子郵件信箱：nienhsing@nienhsing.com.tw

總公司及工廠之地址及電話

總公司暨工廠—

地址：苗栗縣後龍鎮東明里八鄰下浮尾 119-3 號

電話：(037)728-711

台北業務部—

地址：台北市內湖路一段 306 號 13 樓

電話：(02)2656-8888

股票過戶機構名稱、地址、網址及電話

名稱：群益證券股份有限公司

地址：台北市南京東路二段 125 號 B1

公司網址：agency.capital.com.tw

電話：(02)2507-7000

最近年度財務報告簽證會計師姓名、事務所名稱、地址、網址及電話

簽證會計師：卓明信、吳恩銘

事務所名稱：勤業眾信會計師事務所

地址：台北市民生東路三段 156 號 12 樓

網址：www.deloitte.com.tw

電話：(02)2545-9988

海外有價證券掛牌買賣之交易場所名稱及查詢該海外有價證券資訊之方式：無

公司網址：www.nht.com.tw

目 錄

壹、致股東報告書	01
一、九十七年度營業報告	02
二、九十八年度營業計畫概要	03
三、未來發展策略	03
四、外部競爭、法規及總體經營環境對公司之影響	03
貳、公司簡介	04
參、公司治理報告	05
一、組織系統	05
二、董事、監察人及經理人之相關資料	06
三、公司治理運作情形	18
四、會計師公費資訊	24
五、更換會計師資訊	25
六、公司之董事長、總經理負責財務或會計事務之經理人 最近一年內曾任職於簽證會計師事務所或其關係企業之情形	26
七、最近年度董事、監察人、經理人其持股比例超過百分之十 之股東股權移轉及股權質押變動情形	27
八、持股比例占前十名之股東，其相互間為財務準則公報第六號 關係人或配偶、二等親以內之親屬關係之資訊	29
九、綜合持股比例	30
肆、募資情形	31
一、資本及股份	31
二、公司債辦理情形	35
三、特別股辦理情形	35
四、海外存託憑證辦理情形	35
五、員工認股權憑證辦理情形	35
六、併購或受讓他公司股份發行新股辦理情形	35
七、資金運用計劃執行情形	35
伍、營運概況	36
一、業務內容	36
二、市場及產銷概況	38
三、最近二年度從業員工情形	45
四、環保支出資訊	45
五、勞資關係	46
六、重要契約	47
陸、財務概況	48
一、最近五年度簡明資產負債表及損益表	48
二、最近五年度財務分析	50
三、監察人審核報告書	55
四、九十七年度財務報表	56
五、九十七年度合併財務報表	108
六、公司及其關係企業發生財務週轉困難情事，對公司財務狀況之影響 ...	170

目 錄

柒、財務狀況及經營結果之檢討分析與風險事項.....	170
一、財務狀況之檢討與分析	170
二、經營結果之檢討與分析	171
三、現金流量之檢討與分析	172
四、重大資本支出及其資金來源之檢討與分析.....	173
五、轉投資政策、其獲利或虧損之主要原因、改善計畫及未來一年投資計畫.....	174
六、風險事項之評估	175
七、其他重要事項	176
捌、特別記載事項	177
一、關係企業相關資料.....	177
二、私募有價證券辦理情形	190
三、子公司持有或處分本公司股票情形	190
四、其他必要補充說明事項	190
玖、最近年度及截至年報刊印日止其他重大影響事項.....	190

壹、致股東報告書



回顧過去二年全球經濟經過油價及原物料價格大幅上漲，及美國次級房貸導致爆發信用危機，進而引爆金融危機，幾乎無一倖免的陷入前所未有的困境，面對全球性的產業萎縮、出口衰退、經濟負成長的環境，實質面的產業及經濟活動，必須經歷一段調適、轉型及改革的時期，為因應此次百年罕見的險峻經營環境，本公司於 2008 年積極調整海外生產基地布局，同時強化供應鏈管理、深耕核心技術研發，掌握消費趨勢，提升高附加價值及差異化產品比例，期在全球消費緊縮的年代中提高營運績效。

展望 2009 年在各國政府陸續推出振興景氣方案，同時盡全力從事改善金融市場、產業危機及提升景氣的措施，全球經濟應該可以逐步回到正常成長的道路，本公司將持續提升製程技術與產品層次，同時降低生產成本，以期能掌握發展契機，維持繼續成長。

最後，我要對董事會成員寶貴意見暨全體員工的奉獻和努力，表示衷心的感谢，並殷切期盼諸位股東能一本過去愛護本公司的精神，繼續給予年興更多的鼓勵與支持。

敬祝

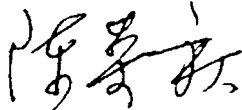
身體健康，萬事如意。

董事長  

一、九十七年度營業報告

(一) 收支與損益方面：

- 1、收入方面計新台幣(以下同)9,765,677仟元，包括營業收入8,993,288仟元，處分投資淨益669,799仟元，股利收入12,913仟元，下腳收入20,172仟元，利息收入6,965仟元，及其他營業外收入62,540仟元。
- 2、支出方面計9,743,214仟元，包括營業成本8,726,835仟元，營業費用630,509仟元，利息費用45,380仟元，採權益法認列之投資損失111,900仟元，兌換淨損110,392仟元，減損損失89,945仟元，及其他營業外支出28,253仟元。
- 3、損益方面，九十七年度及九十六年度稅後利益分別為105,426仟元及1,268,596仟元。

(二) 獲利能力分析：

九十七年度及九十六年度獲利比較表

單位：新台幣仟元

項 目	九十七年度	九十六年度	比較百分比%
純益	105,426	1,268,596	8.31
平均股東權益總額	11,405,626	12,280,486	92.88
平均資產總額	15,337,207	16,532,264	92.77
獲利能力之比較：			
1.資產報酬率	0.91	7.82	11.64
2.股東權益報酬率	0.92	10.33	8.91
3.純益率	1.17	11.73	9.97
4.每股盈餘(元)	0.18	2.12	8.49

(三) 預算執行情形：

九十七年度實績與預算執行比較分析

單位：新台幣仟元

項 目	實際數	預計數	達成率%
營業收入	8,993,288	9,661,147	93.09
營業成本	8,726,835	9,029,911	96.64
聯屬公司間已實現銷售利益	(967)	—	∞
營業毛利	265,486	631,236	42.06
營業費用	630,509	352,492	178.87
營業利益	(365,023)	278,744	(130.95)
營業外收支淨額	386,519	157,552	245.33
稅前利益	21,496	436,296	4.93

(四) 研究發展狀況：請參閱第38頁

二、九十八年度營業計畫概要

(一)經營方針及重要產銷政策

- 1、因應市場導向，持續研發新式布種，及時掌握市場敏感度，提升產品附加價值。
- 2、注重產品品質，維持高水準之生產力、降低營運成本、達成預期之盈餘目標。
- 3、持續改善製程，強化研發能力、提升品質、調整特殊規格比重，走上產品差異化路線。
- 4、充份掌握致勝契機，結合紡織、染整及成衣垂直式經營體系，提升國際市場競爭能力。
- 5、因應越南加入WTO，持續在越南設立牛仔褲廠，以構建完整的分工體系。
- 6、整合各生產基地營運效率，調整為「專精產區」經營模式。

(二)營業目標

受惠於棉花價格下跌、南非幣貶值及本公司海外生產基地已經於九十七年度調整完成，九十八年度營運將擺脫九十七年度虧損之情況。

(三)產銷計劃：係包含子公司之生產量及銷售量。

主要產品	生產量	銷售量
牛仔布(註一)	70,440仟碼	58,200仟碼
休閒布	12,750仟碼	12,750仟碼
環錠紗	5,400仟公斤	5,400仟公斤
牛仔成衣	2,926仟打	2,926仟打

註一：所生產之牛仔布12,240仟碼為自用。

三、未來發展策略：因應越南正式成為世界貿易組織會員國後，美國自2007年起廢除越南紡織品配額設限之管制，加上越南近來大幅改善經貿條件，同時擁有勤勞且充足的人力，包括勞工薪資、土地租金及租稅減免等投資條件均較大陸及東南亞其他國家優惠，為降低本公司生產成本，增強市場競爭力，持續於越南設立牛仔褲廠，期能達到「接單國際化；生產全球化」之目標。

四、外部競爭、法規及總體經營環境對公司的影響：詳請參閱第1及176頁。

貳、公司簡介

一、設立日期：中華民國七十五年十月十三日

二、公司沿革：

- 民國 77 年 3 月 建廠完成，機器設備也同時試車完畢、並於同年四月正式開工生產。
- 民國 79 年 8 月 奉財政部證券管理委員會核准補辦公開發行。
- 民國 81 年 10 月 財政部證券管理委員會核准本公司股票上市，上市時資本額為肆億壹佰參拾貳萬貳仟元正。
- 民國 85 年 3 月 擴充產能完成，增設空紡、漿染及織布機等設備，成品布月產能增至 265 萬碼。
- 民國 86 年 3 月 投審會申請核准本公司赴墨西哥分期計劃設立一貫化牛仔布廠，第一期斥資陸億柒仟伍佰萬元，持股 75%，預計生產月產 110 萬碼牛仔布廠。
- 民國 87 年 9 月 投資墨西哥紡織廠第一期正式量產，設立年興國際維多利亞公司，使牛仔布月產量 110 萬碼。
- 民國 87 年 11 月 董事會決議購買年興國際(百慕達)公司 25% 股權。
- 民國 88 年 10 月 投資墨西哥紡織廠第二期擴充產能及成衣廠，成品布月產能增至 220 萬碼。
- 民國 89 年 7 月 順利完成合併至興實業股份有限公司。
- 民國 90 年 7 月 轉投資兆興紡織股份有限公司，至尼加拉瓜設立休閒布染整廠。
- 民國 91 年 7 月 轉投資公司年興國際(百慕達)公司，至賴索托設立牛仔成衣廠，月產量 40,000 打。
- 民國 92 年 7 月 轉投資公司年興國際(百慕達)公司，至賴索托設立牛仔布廠及針織紗廠，月產量 110 萬碼牛仔布。
- 民國 93 年 9 月 賴索托紡織廠正式量產，月產量牛仔布 110 萬碼及環錠紗 300,000 公斤。
- 民國 95 年 1 月 投資竹興製衣股份有限公司。
- 民國 95 年 3 月 賴索托紡織廠擴充產能，月產能牛仔布增至 160 萬碼，環錠紗增至 780,000 公斤。
- 民國 96 年 3 月 轉投資越南太平省，設立年興製衣(越南)責任有限公司，生產牛仔成衣。
- 民國 96 年 12 月 年興製衣(越南)責任有限公司第一廠建廠完成，再擴建第二廠，同時轉投資越南寧平省，設立年興製衣(寧平)責任有限公司，生產牛仔成衣。
- 民國 97 年 3 月 年興製衣(越南)責任有限公司第一廠正式量產，月產牛仔成衣 40,000 打。
- 民國 97 年 9 月 年興製衣(越南)責任有限公司第二廠正式量產，月產牛仔成衣 40,000 打。

參、公司治理報告

一、組織系統

(一)組織結構

年興紡織股份有限公司

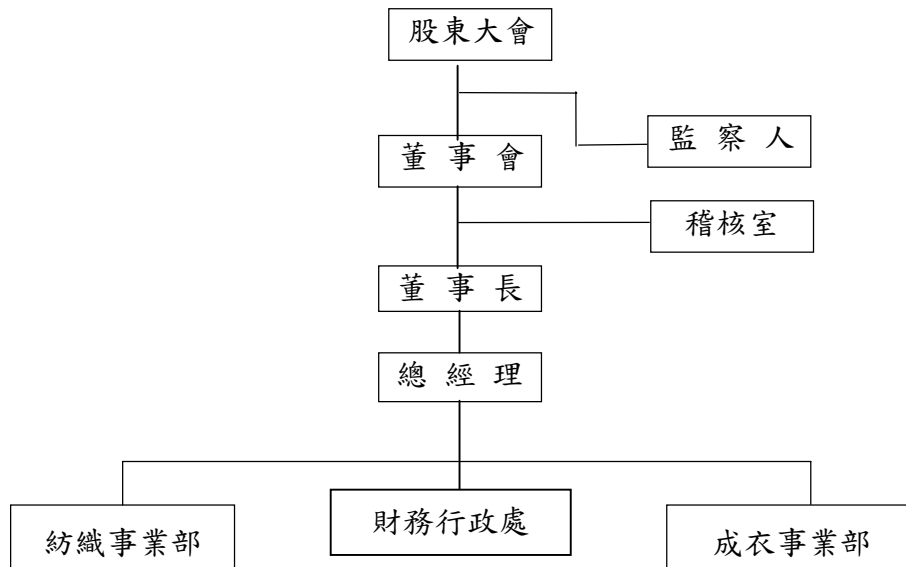

(二)各主要部門所營業務

部門名稱		工作職掌
稽核室		內部控制與內部稽核
紡織事業部	業務處	生產企劃及市場行銷
	生產處	紡紗、染織、工程、採購
成衣事業部	賴索托一廠	業務行銷、生產管理、採購
	賴索托二廠	業務行銷、生產管理、採購
	賴索托三廠	業務行銷、生產管理、採購
	越一廠	業務行銷、生產管理、採購
	越二廠	業務行銷、生產管理、採購
	越三廠	業務行銷、生產管理、採購
財務行政處	財務部	財務、會計、股務、投資開發
	管理部	行政、總務、人力資源、船務、資訊技術

二、董事、監察人及經理人之相關資料

(一) 董事及監察人

1、董事及監察人資料

98年4月18日

職稱	姓名	選(就)任日期	任期	初次選任日期	選任時持有股份		現在持有股數		配偶、未成年子女現在持有股份		利用他人名義持有股份		主要經(學)歷	目前兼任本公司及其他公司之職務	具配偶或二親等以內關係之其他主管、董事或監察人		
					股數	持股比例	股數	持股比例	股數	持股比例	股數	持股比例			職稱	姓名	關係
董事長	榮洲投資股份有限公司	95.6.14 (95.6.15)	3年	95.6.14	37,413,834	6.25%	144,701,834	24.50%	-	-	-	-	-	玉山金融控股(股)公司董事	-	-	-
榮洲投資有限公司代表人：陳榮秋	榮洲投資有限公司	95.6.14 (95.6.15)	3年	75.9.4			106	-	7,234	-	-	-	如興製衣(股)公司總經理 竹興製衣(股)公司總經理 高中	兆興紡織(股)公司、年興國際興國際投資(股)公司、C&YGARMENT COMPANY (PTY) LTD、年興國際(佛京群島)公司、年興國際(百慕達)公司、年興國際(維多利亞)公司、年興製衣公司、年興國際(緬索拉)公司、全球成衣公司、福爾發紡織公司、竹興製衣公司、竹興製衣(柬埔寨)公司、年興製衣(越南)責任有限公司、年興製衣(寧平)責任有限公司及陳清波文教基金會等公司之董事長、佳雷建設(股)公司董事	副董事長 董事 董事 監察人 監察人	陳朝國 陳宜鋒 陳朝洲 陳秋禎 陳玉雀	父子 父子 父子 兄弟 兄妹

(接次頁)

(承前頁)

職稱	姓名	選(就)任日期	任期	初次選任日期	選任時持有股份		現在持有股數		配偶、未成年子女現在持有股份		利用他人名義持有股份		主要經(學)歷	目前兼任本公司及其他公司之職務	具配偶或二親等以內關係之其他主管、董事或監察人		
					股數	持股比例	股數	持股比例	股數	持股比例	股數	持股比例			股數	持股比例	職稱
副董事長	陳朝國	95.6.14 (95.6.15)	3年	80.6.11 (註一)	26,157,188	4.37%	26,241,909	4.44%	84,721	0.01%	-	-	大學	PTS INTERNATIONAL INC.、兆興紡織(股)公司、竹興製衣(股)公司、年興國際(百慕達)公司、玉山金融控股(股)公司、玉山商業銀行(股)公司等公司之董事、年興國際投資(股)公司副董事長、年興製衣(越南)責任有限公司、年興製衣(寧平)責任有限公司總經理	董事長 董事 董事	陳榮秋 陳宜鋒 陳朝淵	父子 兄弟 兄弟
董事	楊資培	95.6.14 (95.6.15)	3年	80.6.10 (註二)	10,000	-	58,000	0.01%	1,776,000	0.30%	-	-	專科	年興紡織(股)公司成衣事業部執行長	董事 成衣事業部經理	楊文仁 楊文輝	兄弟 兄弟
董事	黃士坤	95.6.14 (95.6.15)	3年	81.3.26	727,410	0.12%	727,410	0.12%	109,180	0.02%	-	-	台元紡織(股)公司工程師 逢甲大學	年興紡織(股)公司紡織事業部總經理	無	無	無
董事	楊文仁	95.6.14 (95.6.15)	3年	89.8.22	770,094	0.13%	770,094	0.13%	506,409	0.08%	-	-	高中	成衣事業部執行長 成衣事業部經理	成衣事業部執行長 成衣事業部經理	楊資培 楊文輝	兄弟 兄弟
董事	陳宜鋒	95.6.14 (95.6.15)	3年	89.8.22	31,451,895	5.26%	31,451,895	5.33%	77,661	0.01%	-	-	大學	年興紡織(股)公司副總經理、兆興紡織(股)公司、年興國際投資(股)公司、年興國際(百慕達)公司等公司之董事、竹興製衣(股)公司監察人	董事長 副董事長 董事	陳榮秋 陳朝國 陳朝淵	父子 兄弟 兄弟

(接次頁)

(承前頁)

職稱	姓名	選(就)任日期	任期	初次選任日期	選任時持有股份		配偶、未成年子女現在持有股份		利用他人名義持有股份		主要經(學)歷	目前兼任本公司及其他公司之職務	具配偶或二親等以內關係之其他主管、董事或監察人		
					股數	持股比例	股數	持股比例	股數	持股比例			職稱	姓名	關係
董事	陳朝洲	95.6.14 (95.6.15)	3年	89.8.22	26,404,672	4.41%	26,404,672	4.47%	-	-	大學	竹興製衣(股)公司副總經理, 竹興製衣(股)公司、年興國際投資(股)公司董事, 兆興紡織(股)公司監察人	董事長 副董事長 董事	陳榮秋 陳朝國 陳宜鋒	父子 兄弟 兄弟
董事	蔡樹軒	95.6.14 (95.6.15)	3年	92.05.13	25,090	-	25,090	-	115,000	0.02	勤業會計師事務所領組 東吳大學	年興紡織(股)公司協理、友富投資(股)公司、永昕生物醫藥(股)公司、年興國際投資(股)公司等公司之董事	無	無	無
董事	蔡維雄	95.6.14 (95.6.15)	3年	92.05.13	385,038	0.06%	370,038	0.06%	-	-	苗栗縣農會總幹事 中國文化大學	陳清波文教基金會董事	無	無	無
董事	洪嘉鴻	95.6.14 (95.6.15)	3年	89.3.13	53,200	0.01%	63,200	0.01%	-	-	泓嘉法律事務所律師 司法官訓練所第23期	泓嘉法律事務所律師兼所長 台中市議員	無	無	無
董事	陳仁洲	95.6.14 (95.6.15)	3年	92.05.13	490,759	0.08%	490,759	0.08%	-	-	倍利證券(股)公司 公司研究員 大學	年興紡織(股)公司課長 昇洲投資有限公司董事	監察人 監事	陳秋楨	父子
監察人	秋楨投資有限公司	95.6.14 (95.6.15)	3年	95.6.14	27,603,000	4.61%	27,603,000	4.67%	-	-	-	-	-	無	無

(接次頁)

(承前頁)

職稱	姓名	選(就)任日期	任期	初次選任日期	選任時持有股份		現在持有股數		配偶、未成年子女現在持有股份		利用他人名義持有股份		主要經(學)歷	目前兼任本公司及其他公司之職務	具配偶或二親等以內關係之其他主管、董事或監察人		
					股數	持股比例	股數	持股比例	股數	持股比例	股數	持股比例			職稱	姓名	關係
監察人	秋禎投資有限公司代表人陳秋禎	95.6.14 (95.6.15)	3年	95.6.14 (註三)		573,532	0.10%	215,128	0.04%	-	-	-	竹興製衣(股)公司協理 高中	陳清波文教基金會監察人 秋禎投資有限公司董事長	董事長 監察人 董事	陳榮秋 陳玉雀 陳仁洲	兄弟 兄妹 父子
監察人	賴茂城	95.6.14 (95.6.15)	3年	92.5.13 (註四)	101,000	101,000	0.02%	55,000	0.01%	-	-	-	和春藥局負責人 中國醫藥學院	陳清波文教基金會董事 和春藥局負責人		無	
監察人	陳玉雀	95.6.14 (95.6.15)	3年	89.8.22	588,565	588,565	0.10%	223,128	0.04%	-	-	-	華夏海灣塑膠(股)公司行政人員 初中	陳清波文教基金會監察人	董事長 監察人	陳榮秋 陳秋禎	兄妹 兄妹

註：一、陳朝國於80.6.10當選為董事，但88.4.14因個人事務繁忙辭去董事之職務，89.8.22改選時再度當選為董事。

二、楊實培於80.6.10當選為董事，84.4.15改選時當選為監察人，至87.4.17屆滿，95.6.14改選時當選為董事迄今。

三、陳秋禎於75.9.4當選為董事，87.4.17改選時當選為監察人，94.6.1辭職，94.6.14榮淵投資(股)公司當選為監察人其為代表人，95.6.14秋禎投資有限公司當選為監察人其為代表人。

四、賴茂城於90.12.3補選時當選為董事，92.5.13改選時當選為監察人迄今。

2、法人股東之主要股東

98年4月18日

法人股東名稱	法人股東之主要股東
榮淵投資股份有限公司	佳天下投資股份有限公司；持股比例：19.988% 福園建設股份有限公司；持股比例：19.988% 力鋒投資有限公司；持股比例：19.988% 國仲投資有限公司；持股比例：19.988% 弘淵投資有限公司；持股比例：19.988% 周淑芬；持股比例：0.01% 陳洪雲；持股比例：0.01% 陳朝國；持股比例：0.01% 王厲新；持股比例：0.01% 陳宜鋒；持股比例：0.01% 陳朝淵；持股比例：0.01%
秋禎投資有限公司	陳秋禎；持股比例：40.00% 昇洲投資有限公司；持股比例：30.00% 陳仁洲；持股比例：20.00% 陳錦霞；持股比例：10.00%

3、主要股東為法人者其主要股東

98年4月18日

法人名稱	法人之主要股東
佳天下投資股份有限公司	威翰投資有限公司；持股比例：99.75% 陳洪雲；持股比例：0.05% 陳朝國；持股比例：0.05% 王厲新；持股比例：0.05% 陳宜鋒；持股比例：0.05% 陳朝淵；持股比例：0.05%
福園建設股份有限公司	名淵投資有限公司；持股比例：100%
國仲投資有限公司	陳朝國；持股比例：100%
力鋒投資有限公司	陳宜鋒；持股比例：100%
弘淵投資有限公司	陳朝淵；持股比例：100%
昇洲投資有限公司	陳仁洲；持股比例：50.00% 陳宥睿；持股比例：20.00% 陳宥升；持股比例：20.00% 陳秋禎；持股比例：10.00%

4、董事及監察人資料

姓名 (註 1)	條件	是否具有五年以上工作經驗 及下列專業資格			符合獨立性情形(註 1)										兼任 其他 公開 發行 公司 獨立 董事 家數
		商 務、法 務、財 務、 會 計或公 司 業 務所 須 相 關 科 系 之 公 私 立 大 專 院 校 講 師 以 上	法 官、檢 察 官、 律 師、會 計 師 或 其 他 與 公 司 業 務 所 需 之 國 家 考 試 及 格 領 有 證 書 之 專 門 職 業 及 技 術 人 員	商 務、法 務、財 務、 會 計或公 司 業 務所 須 之 工 作 經 驗	1	2	3	4	5	6	7	8	9	10	
榮淵投資(股)公司 代表人：陳榮秋			✓					✓		✓			✓		0
陳朝國			✓					✓		✓			✓	✓	0
楊資培			✓		✓	✓		✓	✓	✓			✓	✓	0
黃士坤			✓			✓		✓		✓	✓		✓	✓	0
楊文仁			✓		✓	✓		✓	✓	✓			✓	✓	0
陳宜鋒			✓					✓		✓			✓	✓	0
陳朝淵			✓					✓		✓			✓	✓	0
蔡樹軒		✓	✓			✓		✓		✓	✓		✓	✓	0
蔡維雄			✓	✓	✓	✓	✓	✓	✓	✓	✓	✓	✓	✓	0
洪嘉鴻		✓	✓	✓	✓	✓	✓	✓	✓	✓	✓	✓	✓	✓	0
陳仁洲			✓		✓			✓	✓	✓			✓	✓	0
秋禎投資有限公司 代表人：陳秋禎			✓	✓	✓				✓	✓			✓		0
賴茂城			✓	✓	✓	✓	✓	✓	✓	✓	✓	✓	✓	✓	0
陳玉雀			✓	✓	✓	✓		✓	✓	✓			✓	✓	0

註 1：各董事、監察人於選任前二年及任職期間符合下述各條件者，請於各條件代號下方空格中打“✓”。

- (1) 非為公司或其關係企業之受僱人。
- (2) 非公司或其關係企業之董事、監察人(但如為公司或其母公司、公司直接及間接持有表決權之股份超過百分之五十之子公司之獨立董事者，不在此限)。
- (3) 非本人及其配偶、未成年子女或以他人名義持有公司已發行股份總額百分之一以上或持股前十名之自然人股東。
- (4) 非前三款所列人員之配偶、二親等以內親屬或五親等以內直系血親親屬。
- (5) 非直接持有公司已發行股份總額百分之五以上法人股東之董事、監察人或受僱人，或持股前五名法人股東之董事、監察人或受僱人。
- (6) 非與公司有財務或業務往來之特定公司或機構之董事(理事)、監察人(監事)、經理人或持股百分之五以上股東。
- (7) 非為公司或關係企業提供商務、法務、財務、會計等服務或諮詢之專業人士、獨資、合夥、公司或機構之企業主、合夥人、董事(理事)、監察人(監事)、經理人及其配偶。
- (8) 未與其他董事間具有配偶或二親等以內之親屬關係。
- (9) 未有公司法第 30 條各款情事之一。
- (10) 未有公司法第 27 條規定以政府、法人或其代表人當選。

(二)總經理、副總經理、協理、各部門及分支機構主管資料

98年4月18日

職稱	姓名	選(就)任日期	持有股份		配偶、未成年子女持有股份		利用他人名義持有股份		主要經(學)歷	目前兼任其他公司之職務	具配偶或二親等以內關係之經理人			
			股數	持股比例	股數	持股比例	股數	持股比例			職稱	姓名	關係	
成衣事業部 執行長	楊資培	95.06.14	58,000	0.01%	1,776,000	0.30%	-	-	專科	無	成衣事業部經理	楊文輝	兄弟	
紡織事業部 總經理	黃士坤	85.05.29	727,410	0.12%	109,180	0.02%	-	-	台元紡織股份有限公司 工程師 逢甲大學	無	無	無	無	
成衣事業部 副總經理	陳宜鋒	95.06.14	31,451,895	5.33%	77,661	0.01%	-	-	大學	兆興紡織(股)公司之董事 年興國際投資(股)公司之董事 年興國際(百慕達)公司之董事 竹興製衣(股)公司之監察人	董事長 副董事長 董事	陳榮秋 陳朝國 陳朝淵	父子 兄弟 兄弟	
紡織事業部 紡織業務處 協理	陳永發	87.08.01	302,960	0.05%	13,552	-	-	-	台元紡織股份有限公司 業務部課長 逢甲大學	無	無	無	無	無
紡織事業部 工程部 協理	黃炯暉	89.01.01	46,690	0.01%	5,304	-	-	-	台元紡織股份有限公司 工程師 中原大學	無	無	無	無	無
紡織事業部 墨西哥廠 協理	陳勇泰	97.06.01	-	-	1,635	-	-	-	亞東工專	年興國際(維多利亞)公司之經理人	無	無	無	無

(接次頁)

(承前頁)

職稱	姓名	選(就)任日期	持有股份		配偶、未成年子女持有股份		利用他人名義持有股份		主要經(學)歷	目前兼任其他公司之職務	具配偶或二親等以內關係之經理人		
			股數	持股比例	股數	持股比例	股數	持股比例			職稱	姓名	關係
紡織事業部 賴索托廠 協理	林見安	92.12.10	-	-	-	-	-	-	群鹿公司經理 百成行協理 台北工專	福爾摩莎紡織公司之經理人	無	無	無
董事長室 協理 (內部稽核主 管)	韓佳良	96.11.21	-	-	-	-	-	-	輔仁大學		無	無	無
財務行政處 協理	蔡樹軒	90.04.01	25,090	-	115,000	0.02%	-	-	勤業會計師事務所 組 至興實業股份有限公 司財務經理 東吳大學	友富投資(股)公司之董事 永昕生物醫藥(股)公司之董事 年興國際投資(股)公司之董事	無	無	無
財務行政處 經理 (會計主管)	周泰源	93.03.04	-	-	-	-	-	-	勤業會計師事務所副 領組 淡江大學	中華國際投資(股)公司之董事 C&D CAPITAL CORP. 之董事 年興國際投資(股)公司之監察人 永昕生物醫藥(股)公司之監察人	無	無	無

(三)最近年度支付董事、監察人、總經理及副總經理之酬金
1、董事之酬金

97年12月31日，單位：新台幣仟元

職稱	姓名	董事酬金				兼任員工領取相關酬金				A、B、C、D、E、F及G等七項總額占稅後純益之比例		有無領取來自子公司以外轉投資事業酬金				
		報酬(A)		退職退休金(B)		盈餘分配之酬勞(C)		業務執行費用(D)		A、B、C及D等四項總額占稅後純益之比例			退職退休金(F)(註五)	盈餘分配員工紅利(G)		員工認股權證認購股數(H)
		本公司	合併報表內所有公司	本公司	合併報表內所有公司	本公司	合併報表內所有公司	本公司	合併報表內所有公司	本公司	合併報表內所有公司			本公司	合併報表內所有公司	
董事長	蔡洲投資(股)公司	5,569	-	7,150	1,856	13.82%	17,043	3,561	-	-	33.24%	-	-	30		
副董事長	陳榮秋															
董事	陳朝國															
董事	楊資培															
董事	黃士坤															
董事	楊文仁															
董事	陳宜鋒															
董事	陳朝淵															
董事	蔡樹軒															
董事	蔡維雄															
董事	洪嘉鴻															
董事	陳仁洲															

給付本公司各個董事酬金級距	前四項酬金總額(A+B+C+D)		前七項酬金總額(A+B+C+D+E+F+G)		董事姓名
	本公司	所有轉投資事業(I)	本公司	所有轉投資事業(J)	
	低於2,000,000元	楊資培、黃士坤、楊文仁、陳宜鋒、陳朝淵、蔡樹軒、蔡維雄、洪嘉鴻、陳仁洲	陳朝淵、陳朝國、陳朝淵、陳朝國、陳朝淵、陳朝國、陳朝淵、陳朝國	陳朝淵、蔡維雄、洪嘉鴻及陳仁洲	
2,000,000元(含)~5,000,000元(不含)	陳榮秋	陳榮秋	陳榮秋、黃士坤、陳宜鋒及蔡樹軒	陳榮秋、黃士坤、陳宜鋒及蔡樹軒	陳榮秋、黃士坤、陳宜鋒、陳朝淵及蔡樹軒
5,000,000元(含)~10,000,000元(不含)	陳朝國	陳朝國	陳朝國、楊資培及楊文仁	陳朝國、楊資培及楊文仁	陳朝國、楊資培及楊文仁
10,000,000元(含)~15,000,000元(不含)					
15,000,000元(含)~30,000,000元(不含)					
30,000,000元(含)~50,000,000元(不含)					
50,000,000元(含)~100,000,000元(不含)					
100,000,000元以上					
總計	11人	11人	11人	11人	11人

註一：蔡洲投資(股)公司代表人。
 註二：本公司提供董事長公務車一輛，原始取得成本為6,500仟元。截至97年底帳面價值為0。
 註三：本公司提供副董事長、成衣事業部總經理及成衣事業部總經理公務車各一輛，97年度租金合計4,249仟元。
 註四：提供司機報酬合計為2,828仟元。
 註五：實際支付退職酬金本公司為2,900仟元，合併報表內所有公司為276仟元。
 合併報表內所有公司為342仟元，合併報表內所有公司為385仟元，依據「勞工退休金條例」提撥退休金本公司為181仟元，依據「勞動基準法」提撥之退休金本公司為342仟元，合併報表內所有公司為385仟元，依據「勞工退休金條例」提撥退休金本公司為

2、監察人之酬金

97年12月31日，單位：新台幣仟元

職稱	姓名	監察人酬金						A、B、C及D等四項總額占稅後純益之比例	有無領取來自子公司以外轉投資事業酬金		
		報酬(A)		退職退休金(B)		盈餘分配之酬勞(C)				業務執行費用(D)	
		本公司	合併報表內所有公司	本公司	合併報表內所有公司	本公司	合併報表內所有公司			本公司	合併報表內所有公司
監察人	秋禎投資有限公司	-	-	-	-	1,950	69	1.92	無		
代表人	陳秋禎(註一)										
監察人	賴茂城										
監察人	陳玉雀										

給付本公司各個監察人酬金級距	監察人姓名	
	本公司	合併報表內所有公司(E)
低於 2,000,000 元	陳秋禎、賴茂城及陳玉雀	陳秋禎、賴茂城及陳玉雀
2,000,000 元(含)~5,000,000 元(不含)		
5,000,000 元(含)~10,000,000 元(不含)		
10,000,000 元(含)~15,000,000 元(不含)		
15,000,000 元(含)~30,000,000 元(不含)		
30,000,000 元(含)~50,000,000 元(不含)		
50,000,000 元(含)~100,000,000 元(不含)		
100,000,000 元以上		
總計	3 人	3 人

註一：秋禎投資有限公司代表人

3、總經理及副總經理之酬金

97年12月31日，單位：新台幣仟元

職稱	姓名	薪資(A)		退職退休金(B) (註三)		獎金及特支費等等(C)		盈餘分配之員工紅利金額(D)				取得員工證憑		有無領取來自子公司以外轉投資事業酬金		
		本公司	合併報表內所有公司	本公司	合併報表內所有公司	本公司	合併報表內所有公司	本公司	現金紅利金額	股票紅利金額	現金紅利金額	股票紅利金額	本公司	合併報表內所有公司	本公司	合併報表內所有公司
成衣事業部執行長	楊貢培															
紡織事業部總經理	黃士坤															
成衣事業部總經理	楊文仁	6,424	7,848	3,196	3,334	7,605	9,398	-	-	-	-	-	-	16.34%	19.52%	無
成衣事業部副經理	陳宜鋒															
竹興製衣股份有限公司副總經理	陳朝淵															

給付本公司各個總經理及副總經理酬金級距	總經理及副總經理姓名	
	本公司	合併報表內所有公司(E)
低於 2,000,000 元	陳朝淵	-
2,000,000 元(含)~5,000,000 元(不含)	黃士坤、楊文仁及陳宜鋒	黃士坤、楊文仁、陳宜鋒及陳朝淵
5,000,000 元(含)~10,000,000 元(不含)	楊貢培	楊貢培
10,000,000 元(含)~15,000,000 元(不含)		
15,000,000 元(含)~30,000,000 元(不含)		
30,000,000 元(含)~50,000,000 元(不含)		
50,000,000 元(含)~100,000,000 元(不含)		
100,000,000 元以上	5 人	5 人
總計		

註一：本公司提供成衣事業部執行長、紡織事業部總經理及成衣事業部總經理公務車各一輛 97 年度租金 3,055 仟元。

註二：提供司機報酬合計為 1,747 仟元。

註三：實際支付退職金本公司為 2,900 仟元，依據「勞動基準法」提撥之退休金本公司為 188 仟元，合併報表內所有公司為 231 仟元，依據「勞工退休金條例」提撥退休金本公司為 108 仟元，合併報表內所有公司為 203 仟元。

4、配發員工紅利之經理人姓名及配發情形：無。

(四)本公司及合併報表所有公司於最近二年度支付本公司董事、監察人、總經理及副總經理酬金總額占稅後純益比例之分析並說明給付酬金之政策、標準與組合、訂定酬金之程序及與經營績效之關聯性：

1、本公司及合併報表所有公司於最近二年度本付本公司董事、監察人、總經理及副總經理酬金總額占稅後純益比例：

單位：新台幣仟元

身份 \ 年度	97 年度		96 年度	
	酬金總額	總額占稅後純益比例(%)	酬金總額	總額占稅後純益比例(%)
董事	14,575	13.82	16,936	1.34
監察人	2,019	1.92	2,004	0.16
總經理及副總經理	20,146	19.11	20,636	1.63

2、給付酬金之政策、標準與組合、訂定酬金之程序及與經營績效之關聯性：

(1)董事酬金：

a、車馬費：每次開會 3,000 元。

b、報酬：依董事對公司營運參與之程度及貢獻之價值於不超過本公司核薪辦法所訂最高薪階之標準 1.25 倍範圍內，同時參考公司整體經營績效發放獎金。

c、盈餘分配之董事酬勞：每人每年 650,000 元，於股東常會同意通過後發放。

d、其他報酬：本公司董事長及副董事長配發公務車一輛。

(2)監察人酬金：

a、車馬費：每次開會 3,000 元。

b、盈餘分配之監察人酬勞：每人每年 650,000 元，於股東常會同意通過後發放。

(3)總經理及副總經理酬金：

a、薪資及獎金：依據本公司核薪辦法發放薪資，同時參考各事業部經營績效發放獎金。

b、其他報酬：本公司總經理級以上人員公司配發公務車一輛。

三、公司治理運作情形

(一)董事會運作情形

董事會運作情形資訊

97 年度董事會開會 7 次(A)，董事監察人出席情形如下：

職稱	姓名	實際出(列)席次數(B)	委託出席次數	實際出(列)席率 (%)【B/A】	備註
董事長	榮淵投資股份有限公司代表人：陳榮秋	7	0	100	
董事	陳朝國	4	2	57	
董事	楊資培	4	1	57	
董事	黃士坤	6	1	86	
董事	楊文仁	3	2	43	
董事	陳宜鋒	5	2	71	
董事	陳朝淵	6	0	86	
董事	蔡樹軒	7	0	100	
董事	蔡維雄	6	0	86	
董事	洪嘉鴻	4	2	57	
董事	陳仁洲	7	0	100	
監察人	秋禎投資有限公司代表人：陳秋禎	7	0	100	
監察人	賴茂城	6	0	86	
監察人	陳玉雀	7	0	100	

其他應記載事項：

一、證交法第 14 條之 3 所列事項暨其他經獨立董事反對或保留意見且有紀錄或書面聲明之董事會議決事項，應敘明董事會日期、期別、議案內容、所有獨立董事意見及公司對獨立董事意見之處理：無。

二、董事對利害關係議案迴避之執行情形，應敘明董事姓名、議案內容、應利益迴避原因以及參與表決情形：無。

三、當年度及最近年度加強董事會職能之目標（例如設立審計委員會、提昇資訊透明度等）與執行情形評估：無。

(二)審計委員會運作情形或監察人參與董事會運作情形

1、審計委員會運作情形：不適用。

2、監察人參與董事會運作情形

監察人參與董事會運作情形

97 年度董事會開會 7 次(A)，監察人列席情形如下：

職稱	姓名	實際列席 次數(B)	實際列席率(%) 【B/A】	備註
監察人	秋禎投資有限公司 代表人：陳秋禎	7	100	
監察人	賴茂城	6	86	
監察人	陳玉雀	7	100	
其他應記載事項： 一、監察人之組成及職責： （一）監察人與公司員工及股東之溝通情形：監察人認為必要時得與員工、股東直接聯絡對談。 （二）監察人與內部稽核主管及會計師之溝通情形： 1、稽核主管於稽核項目完成之次月向監察人提報稽核報告，監察人並無反對意見。 2、公司定期性董事會向監察人作稽核業務報告，監察人並無反對意見。 3、監察人每半年審核經會計師查核簽證之財務報告。 二、監察人列席董事會如有陳述意見，應敘明董事會日期、期別、議案內容、董事會決議結果以及公司對監察人陳述意見之處理：無。				

(三)公司治理運作情形及其與上市上櫃公司治理實務守則差異情形及原因

項目	運作情形	與上市上櫃公司治理實務守則差異情形及原因
<p>一、公司股權結構及股東權益</p> <p>(一)公司處理股東建議或糾紛等問題之方式</p> <p>(二)公司掌握實際控制公司之主要股東及主要股東之最終控制者名單之情形</p> <p>(三)公司建立與關係企業風險控管機制及防火牆之方式</p>	<p>(一) 本公司設有專責人員處理股東建議或糾紛等問題，如涉及法律事項，會轉洽公司法務顧問處理。</p> <p>(二) 已依證券交易法相關規定辦理。</p> <p>(三) 已訂定子公司監理辦法、背書保證作業程序、資金貸與他人作業程序及取得或處分資產處理程序並執行之。</p>	<p>(一) 與上市上櫃公司治理實務守則無重大差異。</p> <p>(二) 與上市上櫃公司治理實務守則無重大差異。</p> <p>(三) 與上市上櫃公司治理實務守則無重大差異。</p>
<p>二、董事會之組成及職責</p> <p>(一)公司設置獨立董事之情形</p> <p>(二)定期評估簽證會計師獨立性之情形</p>	<p>(一) 本公司董事十一席，有二席獨立董事。</p> <p>(二) 每年評估。</p>	<p>(一) 本公司董事會由公司各部門主管所組成，具備相關業務所需之工作經驗，並有二席獨立董事，惟為能使本公司之治理更加完善，本公司召開董事會時即通知所有監察人參加。</p> <p>(二) 與上市上櫃公司治理實務守則無重大差異。</p>
<p>三、建立與利害關係人溝通管道之情形</p>	<p>利害關係人有需要隨時皆可藉電話、E-MAIL及見面等方式連絡。</p>	<p>與上市上櫃公司治理實務守則無重大差異。</p>
<p>四、資訊公開</p> <p>(一)公司架設網站，揭露財務業務及公司治理資訊之情形</p> <p>(二)公司採行其他資訊揭露之方式（如架設英文網站、指定專人負責公司資訊之蒐集及揭露、落實發言人制度、法人說明會過程放置公司網站等）</p>	<p>(一) 已架設網站並依規定揭露於公司網頁。</p> <p>(二) 指定專人負責公司資訊之蒐集及揭露，並依規定落實發言人制度。</p>	<p>(一) 與上市上櫃公司治理實務守則無重大差異。</p> <p>(二) 與上市上櫃公司治理實務守則無重大差異。</p>

項目	運作情形	與上市上櫃公司治理實務守則差異情形及原因
五、公司設置提名或薪酬委員會等功能委員會之運作情形	本公司尚未設置提名或薪酬委員會等功能委員會之運作。	本公司未設置提名或薪酬委員會等功能委員會，但針對經理人任免均依據公司法規定經董事會討論通過，且對於公司員工任免薪酬均依照本公司「核薪辦法」核定。
六、公司如依據「上市上櫃公司治理實務守則」訂有公司治理實務守則者，請敘明其運作與所訂公司治理實務守則之差異情形；本公司尚未制訂「公司治理實務守則」，惟公司實務運作均融入公司治理之精神，視實際需要研議辦理。		
七、其他有助於瞭解公司治理運作情形之重要資訊： (一) 員工權益：本公司一向以誠信對待員工，依勞基法保障員工合法權益。 (二) 僱員關懷：透過充實安定員工生活及良好的教育訓練制度與員工建立起互信互賴之良好關係。如：健診補助、提供海外員工宿舍、停車場、伙食等。 (三) 投資者關係：設置專人專責處理股東建議。 (四) 供應商關係：本公司與供應商之間一向維繫良好的關係。 (五) 利害關係人之權利：利害關係人得與公司進行溝通、建言，以維護應有之合法權益。 (六) 董事及監察人進修之情形：本公司之董事均具有產專業背景及經營管理實務經驗，進修情形已揭露於「公開資訊觀測站」之「治理專區」。 (七) 風險管理政策及風險衡量標準之執行情形：依法訂定各種內部規章，進行各種風險管理及評估。 (八) 客戶政策之執行情形：本公司與客戶維持穩定良好關係，以創造公司利潤。 (九) 公司為董事及監察人購買責任保險之情形：本公司並未為董事及監察人購買責任保險。		
八、如有公司治理自評報告或委託其他專業機構之公司治理評鑑報告者，應敘明其自評（或委外評鑑）結果、主要缺失（或建議）事項及改善情形：無。		

(四)履行社會責任情形：本公司守法守分重視勞資關係，提供就業機會，拓展企業外交，善盡社會責任，由於人權、環保及反恐相關議題，近年來逐漸受到重視，客戶於下單前均會對工廠實行相關議題之檢查，因此履行社會責任已經不再是公司之成本，而是創造業績與獲利之重要投資。

(五)公司治理守則相關規章查詢方式：無。

(六)其他足以增進對公司治理運作情形之瞭解的重要資訊：無。

(七)內部控制制度執行狀況

1、內部控制制度聲明書

年興紡織股份有限公司
內部控制制度聲明書

日期：98年3月24日

本公司民國九十七年一月一日至九十七年十二月三十一日之內部控制制度，依據自行檢查的結果，謹聲明如下：

- 一、本公司確知建立、實施和維護內部控制制度係本公司董事會及經理人之責任，本公司業已建立此一制度。其目的係在對營運之效果及效率(含獲利、績效及保障資產安全等)、財務報導之可靠性及相關法令之遵循等目標的達成，提供合理的確保。
- 二、內部控制制度有其先天限制，不論設計如何完善，有效之內部控制制度亦僅能對上述三項目標之達成提供合理的確保；而且，由於環境、情況之改變，內部控制制度之有效性可能隨之改變。惟本公司之內部控制制度設有自我監督之機制，缺失一經辨認，本公司即採取更正之行動。
- 三、本公司係依據「公開發行公司建立內部控制制度處理準則」(以下簡稱「處理準則」)規定之內部控制制度有效性之判斷項目，判斷內部控制制度之設計及執行是否有效。該「處理準則」所採用之內部控制制度判斷項目，係為依管理控制之過程，將內部控制制度劃分為五個組成要素：1.控制環境，2.風險評估，3.控制作業，4.資訊及溝通，及5.監督。每個組成要素又包括若干項目。前述項目請參見「處理準則」之規定。
- 四、本公司業已採用上述內部控制制度判斷項目，檢查內部控制制度之設計及執行的有效性。
- 五、本公司基於前項檢查結果，認為本公司上開期間的內部控制制度(含對子公司之監督與管理)，包括知悉營運之效果及效率目標達成之程度、財務報導之可靠性及相關法令之遵循有關的內部控制制度等之設計及執行係屬有效，其能合理確保上述目標之達成。
- 六、本聲明書將成為本公司年報及公開說明書之主要內容，並對外公開。上述公開之內容如有虛偽、隱匿等不法情事，將涉及證券交易法第三十條、第三十二條、第一百七十一條及第一百七十四條等之法律責任。
- 七、本聲明書業經本公司民國九十八年三月三十一日董事會通過，出席董事11人中，有0人持反對意見，餘均同意本聲明書之內容，併此聲明。

年興紡織股份有限公司

董事長：陳榮秋

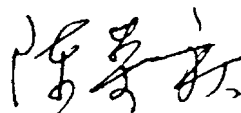

簽章



總經理：黃士坤

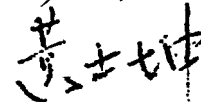

簽章



2、委託會計師專案審查內部控制者，應揭露會計師審查報告：不適用。

(八)最近年度及截至年報刊印日止公司及其內部人員依法被處罰、公司對其內部人員違反內部控制制度規定之處罰、主要缺失與改善情形：無。

(九)最近年度及截至年報刊印日止，股東會及董事會之重要決議：

1、股東常會決議事項：

會議年度	開會時間	重要決議事項
97年度	97/5/27	一、通過本公司九十六年度決算表冊案。 二、通過本公司九十六年度盈餘分配案。 三、通過本公司董事會議事規則修正案。

2、九十七年度及截至九十八年三月三十一日止，董事會之重要決議：

開會時間	重要決議事項
97/3/11	一、通過九十六年度營業決算案。 二、通過九十六年度盈餘分配案。 三、通過尼加拉瓜產區營運調整案。 四、通過本公司董事會議事規則修正案。 五、通過召集九十七年股東常會案。 六、通過訂定九十七年股東常會股東提案權作業程序。 七、通過內部控制制度聲明書核可案。
97/5/27	一、通過訂定本公司九十六年度盈餘分配之現金股利配息基準日。 二、通過購買竹興製衣股份有限公司海外廠案。
97/6/18	一、通過尼加拉瓜三座牛仔成衣廠處分案。
97/8/12	一、通過本公司擬依「上市櫃公司買回本公司股份辦法」於證券交易集中市場買回本公司股份，用以維護公司信用及股東權益案。
97/8/26	一、通過九十七年上半年度財務報告案。 二、通過修正本公司「取得或處分資產處理程序」案。 三、通過本公司所屬子公司年興國際（百慕達）公司之轉投資公司 TONG YANG HOLDING CORPORATION（東陽控股公司）的轉投資公司「南京東陽汽車零部件股份有限公司」變更為「南京東陽交通器材零部件有限公司」案。
97/10/16	一、決議本公司依「上市櫃公司買回本公司股份辦法」於證券交易集中市場第二次買回本公司股份，用以轉讓股份予員工。
97/12/17	一、通過本公司第一次買回本公司股份 7,726,000 股，辦理註銷並訂定減資基準日。 二、通過本公司擬依「上市櫃公司買回本公司股份辦法」於證券交易集中市場第三次買回本公司股份，用以轉讓股份予員工案。 三、暫不執行竹興製衣股份有限公司業務部門調整案。 四、暫不執行購買竹興製衣股份有限公司不動產暨辦理該公司結束營業案。 五、通過「公司章程」修正案。 六、通過增修「資通安全檢查之控制」及「公開資訊申報相關作業之控制」內控作業。 七、通過 98 年度稽核計劃核可案。 八、通過經理人楊文仁解任案。

開會時間	重要決議事項
98/3/4	一、通過本公司所屬子公司年興國際（百慕達）公司投資 TWIN DRAGON MARKETING INC.（雙龍公司）特別股案。 二、通過「公司章程」修正案。 三、通過申請中長期銀行借款額度案。 四、通過內部稽核主管委任案。
98/3/31	一、通過九十七年度營業決算案。 二、通過九十七年度盈餘分配案。 三、通過「背書保證作業程序」修正案。 四、通過「資金貸與他人作業程序」修正案。 五、通過依據本公司買回股份轉讓員工辦法之規定，轉讓買回本公司股份予員工案。 六、通過召集九十八年股東常會案。 七、通過訂定九十八年股東常會股東提案權作業程序。 八、通過改選董事及監察人案。 九、通過解除本公司董事競業禁止案。 十、通過內部控制制度聲明書核可案。

(十)最近年度及截至年報刊印日止董事或監察人對董事會通過重要決議有不同意見且有記錄或書面聲明者，其主要內容：無。

(十一)最近年度及截至年報刊印日止，與財務報告有關人士（包括董事長、總經理、會計主管及內部稽核主管等）辭職解任情形之彙總：

與財務報告有關人士辭職解任情形彙總表

98年4月22日

職稱	姓名	到任日期	解任日期	辭職或解任原因
內部稽核主管	何頌皋	94.12.27.	98.01.15.	辭職

註：所稱與財務報告有關人士係指董事長、總經理、會計主管、內部稽核主管等。

四、會計師公費資訊：

(一)給付簽證會計師、簽證會計師所屬事務所及其關係企業之非審計公費為審計公費之四分之一以上者：無。

(二)更換會計師事務所且更換年度所支付之審計公費較更換前一年度之審計公費減少者：無。

(三)審計公費較前一年度減少達百分之十五以上者：無。

五、更換會計師資訊：

(一)關於前任會計師者

更換日期	九十六年八月二十八日經董事會通過		
更換原因及說明	原簽證會計師施景彬、吳恩銘會計師，因勤業眾信會計師事務所內部調整，改由卓明信、吳恩銘會計師繼任。		
說明係委任人或會計師終止或不接受委任	當事人 情況	會計師	委任人
	主動終止委任	不適用	
	不再接受(繼續)委任		
最近兩年內簽發無保留意見以外之查核報告書意見及原因	無		
與發行人有無不同意見	有		會計原則或實務
			財務報告之揭露
			查核範圍或步驟
			其他
	無	√	
	說明		
其他揭露事項 (依公開發行公司年報應行記載事項準則第十條第五款第一目第四點應加以揭露者)	無		

(二)關於繼任會計師者

事務所名稱	勤業眾信會計師事務所
會計師姓名	卓明信會計師
委任之日期	民國九十六年八月二十八日經董事會通過
委任前就特定交易之會計處理方法或會計原則及對財務報告可能簽發之意見諮詢事項及結果	不適用
繼任會計師對前任會計師不同意見事項之書面意見	不適用

(三)前任會計師對公開發行公司年報應行記載事項準則第十條第五款第一目及第二目之三事項之復函：不適用。

六、公司之董事長、總經理、負責財務或會計事務之經理人，最近一年內曾任職於簽證會計師事務所或其關係企業者：無。

七、最近年度及截至年報刊印日止，董事、監察人、經理人及持股比例超過百分之十之股東股權移轉及股權質押變動情形：

職稱	姓名	97 年度		當年度截至 3 月 31 日止	
		持有股數 增(減)數	質押股數 增(減)數	持有股數 增(減)數	質押股數 增(減)數
董事長 大股東	榮淵投資(股)公司 代表人：陳榮秋 (註1)	107,288,000	18,400,000	-	-
	陳榮秋	(39,770,000)	-	-	-
副董事長	陳朝國	-	-	-	-
董事	楊資培	-	-	-	-
董事	黃士坤	-	-	-	-
董事	楊文仁	-	-	-	-
董事	陳宜鋒	-	-	-	-
董事	陳朝淵	-	-	-	-
董事	蔡樹軒	-	-	-	-
董事	蔡維雄	(18,000)	-	-	-
董事	洪嘉鴻	-	-	-	-
董事	陳仁洲	-	-	-	-
監察人	秋禎投資有限公司 代表人：陳秋禎	-	-	-	-
	陳秋禎	-	-	-	-
監察人	陳玉雀	-	-	-	-
監察人	賴茂城	-	-	-	-
經理人	陳永發	-	-	-	-
經理人	黃炯暉	-	-	-	-
經理人	韓佳良	-	-	-	-
經理人	林見安	-	-	-	-
經理人	陳勇泰(註2)	-	-	-	-
經理人	錢福光(註3)	-	760,000	-	-
經理人	彭明福(註4)	-	-	-	-
經理人	萬自剛(註5)	-	-	-	-
經理人	陳志燕(註6)	-	-	-	-
會計主管	周泰源	-	-	-	-

註：1、股權質押之相對人非為關係人，故不適用股權質押資訊之表格。

2、於 97 年 6 月 1 日升任駐外協理。

3、已於 97 年 4 月 3 日離職。

4、已於 97 年 3 月 20 日調職。

5、已於 97 年 6 月 1 日調職。

6、已於 97 年 6 月 27 日調職。

(一)股權移轉資訊

姓名	股權移轉原因	交易日期	交易相對人	交易相對人與公司、董事、監察人及持股比例超過百分之十股東之關係	股數	交易價格
陳榮秋	處分	97/05/06	榮淵投資股份有限公司	榮淵投資股份有限公司為本公司之董事	39,000,000	19.90
陳榮秋	處分	97/06/09	榮淵投資股份有限公司	榮淵投資股份有限公司為本公司之董事	220,000	19.95
陳榮秋	處分	97/06/09	榮淵投資股份有限公司	榮淵投資股份有限公司為本公司之董事	200,000	20.00
陳榮秋	處分	97/06/10	榮淵投資股份有限公司	榮淵投資股份有限公司為本公司之董事	200,000	19.95
陳榮秋	處分	97/06/10	榮淵投資股份有限公司	榮淵投資股份有限公司為本公司之董事	150,000	20.00
陳榮秋	處分	97/7/15	榮淵投資股份有限公司	榮淵投資股份有限公司為本公司之董事	20,000,000	15.90
榮淵投資股份有限公司	取得	97/05/06	陳榮秋	陳榮秋為本公司之董事	39,000,000	19.90
榮淵投資股份有限公司	取得	97/06/09	陳榮秋	陳榮秋為本公司之董事	220,000	19.95
榮淵投資股份有限公司	取得	97/06/09	陳榮秋	陳榮秋為本公司之董事	200,000	20.00
榮淵投資股份有限公司	取得	97/06/10	陳榮秋	陳榮秋為本公司之董事	200,000	19.95
榮淵投資股份有限公司	取得	97/06/10	陳榮秋	陳榮秋為本公司之董事	150,000	20.00
榮淵投資股份有限公司	取得	97/7/15	陳榮秋	陳榮秋為本公司之董事	20,000,000	15.90

八、持股比例占前十名之股東，其相互間為財務會計準則公報第六號關係人或配偶、二等親以內之親屬關係之資訊：

姓名	本人持有股份		配偶、未成年子女持有股份		利用他人名義合計持有股份		前十大股東相互間具有財務會計準則公報第六號關係人或為配偶、二等親等以內之親屬關係者，其名稱或姓名及關係。		備註
	股數	持股比率	股數	持股比率	股數	持股比率	名稱(姓名)	關係	
榮澗投資股份有限公司	144,701,834	24.50%	-	-	-	-	陳榮秋 陳朝國 陳宜鋒 陳朝淵	實質關係人	
榮澗投資股份有限公司 代表人：陳榮秋	106	-	7,234	-	-	-	陳朝國 陳宜鋒 陳朝淵 陳秋禎	父子 父子 父子 兄弟	
陳宜鋒	31,451,895	5.33%	77,661	0.01%	-	-	陳榮秋 陳朝國 陳朝淵	父子 兄弟 兄弟	
秋禎投資有限公司	27,603,000	4.67%	-	-	-	-	陳秋禎	負責人	
秋禎投資有限公司代表 人：陳秋禎	573,532	0.10%	215,128	0.04%	-	-	陳榮秋	兄弟	
陳朝淵	26,404,672	4.47%	-	-	-	-	陳榮秋 陳朝國 陳宜鋒	父子 兄弟 兄弟	
陳朝國	26,241,909	4.44%	84,721	0.01%	-	-	陳榮秋 陳宜鋒 陳朝淵	父子 兄弟 兄弟	
中信銀保管瑞士嘉盛瑞 寶銀行亞洲分行專戶	16,040,600	2.72%	-	-	-	-	-	-	
勞工保險局	14,659,840	2.48%	-	-	-	-	-	-	註一
匯豐銀行託管高盛國際 公司投資專戶	12,399,000	2.10%	-	-	-	-	-	-	註二
翰陞投資有限公司	5,732,000	0.97%	-	-	-	-	-	-	註三
臺銀人壽保險股份有限 公司	5,721,000	0.97%	-	-	-	-	-	-	註四

註一：勞工保險局之法定代理為廖碧英，未持有本公司股份。

註二：匯豐銀行託管高盛國際公司投資專戶之法定代理為戴偉世，未持有本公司股份。

註三：翰陞投資有限公司之法定代理為吳錦連，持有本公司股份1,776,000股。

註四：臺銀人壽保險股份有限公司之法定代理為張國欽，未持有本公司股份。

九、綜合持股比例：

97/12/31，單位：股：%

轉投資事業	本公司投資		董事、監察人、經理人及直接或間接控制事業之投資		綜合投資	
	股數	持股比例	股數	持股比例	股數	持股比例
年興國際(維京群島)公司	297,470	100.00			297,470	100.00
年興製衣(越南)責任有限公司	-	100.00			-	100.00
兆興紡織股份有限公司	35,000,000	100.00			35,000,000	100.00
竹興製衣股份有限公司	26,000,000	100.00			26,000,000	100.00
竹興製衣(柬埔寨)公司	14,000	100.00			14,000	100.00
岷興製衣(柬埔寨)公司	4,500	100.00			4,500	100.00
年興製衣(寧平)責任有限公司	-	100.00			-	100.00
中華國際投資股份有限公司	14,518,157	22.42			14,518,157	22.42
年興國際投資股份有限公司	30,000,000	100.00			30,000,000	100.00
伍興國際興業股份有限公司	450,000	30.00			450,000	30.00
新普科技股份有限公司	2,750,713	1.32			2,750,713	1.32
如興股份有限公司	14,662,756	10.72	1,098,441	0.80	15,761,197	11.52
晶宏半導體公司	2,240,262	2.87	972,944	1.25	3,213,206	4.12
微風數位科技公司	147,000	2.94			147,000	2.94
友富投資公司	3,384,000	5.00			3,384,000	5.00
源創投資公司	1,203,367	8.33			1,203,367	8.33
大友創業投資公司	200,000	1.67			200,000	1.67
德陽生物科技創業投資公司	552,000	2.22			552,000	2.22
佳邦創業投資公司	3,000,000	3.00			3,000,000	3.00
永昕生物醫藥股份有限公司	7,000,000	14.00	1,887,695	3.78	8,887,695	17.78

肆、募資情形

一、資本及股份

(一) 股本來源

單位：元 / 股

年月	發行價格	核定股本		實收股本		備註		
		股數	金額	股數	金額	股本來源	以現金以外財產抵充股款者	其他
90.7	10	600,000,000	6,000,000,000	590,643,091	5,906,430,910	盈餘轉增資897,553,630元 資本公積轉增資99,728,190元	-	註一

註一：中華民國90年6月13日(90)台財證(一)第137637號函申報生效。

98.04.18. 單位：股

股份種類	核定股本			未發行股份	合計	備註
	流通在外股份					
	已上市	未上市	合計			
記名式普通股	590,643,091	-	590,643,091	9,356,909	600,000,000	

註：流通在外股份包含庫藏股 3,731,000 股。於 98 年 3 月 31 日董事會決議轉讓予員工，並預計於 98 年 5 月 7 日發放予員工。

總括申報制度相關資訊：無。

(二) 股東結構

98 年 4 月 18 日

股東結構 數量	政府機構	金融機構	其他法人	個人	外國機構及 外人	合計
人數	0	3	92	20,417	86	20,598
持有股數	0	4,713,000	210,884,548	299,941,528	75,104,015	590,643,091
持股比例	0%	0.80%	35.70%	50.78%	12.72%	100%

(三) 股權分散情形

1、普通股

98 年 4 月 18 日

持股分級	股東人數	持有股數	持股比例(%)
1 至 999	4,098	1,050,006	0.18
1,000 至 5,000	10,180	25,041,773	4.24
5,001 至 10,000	2,831	23,698,583	4.01
10,001 至 15,000	883	11,519,394	1.95
15,001 至 20,000	802	15,159,419	2.57
20,001 至 30,000	532	14,035,764	2.38
30,001 至 50,000	567	23,344,885	3.95
50,001 至 100,000	385	28,517,408	4.83
100,001 至 200,000	143	19,901,479	3.37
200,001 至 400,000	85	24,651,008	4.17
400,001 至 600,000	35	17,346,933	2.94
600,001 至 800,000	12	8,258,245	1.40
800,001 至 1,000,000	8	7,233,804	1.22
1,000,001 以上	37	370,884,390	62.79
合計	20,598	590,643,091	100.00

2、特別股：無。

(四) 主要股東名單

98.4.18.

主要股東名稱	股份	持有股數	持股比例(%)
榮淵投資股份有限公司		144,701,834	24.50
陳宜鋒		31,451,895	5.33
秋禎投資有限公司		27,603,000	4.67
陳朝淵		26,404,672	4.47
陳朝國		26,241,909	4.44
中信銀保管瑞士嘉盛瑞寶銀行亞洲分行專戶		16,040,600	2.72
勞工保險局		14,659,840	2.48
匯豐銀行託管高盛國際公司投資專戶		12,399,000	2.10
翰陞投資有限公司		5,732,000	0.97
臺銀人壽保險股份有限公司		5,721,000	0.97

(五)最近二年度每股市價、淨值、盈餘及股利資料

單位：新台幣元

年 度		97 年度	96 年度	當年度截至 98 年 3 月 31 日 (註三)	
每股 市價	最 高	21.60	25.50	9.10	
	最 低	6.91	18.50	7.58	
	平 均	15.06	21.49	8.25	
每股 淨值	分 配 前	17.67	20.68	18.71	
	分 配 後	(註一)	19.15	不適用	
每股 盈餘	加權平均股數		595,464,777	598,369,091	586,928,958
	每股 盈餘	追塑調整前	0.18	2.12	0.40
		追塑調整後	—	—	不適用
每股 股利 (註二)	現金股利		0.5	1.7	不適用
	無償 配股	盈餘配股	—	—	不適用
		資本公積配股	—	—	不適用
	累積未付股利		—	—	不適用
投資 報酬 分析	本益比		83.67	10.14	不適用
	本利比		30.12	12.64	不適用
	現金股利殖利率		3.32%	7.91%	不適用

(註一) 俟盈餘分配案經本(98)年股東常會決議通過後確定。

(註二) 係前一年度之盈餘分配。

(註三) 每股淨值及每股盈餘係 98 年度第一季經會計師核閱之資料。

(六)公司股利政策及執行狀況

1、股利政策：本公司公司章程所訂之股利政策如下：

除法定盈餘公積已超過實收資本額百分之五十時，得以其超過部分派充股息及紅利外，公司無盈餘時，不得分派股息及紅利。

公司得依財務、業務及經營面等因素之考量將當年度可分配盈餘全數分派。盈餘之分派得以現金股利或股票股利之方式為之，因本公司經營環境及產業發展正值成熟穩定階段，盈餘之分派以現金股利為優先，亦得以股票股利之方式分派，惟股票股利分派之比例以不高於股利總額之百分之五十（50%）為原則。

於當年度公司無盈餘可分派，或雖有盈餘但盈餘數額遠低於公司前一年度實際分派之盈餘，或依公司財務、業務及經營面等因素之考量，得將公積全部或一部依法令或主管機關規定分派。

2、本次股東會擬議股利分配之情形：

擬自九十七年底累計可供分配盈餘提撥新台幣295,321,546元分派股東紅利，每股擬分配現金股利新台幣0.5元，俟提報本次(九十八年)股東常會決議通過後，由董事會另訂除息基準日，按除息基準日股東名簿記載之股東及其持有股份比例配發之。

3、本次(九十八年)股東常會並未修改公司章程所訂之股利政策。

(七)本次股東會擬議之無償配股對公司營業績效及每股盈餘之影響：無。

(八)員工分紅及董事、監察人酬勞：

1、公司章程所載員工分紅及董事、監察人酬勞之成數或範圍：

本公司之公司章程第二十條規定，本公司董事、監察人之報酬，不論公司盈虧，其報酬授權董事會依同業通常水準支給議定。

本公司之公司章程第二十三條規定，本公司每年決算如有盈餘，應先提繳稅款，彌補以往年度虧損，如尚有盈餘於提列百分之十為法定盈餘公積，並依法令或主管機關規定提撥特別盈餘公積後，就其餘額連同上年度累積未分配盈餘，作為可供分配盈餘，由董事會擬具分配辦法，分配股東股息或紅利、董監事酬勞及員工紅利，但分配員工紅利不得少於百分之一，並提請股東會決議之。

2、董事會通過之擬議配發員工分紅等資訊：

(1) 配發員工現金紅利、股票紅利及董事、監察人酬勞金額：

本公司董事會於九十八年三月三十一日擬議，預計於九十八年六月十六日提報股東常會承認九十七年度員工現金紅利3,100,000元及董監酬勞9,100,000元。

(2) 擬議配發員工股票紅利股數及其占盈餘轉增資之比例：無。

(3) 考慮擬議配發員工紅利及董事、監察人酬勞後之設算每股盈餘：不適用。

3、九十六年度盈餘用以配發員工分紅及董事、監察人酬勞之情形：

本公司董事會於九十七年三月十一日擬議，並於九十七年五月二十七日由股東常會通過之九十六年度盈餘分配案中，有關員工紅利及董監酬勞之配發情形如下：

	金 額(元)
員工紅利—以現金方式發放	9,200,000
董監酬勞	9,100,000
合 計	18,300,000

若上述配發員工紅利及董監酬勞係於九十六年度以費用列帳，則九十六年度基本每股盈餘(稅後)將由2.12元減少為2.09元。

(九)買回本公司股份情形：

公司買回本公司股份情形

98年4月24日

買回期次	第一次	第二次	第三次
買回目的	維護公司信用及股東權益	轉讓股份予員工	轉讓股份予員工
買回期間	97年8月13日至 97年10月11日	97年10月17日至 97年12月15日	97年12月18日至 98年2月16日
買回區間價格	10元至20元	8元至12元	7元至10元
已買回股份種類及數量	普通股 7,726,000股	普通股 3,638,000股	普通股 93,000股
已買回股份金額	84,140,466元	26,279,730元	744,377元
已辦理銷除及轉讓之股份數量(註)	銷除7,726,000股	0股	0股
累積持有本公司股份數量	7,726,000股	11,364,000股	3,731,000股
累積持有本公司股份數量占已發行股份總數比率(%)	1.29%	1.90%	0.63%

註：1、本公司第一次買回股份7,726,000股，於97年12月24日辦理完成銷除股份資本變更登記。

2、本公司第二次及第三次買回股份合計3,731,000股，於98年3月31日董事會決議轉讓予員工，並預計於98年5月7日發放予員工。

- 二、公司債辦理情形：無。
- 三、特別股辦理情形：無。
- 四、海外存託憑證辦理情形：無。
- 五、員工認股權憑證辦理情形：無。
- 六、併購或受讓他公司股份發行新股辦理情形：無。
- 七、資金運用計劃執行情形：無。

伍、營運概況

一、業務內容

(一)業務範圍

1、所營業務之產品主要內容及其營業比重：

98.12.31.

項 目	營業比重
牛仔服飾	57%
休閒服飾	10%
牛仔布	21%
休閒布	11%

2、公司目前之主要產品：

牛仔布

休閒布

牛仔服飾

休閒服飾

3、計劃開發之新商品：

茲因牛仔布之需求已由傳統工作服飾轉變為休閒流行服飾，本公司將致力於研發改進布料本身結構，透過各種不同材質混合織法、搭配各種後處理加工，以及歐洲水洗技師在牛仔成衣後段水洗加工之多元化處理(刷洗、漂白、噴砂、酸蝕、油漬、抽鬚及抓痕)，使設計師能有更多元化的選擇，將是布料開發的基本原則。近來為因應環保風潮盛行，也將結合環保新素材(如 Tencel 是熱門素材外，其他如 organic cotton、recycled materials、natural materials)用於產品研發上。

(二)產業概況

1、產業之現況與發展：

隨著實施半個世紀的紡織品配額制度於 2005 年 1 月 1 日起正式終止，配額制度所形成的區域經濟壁壘隨之瓦解，全球紡織成衣業在世界工廠—中國激烈競爭下，各國紛紛對中國大陸提出防衛措施。同時自 2007 年起，人民幣持續升值、勞工、土地、水電等成本上漲，迫使中國業者提高產品價格來維持獲利，使 2008 年起紡織品市場交易已逐漸恢復原有機制。

越南正式成為世界貿易組織會員國後，美國自 2007 年起廢除越南紡織品配額設限之管制，加上越南近來大幅改善經貿條件同時擁有勤勞且充足的人力，包括勞工薪資、土地租金及租稅減免等投資條件均較大陸及東南亞其他國家優惠，未來之發展值得重視。

2、產業上、中、下游之關聯性：

牛仔成衣產業上、中、下游大致可分為農業(棉花)→紡紗業→染整業→織布業→成衣業，本公司為此一產業一貫化垂直整合之企業，設有紡紗廠、染織廠及成衣廠。

3、產品之各種發展趨勢及競爭情形：

牛仔褲因其穿著舒適性、百搭實用性、與高度流行性而成為時尚舞台歷久不衰的流行單品。全球經濟衰退，牛仔的流行度吸引高級訂製品牌也對其日益青睞，紛紛尋找牛仔品牌做異軍結盟的方式，聯合推出牛仔系列商品，藉由雙品牌名氣打造出最大商業效益。例如：Lanvia 與北歐著名牛仔品牌 Acne 合作了一個新系列，其中包含了看起來輕快活潑的牛仔褲、襯衫和外套。MISUBISHI MOTORS 特別在 2008 年 3 月推出 COLT PLUS 丹寧版特仕車，更成為國內汽車與牛仔時尚結合的首例。

在經過多個流行季的簡潔、純色牛仔風潮後，去年秋冬牛仔又開始回歸原始粗獷風味、經典磨損刻痕款式，仿製古舊感處理手法開始佔有一席之地。各家品牌紛紛推出使用噴砂、仿油漬、髒污、抽鬚等手法，利用藥劑洗出斑駁感，形成猶如久穿後布料褪色效果的舊感系牛仔褲；甚至是直接將牛仔褲刷破，也不顯誇張。不過過去牛仔加工處理強調的是「髒」，新一季著重的是「舊」。另外，因為 80'S 復古風影響，緊身牛仔褲持續大熱，今年更結合雪花洗等不均勻的漂洗效果以及直接撕裂割破的處理，賦予緊身牛仔褲持續流行的新元素。

地球暖化造就環保風潮盛行，牛仔面料的研發更是融入愛地球的概念，積極使用環保新素材，除 Tencel 是熱門素材外，其他如 organic cotton、recycled materials、natural materials 也都已成功與牛仔面料結合。此外，也發展牛仔面料生產過程環保化，如使用環保染劑、低廢水與廢料等。未來，環保將是持續延燒的課題。

(三)技術及研發概況

最近三年度研究發展支出及成果：

單位：新台幣仟元

年 度	研 究 費	佔營業淨額%	成 果
95	38,110	0.4	1、各式不同材質之 MIX WEAVING VINTAGE 伸縮牛仔布。
96	41,063	0.4	
97	37,990	0.4	
98年3月	14,338	0.8	2、各式不同材質 SPECIAL DYEING 牛仔布。 3、各式 X-HATCH 牛仔布。 4、各式 SPECIAL TREATMENT 牛仔布。 5、延攬歐洲水洗技師之水洗技術，將布料與水洗結合，創造更強之 Image。

(四)長、短期業務發展計劃

以銷售、生產及經營管理三方面說明未來短期及中長期業務發展計劃。

業務發展	短期計劃	中長期計劃
銷售面	1、快速反應客戶需求，以客戶為導向的客製化接單生產，適應少量多樣短交期的市場特性。 2、掌握市場發展趨勢，提高特殊規格布種比重。	1、提供客戶全方位資訊、技術及加值服務。 2、持續研發改進布料本身結構，提供客戶多樣化特殊效果的牛仔布，以提高牛仔服飾的附加價值。
生產面	改善生產製造流程，建立標準作業程序，使生產效率獲得提升。	成立牛仔成衣後段水洗加工研發部門，提供多元化的處理，使設計師能有更多選擇。
經營管理面	深化 EPR 系統以建置數位化、即時化的經營管理機制。	健全組織運作，建立公司治理制度，以實現企業社會責任之高度目標。

二、市場及產銷概況

(一) 市場分析

1、最近二年度主要產品內外銷百分比比例及銷售地區如下：

(1)牛仔布

單位：%

年度	地區 內銷	外 銷				總 計
		美 洲	亞 洲	其 他	合 計	
97	7.36	4.21	65.76	22.67	92.64	100.00
96	12.00	4.34	70.71	12.95	88.00	100.00

(2) 休閒布 單位：%

年度 \ 地區	內銷	外 銷				總 計
		美 洲	亞 洲	其 他	合 計	
97	-	100.00	-	-	100.00	100.00
96	-	99.06	0.94	-	100.00	100.00

(3) 牛仔及休閒服飾 單位：%

年度 \ 地區	內銷	外 銷				總 計
		美 洲	亞 洲	其 他	合 計	
97	-	99.71	0.04	0.25	100.00	100.00
96	-	99.80	0.05	0.15	100.00	100.00

2、市場佔有率：

依據美國海關紡織品進口統計，屬於棉梭織褲類，97 年度進口數量為 180,210 仟打，本公司銷售北美地區 2,809 仟打，占 1.56%。

3、市場未來之供需情況與成長性：

(1) 供給方面：

- a. 隨著紡織品配額於 2005 年 1 月 1 日全部取消，中國大陸挾其龐大的勞動人力及廉價的勞工成本之優勢，2008 年度其棉梭織褲類進口美國數量 23,979 仟打，佔美國進口數量的 13.31% 成為第二大之進口國，同時美國也對其提出防衛措施（年成長率之限制），因此未來中國大陸對於全球牛仔成衣之供給不容忽視。
- b. 人民幣的升值及勞工、土地、水電等成本的上漲，對過去在世界紡織成衣之供應量極具有重要地位的中國，產生了一定程度的影響，越南的廉價工資加上 2006 年底越南加入 WTO 使得國際間的紡織成衣訂單多了一種選擇，後續之發展不可輕忽。

(2) 需求方面：

整體而言，牛仔成衣全球需求呈穩定成長，其原因歸納大致如下：

- a. 牛仔布在織法構造、染色處理及洗水技術不斷的發展創新下，使得牛仔布變得更輕、更薄、更軟且產生多重視覺效果的層次感，提供了服裝設計師更多的運用潛力，透過每季流行不同的特殊效果服飾成就了牛仔服飾時尚化、休閒化及個性化的新趨勢，造成消費者「must-have」非要不可的情結，並催化了市場消費需求，歷久不衰，預期未來市場仍持續活絡。
- b. 依據美國海關紡織品進口統計，屬於棉梭織褲類，97 年度進口數量為 180,210 仟打，較 96 年度減少 2%，市場需求仍穩定。

4、競爭利基及發展遠景之有利、不利因素與因應對策

(1)有利因素：

a.在業務行銷方面：

- (a)客戶結構穩定：本公司客戶皆為長期合作之客戶，合作關係良好，訂單穩定成長。
- (b)垂直整合：為因應市場上高品質、低單價及快速反應之需求，本公司垂直整合紡紗、染整、織布及成衣一貫化生產作業，並在各階段的生產過程中設有專職品管人員，負責品質檢驗，以符合客戶需求，並深獲客戶好評。
- (c)符合市場需求：掌握市場發展趨勢持續研發特殊規格布種，輔以客戶為導向的客製化接單生產，以適應少量、多樣及短交期的市場特性。
- (d)中國之競爭力下降：中國因人民幣升值及勞工、土地及水電等成本上漲，中國業者成本持續增加，以往以低價競爭的業者經營遭遇瓶頸，必需調高出口報價來因應有利本公司爭取客戶。

b.在生產方面：

- (a) 建立海外據點：為因應區域經濟的形成，如「北美自由貿易協定」、「非洲成長與機會法案」及美國自 2007 年起廢除越南紡織品配額設限之管制，並解決國內生產成本高居不下情況，本公司積極找尋適當投資據點，建立海外生產基地，強化國際競爭力，海外生產據點概況如下表：

地點	廠房數量	設廠利基	設廠時間
尼加拉瓜	一座染整廠	中美洲自由貿易協定 (紡織品輸美免配額、免關稅)	90 年 5 月
墨西哥	一座紡織廠 一座成衣廠	北美自由貿易協定 (紡織品輸美免配額、免關稅)	86 年 4 月及 87 年 10 月
賴索托	一座紡織廠 三座成衣廠	非洲成長與機會法案 (紡織品輸美免配額、免關稅)	79 年 3 月至 92 年 7 月
柬埔寨	二座成衣廠	紡織品輸美免配額及擁有勤勞且充足的人力。	95 年 2 月至 95 年 8 月
越南	四座成衣廠	紡織品輸美免配額及擁有勤勞且充足的人力。	96 年 3 月至 96 年 12 月

- (b)優越生產管理制度：本公司因長期經驗累積，已具備相當優越之生產管理制度，生產效率高於一般同業。
- (c)生產獎勵制度：本公司因地制宜，訂定各種獎勵生產辦法，包括按件計酬、生產獎金制度、員工分紅制度，以獎勵生產，提高產量。
- (d)改善生產製造流程，建立標準作業程序，使生產效率獲得提升。

(2)不利因素：

- a.原料價格上漲由於糧食（小麥、大豆及玉米...等）作物需求增加，影響原棉種植面積，使棉花價格上揚。
- b.美韓自由貿易協定（FTA）於2007年4月2日達成協議，符合協定內容的韓國成衣輸往美國可享受免關稅的優惠待遇，由於美國為本公司成衣出口之主要市場，故其影響值得注意。
- c.人工成本提高及勞工短缺，使國內業者在國際市場飽受壓力，為解決此一問題，應建立海外生產基地，運用國際分工策略，以使勞動成本影響降至最低。
- d.補給線長，由於執行國際分工策略，海外生產基地原物料補給線長，通常為生產線庫存一個月，倉庫庫存一個月，海上庫存一個月，本公司將有效運用各項優惠法案積極規劃海外各生產據點往上游垂直整合，以降低庫存。
- e.匯率影響，本公司以外銷美金收入為主，匯率波動產對本公司影響甚鉅，然因主要原料亦多以美金報價，故進銷項目會產生互相沖抵之效果，使匯率之變動產生某一程度之避險效果，惟為避免匯率變動對公司營運造成影響，本公司仍採取如下之因應措施：
 - (a)評估匯率走勢預留報價空間。
 - (b)參考往來銀行提供之諮詢服務，並由財務人員彙總整理匯率資訊，適時就外匯收支之淨額，承作預售遠期外匯因應。
 - (c)財務部門適時提供匯率資訊予業務部門及採購部門以為報價或採購時參考。

(二) 主要產品用途及產製過程：

1、主要產品用途：

- (1) 牛仔布及休閒布係供國內外成衣廠裁製牛仔及休閒服飾使用。
- (2) 牛仔服飾及休閒服飾係為國外大型連鎖購物中心及知名服飾設計廠商代工生產。

2、主要產品之產製過程：

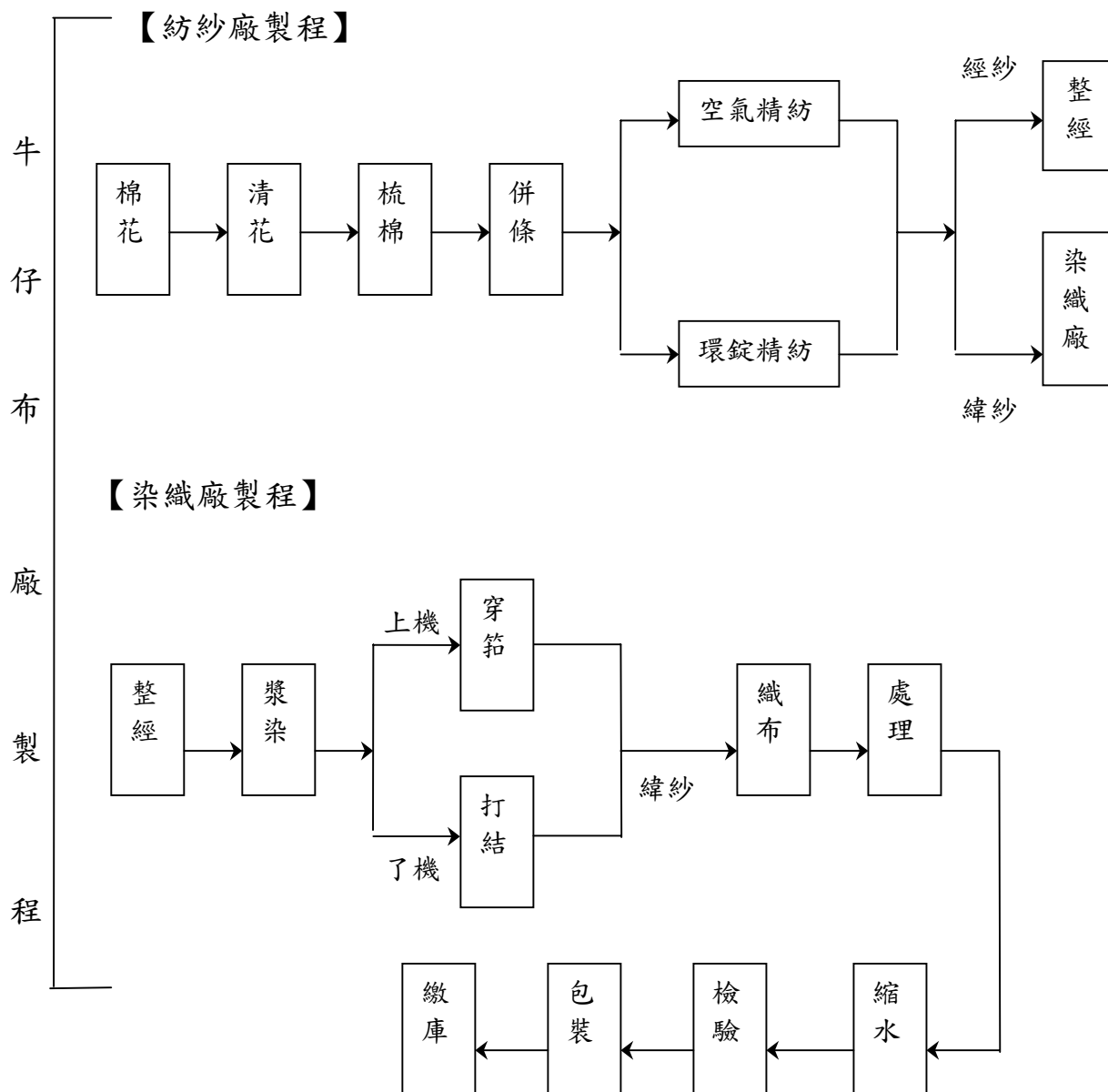

【染整廠製程】

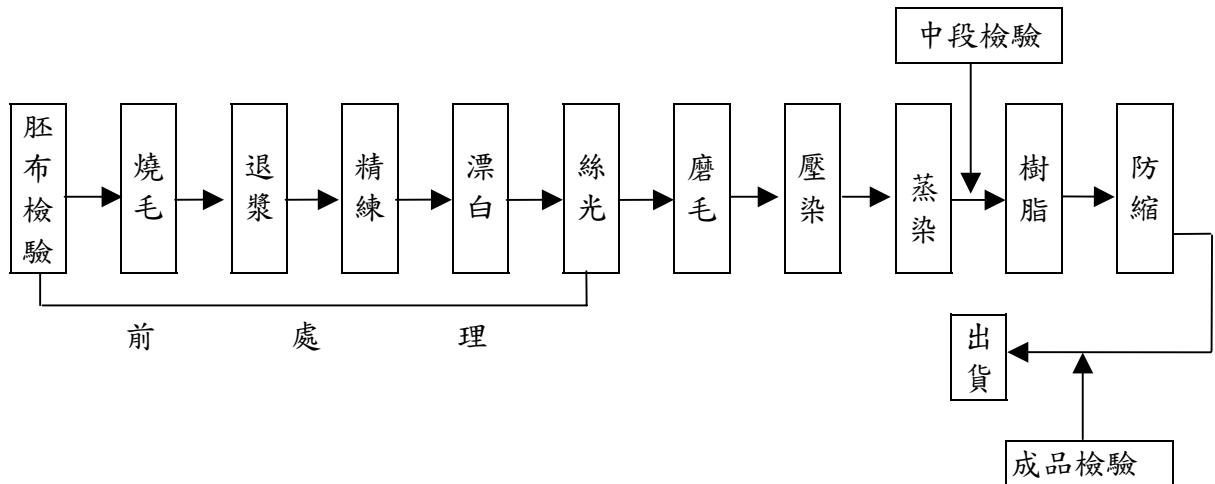

【成衣廠製程】

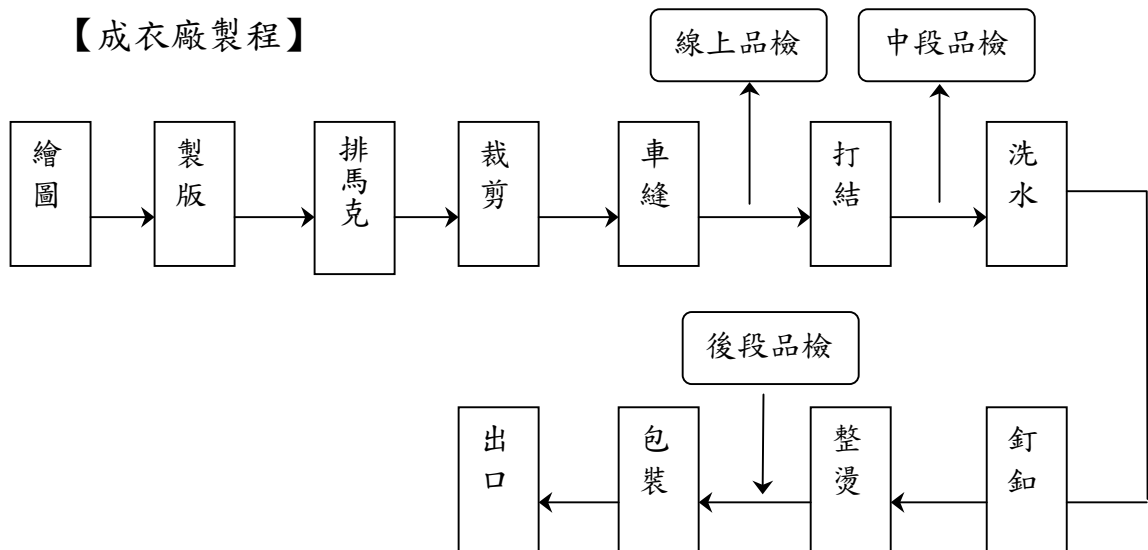

(三)主要原料之供應狀況：

本公司係以棉花為主要生產原料，全球主要產棉國家包含美國、中國大陸、非洲、印度、巴基斯坦及烏茲別克..等，影響棉花價格之因素盛多，諸如摘種地區、面積、天候、主要產棉區域用棉情況...等，故為穩定貨源並有效降低原料成本，除分散採購來源，因應景氣脈動外，對棉花價格之控制亦透過專責人員蒐集期貨行情與代理商之競價買賣，同時參酌公司產銷計劃及近期之預估用棉量等資料，研析採購價格，數量及時機等，俾供董事長核決之參考，以有效控制棉花採購量之穩定性及經濟性，中國大陸為實踐其進入 WTO 之承諾，開放棉花進口，加上 2005 年開始全球紡織品配額取消，中國大陸挾其龐大及廉價之勞動力，席捲全球之紡織品市場，對於棉花之需求產生極大之缺口，故需從國際棉花市場進口大量之原棉，進而影響了國際棉價之走向。

近年來替代能源作物及糧食作物的種植面積急驟上升，進而襲奪了棉花的種植面積，以美國棉花種植面積而言。07/08 crop year 比前一年度減少 20.5%，08/09 crop year 又比 07/08 下降 15%，新的 09/10 crop year 以 U.S.D.A. 公佈的資料又比 08/09 crop year 下降 7%，僅為 8,810,000 英畝，此為美國棉花種植面積從 1983 年來(即 26 年來)的新低，在國際金融海嘯之衝擊下，企業裁員倒閉，通貨緊縮，消費者預算產生排擠效應，國際之紡品市場急驟緊縮，多少抵消掉國際棉花種植面積減少所帶來的影響，但棉花在基本面支撐下，若稍有需求之增加時，將使得棉價急驟上升，故 2009 年對紡織業而言，將是備受考驗的一年。

(四)最近二年度任一年度中曾占進(銷)貨總額百分之十以上之客戶名稱金額比例及其增減變動原因：

1、主要銷貨客戶名單：

單位：新台幣仟元

年度別 客戶名稱	九十七年度		九十六年度	
	金額	占全年度銷貨淨額比例	金額	占全年度銷貨淨額比例
甲	1,964,823	22%	2,873,035	27%
乙	1,088,984	12%	757,122	7%

註：增減變動原因：依實際接單情況安排銷貨。

2、主要進貨客戶名單：

單位：新台幣仟元

年度別 客戶名稱	九十七年度		九十六年度	
	金額	占全年度進貨金額比例	金額	占全年度進貨金額比例
兆興紡織股份有限公司	652,989	14%	705,666	13%
年興國際(百慕達)公司	451,202	10%	409,586	7%

(五)最近二年度主要產品生產量值：

單位：新台幣仟元

生產量值 主要商品	九十七年度			九十六年度		
	產能	產量	產值	產能	產量	產值
牛仔布(仟碼)	30,640	30,861	1,922,114	28,240	31,683	1,850,321
牛仔成衣(打)	3,400,000	2,384,789	4,998,564	3,000,000	2,650,874	5,614,343
休閒布(仟碼)	10,160	13,489	1,022,312	20,400	21,049	1,483,861
休閒成衣(打)	605,400	424,190	934,391	992,000	1,034,032	2,309,970
合計			8,877,381			11,258,495

(六)最近二年度銷售量值表：

單位：新台幣 仟元

銷 售 量 值 主要商品	年度	九十七年度				九十六年度			
		內 銷		外 銷		內 銷		外 銷	
		量	值	量	值	量	值	量	值
牛仔布(仟碼)		2,101	138,674	24,836	1,745,010	3,715	233,866	22,650	1,714,222
牛仔成衣(打)		-	-	2,384,789	5,152,369	-	-	2,650,874	6,073,234
休閒布(仟碼)				12,139	958,869			5,915	439,094
休閒成衣(打)				424,190	903,056			1,034,032	2,341,511
合 計			138,674		8,759,304		233,866		10,568,061

註：上表所列97年度營業收入未包括加工收入及出售物料及其他95,310仟元。

三、最近二年度從業員工情形

年 度		97 年度	96 年度	98 年 3 月 31 日
員 工 人 數	職 員	479	473	445
	技術人員	74	137	67
	工 員	677	677	669
	合 計	1,230	1,287	1,181
平均年歲		37.3	37.4	37.3
平均服務年資		7.32	7.2	7.47
學 歷 分 布 比 率	博 士	-	-	-
	碩 士	1.9	2.2	1.7
	大 專	25.6	29.0	25.5
	高 中	35.5	39.3	35.1
	高中以下	37.0	29.5	37.7

四、環保支出資訊

(一)最近年度因污染環境所受損失：無。

(二)因應對策及改善措施情形：無。

五、勞資關係

(一)各項員工福利措施、退休制度及勞資間之協議情形：

1、員工福利措施：

本公司已向苗栗縣政府登記成立職工福利委員會之組織，並每月按營業額及下腳變賣收入提撥福利金。

員工福利措施包括：

- (1)每月贈送員工生日賀禮。
- (2)發放年節福利品，犒賞員工。
- (3)定期舉辦團體旅遊活動。
- (4)發放婚喪喜慶補助金、慰問金、撫卹金。
- (5)員工及子女教育補助金。
- (6)舉辦文康、體育活動。
- (7)不定期舉行廠內、外教育訓練。
- (8)餐廳供應餐盒，公司貼補伙食費。
- (9)提供員工宿舍、制服及免費交通車。
- (10)全體員工免費參加團體保險。

2、員工現金增資入股及員工紅利制度：

本公司辦理現金增資時，另依據公司法保留 10%~15% 由員工認購，另依據公司章程規定分配員工紅利及分紅入股。

3、退休制度與實施情形：

「勞工退休金條例」自九十四年七月一日起施行，六月三十日以前受聘之員工且於七月一日在職者，得選擇繼續適用「勞動基準法」有關之退休金規定，或適用該條例之退休金制度並保留適用該條例前之工作年資。九十四年七月一日以後新進之員工只適用「勞工退休金條例」之退休金制度。

適用「勞工退休金條例」之退休金制度，係屬確定提撥退休辦法，自九十四年七月一日起，依員工每月薪資百分之六提撥至勞工保險局之個人退休金專戶。本公司九十七及九十六年度依確定提撥退休辦法認列之退休金成本分別為 17,324 仟元及 18,929 仟元。

適用「勞動基準法」之退休金制度，係屬確定給付退休辦法，每位員工其服務年資十五年以內者（含），每服務滿一年可獲得二個基數，超過十五年者每增加一年可獲得一個基數，總計最高以四十五個基數為限。員工退休金之支付，係根據服務年資及其核准退休日前六個月平均工資計算。本公司按員工每月薪資給付總額百分之三提撥退休基金交由勞工退休準備金監督委員會以該委員會名義存入台灣銀行（原中央信託局於九十六年間併入台灣銀行）之專戶，本公司九十七及九十六年度依確定給付退休辦法認列之退休金成本分別為 22,530 仟元及 32,362 仟元。

4、本公司勞資關係良好，大部份員工及幹部俱為該行業中極優秀之專業人才，故薪資水準居於同業水平之上。同時勞資雙方均能相互坦誠溝通，勞方之意見均能獲得資方重視並迅速獲致解決，未曾因勞資紛遭受任何損失。

(二)最近年度及截至九十八年三月三十一日止因勞資糾紛所遭受之損失：無。

(三)目前及未來可能發生之損失估計金額與因應措施：無。

六、重要契約

契約性質	當事人	契約起訖日期	主要內容	限制條款
借款合同	1.主辦銀行：荷蘭銀行 2.保證銀行：荷蘭銀行 上海銀行 台新銀行 兆豐銀行	96/11/06 至 99/11/05	與主辦銀行荷蘭銀行及承諾銀行荷蘭銀行、上海銀行、兆豐銀行及台新銀行簽訂三年期循環商業本票，新台幣玖億元整之保證契約，發行滿二年還本參億元整，再以每半年為一期，每期遞減參億元整，承諾保證費為0.45%。 本契約係由各參貸銀行提供三年之保證額度，於貨幣市場發行商業本票，並透過利率交換之方式，將浮動利率轉換為固定利率，年利率將固定在2.44%（本金陸億）及2.355%（本金參億）。	無

陸、財務概況

一、最近五年度簡明資產負債表及損益表

(一)資產負債表

單位：新台幣仟元

項 目	年 度	最 近 五 年 度 財 務 資 料					98年3月31日 (註二)
		97年底	96年底	95年底	94年底	93年底	
流 動 資 產		3,109,354	4,535,054	4,686,842	6,321,766	2,116,746	3,240,016
基 金 及 投 資		9,338,563	11,024,379	10,399,224	6,234,076	8,492,594	10,035,740
固 定 資 產		1,241,914	1,090,963	1,022,076	971,977	957,721	1,243,391
無 形 資 產		11,795	17,936	28,169	29,910	10,097	11,795
其 他 資 產		164,969	139,487	120,398	166,937	251,280	158,129
資 產 總 額		13,866,595	16,807,819	16,256,709	13,724,666	11,828,438	14,689,071
流 動 負 債	分配前	2,317,845	3,285,246	3,154,312	1,903,749	1,298,752	2,353,573
	分配後	(註一)	4,201,100	4,191,039	2,820,903	2,518,090	(註一)
長 期 負 債		614,575	478,767	300,103	899,855	-	773,771
其 他 負 債		495,533	671,196	613,933	436,679	162,469	510,693
負 債 總 額	分配前	3,427,953	4,435,209	4,068,348	3,240,283	1,461,221	3,638,037
	分配後	(註一)	5,351,063	5,105,075	4,157,437	2,680,559	(註一)
股 本		5,906,431	5,983,691	5,983,691	5,983,691	5,983,691	5,906,431
資 本 公 積		378,918	378,243	377,195	377,195	389,361	384,965
保 留 盈 餘	分配前	3,966,541	4,778,897	4,547,028	4,066,598	3,926,124	4,200,899
	分配後	(註一)	3,863,043	3,510,301	3,149,444	2,706,786	(註一)
金 融 商 品 未 實 現 損 益		151,174	1,248,240	1,255,385	-	-	228,191
累 積 換 算 調 整 數		61,858	(16,461)	25,062	56,899	56,899	357,572
庫 藏 股 票		(26,280)	-	-	-	-	(27,024)
股 東 權 益	分配前	10,438,642	12,372,610	12,188,361	10,484,383	10,367,217	11,051,034
	分配後	(註一)	11,456,756	11,151,634	9,567,229	9,147,879	(註一)
總 額		(註一)	11,456,756	11,151,634	9,567,229	9,147,879	(註一)

註一：俟盈餘分配案經本(98)年度股東常會決議後確定。

註二：業經會計師核閱。

(二)損益表

單位：新台幣仟元

年 度 項 目	最 近 五 年 度 財 務 資 料						
	97 年	96 年	95 年	94 年	93 年	98 年 3 月 31 日 (註三)	
營業收入	8,993,288	10,810,925	10,577,430	10,113,715	5,529,125	1,788,367	
營業毛利	266,453	744,460	852,183	724,137	1,227,769	224,342	
營業損益	(365,023)	166,869	289,708	193,283	819,628	81,945	
營業外收入及利益	772,389	1,324,700	1,440,228	1,463,419	970,178	202,439	
營業外費用及損失	385,870	57,390	65,543	154,567	70,370	15,841	
本期損益	105,426	1,268,596	1,397,584	1,359,812	1,522,402	234,358	
每股盈餘 (元)	(註一)	0.18	2.12	2.34	2.27	2.54	0.40
	(註二)	0.18	2.12	2.34	2.27	2.54	0.40

註一：按發行之加權平均股數計算。

註二：按追溯調整盈餘及資本公積轉增資股數計算。

註三：業經會計師核閱。

(三)最近五年度簽證會計師姓名及查核意見

年度	簽 證 會 計 師	查 核 意 見
93	施景彬、魏永篤	無保留意見
94	施景彬、吳恩銘	無保留意見
95	施景彬、吳恩銘	修正式無保留意見
96	卓明信、吳恩銘	無保留意見
97	卓明信、吳恩銘	修正式無保留意見

二、最近五年度財務分析：

(一)年興紡織股份有限公司財務分析：

分析項目		最近五年度財務分析						
		97年	96年	95年	94年	93年	98年3月31日 (註二)	
財結 務構 (%)	負債佔資產比率	24.72	26.39	25.03	23.61	12.35	24.77	
	長期資金佔固定資產比率	890.01	1,177.98	1,221.87	1,171.25	1,082.49	951.01	
償債 能力 (%)	流動比率	134.15	138.04	148.59	315.92	162.98	137.66	
	速動比率	54.35	62.67	70.67	210.79	96.58	62.44	
	利息保障倍數	1.47	44.52	55.09	38.44	96.50	23.04	
經營 能力	應收款項週轉率(次)	7.83	7.94	9.97	18.19	17.72	7.09	
	平均收現日數	47	46	37	20	21	51	
	存貨週轉率(次)	4.11	4.10	4.37	6.56	5.05	3.55	
	應付款項週轉率(次)	7.27	5.90	7.05	11.77	6.96	8.79	
	平均售貨日數	89	89	84	56	72	103	
	固定資產週轉率(次)	7.23	9.91	10.35	10.39	5.76	5.75	
	總資產週轉率(次)	0.65	0.64	0.65	0.74	0.47	0.49	
獲利 能力	資產報酬率(%)	0.91	7.82	9.48	10.88	12.91	6.82	
	股東權益報酬率(%)	0.92	10.33	12.33	13.04	14.66	8.72	
	佔實收資本 比率(%)	營業利益	(6.18)	2.79	4.84	3.23	13.70	5.55
		稅前純益	0.36	23.97	27.81	25.10	28.74	18.19
	純益率(%)	1.17	11.73	13.22	13.47	27.62	13.11	
	每股盈餘(元)(註一)	0.18	2.12	2.34	2.27	2.54	0.40	
現金 流量 (%)	現金流量比率	13.21	21.36	7.25	94.37	108.61	(8.49)	
	現金流量允當比率	35.00	49.31	52.81	83.16	87.78	27.52	
	現金再投資比率	-	-	-	4.41	0.77	-	
槓 桿 度	營運槓桿度	(7.85)	26.61	15.51	22.57	3.14	8.23	
	財務槓桿度	0.89	1.25	1.12	1.26	1.02	1.17	

註一：按追溯調整盈餘暨資本公積轉增資股數計算。

註二：業經會計師核閱。

最近二年度各項財務比率變動分析：

- 1、長期資金占固定資產比率較去年同期減少主要係因金融海嘯造成全球經濟衰退，致使獲利及金融商品未實現利益減少所致。
- 2、應付款項週轉率較去年同期減少主要係因結束清算尼加拉瓜五座成衣廠之營運，故應付關係企業款較去年同期大幅減少。
- 3、九十七年度本公司受到全球景氣下滑消費市場緊縮、上半年原物料價格上漲及結束尼加拉瓜產區五座成衣廠之影響，致使銷貨收入及獲利均較去年同期大幅度減少，造成營業利益及稅前純益占實收資本比率、純益率、每股盈餘、資產報酬率、股東權益報酬率、利息保障倍數、固定資產週轉率、現金流量比率、現金流量允當比率、營運槓桿度及財務槓桿度均較去年大幅減少。

(二)年興紡織股份有限公司及子公司合併報表財務分析：

分析項目		最近五年度財務分析						
		97年	96年	95年	94年	93年	98年3月31日 (註二)	
財結 務構 (%)	負債佔資產比率	28.32	26.55	26.75	37.59	32.65	27.62	
	長期資金佔固定資產比率	173.76	204.26	187.81	175.69	157.15	180.99	
償債 能力 (%)	流動比率	198.86	226.99	212.83	174.68	154.26	214.20	
	速動比率	81.08	109.93	111.84	109.52	74.68	98.18	
	利息保障倍數	1.47	26.46	23.06	22.66	34.99	20.56	
經營 能力	應收款項週轉率(次)	7.12	7.29	9.79	11.14	12.10	6.41	
	平均收現日數	51	50	37	33	30	57	
	存貨週轉率(次)	3.56	3.65	3.94	3.56	3.93	2.90	
	應付款項週轉率(次)	19.25	16.38	16.07	17.15	17.78	14.12	
	平均售貨日數	102	100	93	103	93	126	
	固定資產週轉率(次)	2.14	2.37	2.22	1.86	1.86	1.74	
	總資產週轉率(次)	0.93	0.88	0.89	0.73	0.86	0.74	
獲利 能力	資產報酬率(%)	0.98	7.84	8.55	8.62	10.73	6.57	
	股東權益報酬率(%)	0.92	10.33	12.10	12.77	14.66	8.72	
	佔實收資本 比率(%)	營業利益	(8.07)	7.62	10.53	6.54	18.19	8.82
		稅前純益	0.52	24.93	27.86	27.28	28.95	18.81
	純益率(%)	0.78	8.51	9.30	10.81	11.44	8.26	
	每股盈餘(元)(註)	0.18	2.12	2.34	2.27	2.54	0.40	
現金 流量 (%)	現金流量比率	38.34	36.98	26.35	40.06	29.91	56.05	
	現金流量允當比率	49.49	52.63	57.30	61.38	55.95	62.34	
	現金再投資比率	1.57	1.11	0.21	4.32	-	2.29	
槓 桿 度	營業槓桿度	-15.73	18.76	6.40	11.16	2.36	13.26	
	財務槓桿度	0.88	1.15	1.14	1.24	1.05	1.12	

註一：按追溯調整盈餘暨資本公積轉增資股數計算。

註二：業經會計師核閱。

最近二年度各項財務比率變動分析：

- 1、長期資金占固定資產比率較去年同期減少主要係因金融海嘯造成全球經濟衰退，致使獲利及金融商品未實現利益減少所致。
- 2、速動比率較去年同期減少主要因處分備供出售金融資產及結束清算尼加拉瓜五座成衣廠之營運，致使應收帳款減少所致。
- 3、九十七年度本公司受到全球景氣下滑消費市場緊縮、上半年原物料價格上漲及結束尼加拉瓜產區五座成衣廠之影響，致使銷貨收入及獲利均較去年同期大幅度減少，造成營業利益及稅前純益占實收資本比率、純益率、每股盈餘、資產報酬率、股東權益報酬率、利息保障倍數、固定資產週轉率、現金流量比率、現金流量允當比率、營運槓桿度及財務槓桿度均較去年大幅減少。

財務分析計算方式：

1.財務結構

(1)負債占資產比率＝負債總額／資產總額。

(2)長期資金占固定資產比率＝(股東權益淨額＋長期負債)／固定資產淨額。

2.償債能力

(1)流動比率＝流動資產／流動負債。

(2)速動比率＝(流動資產－存貨－預付費用)／流動負債。

(3)利息保障倍數＝所得稅及利息費用前純益／本期利息支出。

3.經營能力

(1)應收款項(包括應收帳款與因營業而產生之應收票據)週轉率＝銷貨淨額／各期平均應收款項(包括應收帳款與因營業而產生之應收票據)餘額。

(2)平均收現日數＝365／應收款項週轉率。

(3)存貨週轉率＝銷貨成本／平均存貨額。

(4)應付款項(包括應付帳款與因營業而產生之應付票據)週轉率＝銷貨成本／各期平均應付款項(包括應付帳款與因營業而產生之應付票據)餘額。

(5)平均銷貨日數＝365／存貨週轉率。

(6)固定資產週轉率＝銷貨淨額／固定資產淨額。

(7)總資產週轉率＝銷貨淨額／資產總額。

4.獲利能力

(1)資產報酬率＝〔稅後損益＋利息費用×(1－稅率)〕／平均資產總額。

(2)股東權益報酬率＝稅後損益／平均股東權益淨額。

(3)純益率＝稅後損益／銷貨淨額。

(4)每股盈餘＝(稅後淨利－特別股股利)／加權平均已發行股數。

5.現金流量

(1)現金流量比率＝營業活動淨現金流量／流動負債。

(2)淨現金流量允當比率＝最近五年度營業活動淨現金流量／最近五年度(資本支出＋存貨增加額＋現金股利)。

(3)現金再投資比率＝(營業活動淨現金流量－現金股利)／(固定資產毛額＋長期投資＋其他資產＋營運資金)。

6.槓桿度：

(1)營運槓桿度＝(營業收入淨額－變動營業成本及費用)／營業利益。

(2)財務槓桿度＝營業利益／(營業利益－利息費用)。

三、監察人審核報告書

年興紡織股份有限公司
監察人審核報告書

董事會造送九十七年度營業報告書、盈餘分派案及業經勤業眾信會計師事務所卓明信、吳恩銘會計師查核簽證之財務報告及合併財務報告，經本監察人等查核完竣，認為尚無不合，爰依照公司法第二百十九條及證券交易法第三十六條規定，繕具報告，敬請 鑑核。

此 致

本公司九十八年股東常會

年興紡織股份有限公司



監察人：秋禎投資有限公司

代表人：陳秋禎



賴茂城



陳玉雀



中華民國九十八年三月三十一日



勤業眾信會計師事務所
105台北市民生東路三段156號12樓

Deloitte & Touche
12th Floor, Hung-Tai Plaza
156 Min Sheng East Road, Sec. 3
Taipei 105, Taiwan, ROC
Tel: +886 (2) 2545-9988
Fax: +886 (2) 2545-9966
www.deloitte.com.tw

會計師查核報告

年興紡織股份有限公司 公鑒：

年興紡織股份有限公司民國九十七年及九十六年十二月三十一日之資產負債表，暨民國九十七年及九十六年一月一日至十二月三十一日之損益表、股東權益變動表及現金流量表，業經本會計師查核竣事。上開財務報表之編製係管理階層之責任，本會計師之責任則為根據查核結果對上開財務報表表示意見。

本會計師係依照會計師查核簽證財務報表規則及一般公認審計準則規劃並執行查核工作，以合理確信財務報表有無重大不實表達。此項查核工作包括以抽查方式獲取財務報表所列金額及所揭露事項之查核證據、評估管理階層編製財務報表所採用之會計原則及所作之重大會計估計，暨評估財務報表整體之表達。本會計師相信此項查核工作可對所表示之意見提供合理之依據。

依本會計師之意見，第一段所述財務報表在所有重大方面係依照證券發行人財務報告編製準則、商業會計法及商業會計處理準則中與財務會計準則相關之規定暨一般公認會計原則編製，足以允當表達年興紡織股份有限公司民國九十七年及九十六年十二月三十一日之財務狀況，暨民國九十七年及九十六年一月一日至十二月三十一日之經營成果與現金流量。

如財務報表附註三所述，年興紡織股份有限公司自民國九十七年一月一日起，採用財團法人中華民國會計研究發展基金會（九六）基秘字第○五二號函「員工分紅及董監酬勞會計處理」，員工分紅及董監酬勞應視為費用，而非盈餘之分配。

年興紡織股份有限公司及其子公司已編製民國九十七年度之合併財務報表，並經本會計師出具修正式無保留意見之查核報告在案，備供參考。

勤業眾信會計師事務所

會計師 卓 明 信

會計師 吳 恩 銘

卓明信



吳恩銘



財政部證券暨期貨管理委員會核准文號
台財證六字第 0920123784 號

財政部證券暨期貨管理委員會核准文號
台財證六字第 0920123784 號

中 華 民 國 九 十 八 年 二 月 二 十 三 日



民國九十年十二月三十一日

單位：新台幣仟元，惟每股面額為元

代碼	資產	九十七年十二月三十一日		九十六年十二月三十一日		代碼	負債及股東權益	九十七年十二月三十一日		九十六年十二月三十一日	
		金額	%	金額	%			金額	%	金額	%
1100	現金及約當現金(附註二及四)	\$ 199,817	2	\$ 144,025	1	2100	短期借款(附註十三)	\$ 1,017,649	7	\$ 887,071	5
1320	備供出售金融資產—非流動(附註二及七及二十一)	-	-	425,773	3	2120	應付票據	119,656	1	113,549	1
1340	應收之衍生性金融資產—流動(附註二及二十一)	-	-	684	-	2140	應付帳款	428,182	3	341,036	2
1120	應收票據(附註二)	11,266	-	7,741	-	2160	應付所得稅(附註二及十八)	95,257	1	99,327	1
1140	應收帳款—減備抵呆帳九十七年49,250仟元及九十六年47,897仟元後之淨額	814,210	6	1,361,642	8	2170	應付費用	177,668	1	188,619	1
1150	應收關係企業款項(附註二十二)	228,008	2	105,753	1	2190	應付關係企業款項(附註二十二)	133,705	1	1,260,366	7
1190	其他金融資產—流動	3,787	-	11,768	-	2272	一年內到期之長期借款(附註十四及二十一)	299,353	2	299,928	2
1210	存貨—淨額(附註二及六)	1,709,395	12	2,389,682	14	2280	其他流動負債(附註十六)	48,372	1	95,350	1
1286	遞延所得稅資產—流動(附註二及十八)	37,331	-	20,236	-	21XX	流動負債合計	2,317,845	17	3,285,246	19
1298	其他流動資產(附註二及二十二)	105,540	1	67,720	-	2420	長期借款(附註十四及二十三)	598,706	4	478,767	3
11XX	流動資產合計	3,109,354	23	4,535,054	27	2430	遞延之衍生性金融負債—非流動(附註二及二十一)	15,869	-	-	-
						24XX	長期負債合計	614,572	4	478,767	3
	長期投資(附註二、七、八、九、九、二十一及二十二)						其他負債				
1450	備供出售金融資產—非流動	250,665	2	933,267	6	2810	應計退休金負債(附註二及十五)	218,126	2	220,895	1
1470	遞延之衍生性金融資產—非流動	-	-	280	-	2820	存入保證金	710	-	450	-
1480	以成本衡量之金融資產—非流動	193,495	1	235,326	1	2860	遞延所得稅負債(附註二及十八)	276,697	2	449,851	3
1421	採權益法之長期股權投資	8,894,403	64	9,855,506	59	28XX	其他負債合計	495,533	4	671,196	4
14XX	長期投資合計	9,338,563	67	11,024,379	66	2XXX	負債合計	3,427,953	25	4,435,209	26
	固定資產(附註二、十、二十二及二十三)						股東權益				
1501	成本	242,349	2	242,016	1	31XX	股本	5,906,431	42	5,983,691	36
1511	土地改良物	1,516	-	1,516	-		股票溢價	89	-	90	-
1521	房屋及建築	623,784	4	617,702	4		處分固定資產溢利	255	-	255	-
1531	機器設備	1,465,389	11	1,500,588	9		合併溢價	378,574	3	377,898	2
1571	器具	565,362	4	532,636	3		資本公積合計	378,918	3	378,243	2
15X1	成本合計	2,898,400	21	2,894,458	17		保留盈餘	1,563,147	11	1,436,287	9
15X9	減：累計折舊	1,839,947	13	1,875,536	11		法定盈餘	2,403,394	18	3,342,610	20
1670	未完工程及預付設備款	1,058,453	8	1,018,922	6		未分配盈餘	3,966,541	29	4,778,897	29
15XX	固定資產合計	1,241,914	9	1,090,963	6		股東權益其他調整項目	61,858	-	(16,461)	-
	無形資產						累積換算調整數	151,174	1	1,248,240	7
1770	遞延退休金成本(附註二及十五)	11,795	-	17,936	-	3420	金融商品未實現利益	(26,280)	-	-	-
	其他資產					3510	庫藏股票—3,638仟股	(186,752)	-	1,231,779	7
1800	出租資產—淨額(附註二及十一)	49,028	-	48,295	-	34XX	股東權益其他調整項目合計	10,438,642	73	12,572,610	74
1820	存出保證金	16,140	-	18,212	-	3XXX	負債及股東權益總計	\$ 13,866,595	100	\$ 16,807,819	100
1830	遞延費用—淨額	49,945	1	51,155	1						
1840	催收款項—減備抵呆帳九十七年22,130仟元後之淨額(附註二及二十五)	28,011	-	-	-						
1888	待過戶農地(附註十二)	21,845	-	21,845	-						
18XX	其他資產合計	164,969	1	139,487	1						
1XXX	資產總計	\$ 13,866,595	100	\$ 16,807,819	100						

(參閱勤業果信會計師事務所民國九十八年二月二十三日查核報告)

後附之附註係本財務報表之一部分。



董事長：陳榮秋



經理人：黃士坤



會計主管：周泰源

年興紡織股份有限公司



民國九十七年及九十六年十一月十一日至十二月三十一日

單位：新台幣仟元，惟
每股盈餘為元

代碼	九十七年度		九十六年度	
	金額	%	金額	%
	營業收入(附註二及二十二)			
4110	\$ 8,985,772	100	\$10,814,426	100
4170	8,126	-	3,501	-
4100	8,977,646	100	10,810,925	100
4660	15,642	-	-	-
4000	8,993,288	100	10,810,925	100
5000	營業成本(附註十九及二十二)			
	8,726,835	97	10,066,465	93
5910	266,453	3	744,460	7
5920	聯屬公司間(已)未實現銷貨毛損(附註二及二十二)			
	(967)	-	1,196	-
	265,486	3	745,656	7
	營業費用(附註十九及二十二)			
6100	438,622	5	367,555	3
6200	153,897	2	170,169	2
6300	37,990	-	41,063	-
6000	630,509	7	578,787	5
6900	(365,023)	(4)	166,869	2
	營業外收入及利益			
7110	6,965	-	12,007	-
7121	-	-	722,819	7
7122	12,913	-	42,492	-
7130	778	-	3,815	-

(接次頁)

(承前頁)

代碼		九 十 七 年 度		九 十 六 年 度	
		金 額	%	金 額	%
7140	處分投資淨益	\$ 669,799	7	\$ 444,192	4
7150	存貨盤盈	-	-	1,304	-
7160	兌換淨益(附註二)	-	-	26,744	-
7210	租金收入(附註二十二)	3,767	-	5,119	-
7220	下腳收入	20,172	-	16,110	-
7260	存貨跌價回升利益(附註二及六)	6,221	-	-	-
7480	其他(附註二十二)	<u>51,774</u>	<u>1</u>	<u>50,098</u>	<u>1</u>
7100	合 計	<u>772,389</u>	<u>8</u>	<u>1,324,700</u>	<u>12</u>
	營業外費用及損失				
7510	利息費用	45,380	1	32,952	1
7521	採權益法認列之投資損失(附註二及九)	111,900	1	-	-
7550	存貨盤虧	9,152	-	-	-
7560	兌換淨損(附註二及五)	110,392	1	-	-
7570	存貨跌價及呆滯損失(附註二及六)	-	-	1,919	-
7630	減損損失(附註二、七、八及九)	89,945	1	2,528	-
7880	其他(附註十一、十九及二十二)	<u>19,101</u>	<u>-</u>	<u>19,991</u>	<u>-</u>
7500	合 計	<u>385,870</u>	<u>4</u>	<u>57,390</u>	<u>1</u>
7900	稅前利益	21,496	-	1,434,179	13
8110	所得稅利益(費用)(附註二及十八)	<u>83,930</u>	<u>1</u>	<u>(165,583)</u>	<u>(1)</u>
9600	純 益	<u>\$ 105,426</u>	<u>1</u>	<u>\$ 1,268,596</u>	<u>12</u>
代碼		稅 前	稅 後	稅 前	稅 後
	每股盈餘(附註二十)				
9750	基本每股盈餘	<u>\$ 0.04</u>	<u>\$ 0.18</u>	<u>\$ 2.40</u>	<u>\$ 2.12</u>
9850	稀釋每股盈餘	<u>\$ 0.04</u>	<u>\$ 0.18</u>		

後附之附註係本財務報表之一部分。

(參閱勤業眾信會計師事務所民國九十八年二月二十三日查核報告)

董事長：陳榮秋



經理人：黃士坤



會計主管：周泰源



民國九十七年及九十八年一月三十一日



單位：新台幣仟元，惟
每股股利為元

股東	資本公積 (附註二及十六)		保留盈餘 (附註二及十六)	累積換算調整數 (附註二)	金融商品未實現(損)益 (附註二)	庫藏股票 (附註二及十七)	股東權益合計
	金額	股數 (仟股)					
九十六年一月一日餘額	\$ 5,983,691	598,369	\$ 1,296,529	\$ 25,062	\$ 1,255,385	\$ -	\$12,188,361
九十五年盈餘分配	-	-	139,758	-	-	-	-
法定公積	-	-	(139,758)	-	-	-	(1,017,227)
現金股利 - 每股 1.7 元	-	-	(1,017,227)	-	-	-	(9,100)
董監事酬勞	-	-	(9,100)	-	-	-	(10,400)
員工紅利	-	-	(10,400)	-	-	-	-
九十六年度純益	-	-	1,268,596	-	-	-	1,268,596
備供出售金融資產未實現(損)益之變動	-	-	-	-	18,543	-	18,543
採權益法認列被投資公司調整	-	-	-	596	(26,810)	-	(25,166)
現金流量避險未實現(損)益之變動	-	-	-	-	1,122	-	1,122
外幣長期股權投資換算調整數	-	-	-	(42,119)	-	-	(42,119)
九十六年十二月三十一日餘額	5,983,691	598,369	1,436,287	(16,461)	1,248,240	-	12,372,610
九十六年度盈餘分配	-	-	126,860	-	-	-	-
法定公積	-	-	(126,860)	-	-	-	(897,554)
現金股利 - 每股 1.5 元	-	-	(897,554)	-	-	-	(9,100)
董監事酬勞	-	-	(9,100)	-	-	-	(9,200)
員工紅利	-	-	(9,200)	-	-	-	-
庫藏股票買回 11,364 仟股	-	-	-	-	-	(110,420)	(110,420)
庫藏股票註銷 7,726 仟股	(7,726)	(77,260)	(4,951)	-	-	84,140	-
九十七年度純益	-	-	105,426	-	-	-	105,426
備供出售金融資產未實現(損)益之變動	-	-	-	-	(948,623)	-	(948,623)
採權益法認列被投資公司調整	-	-	-	(51,390)	(131,610)	-	(177,373)
現金流量避險未實現(損)益之變動	-	-	-	-	(16,833)	-	(16,833)
外幣長期股權投資換算調整數	-	-	-	129,709	-	-	129,709
九十七年十二月三十一日餘額	5,906,431	590,643	1,563,147	61,858	151,174	(26,280)	\$10,488,642

後附之附註係本財務報表之一部分。
(李國勤業眾信會計師事務所民國九十八年二月二十三日查核報告)

董事長：陳榮秋



經理人：黃士坤



會計主管：周泰源



年興紡織股份有限公司

現金流量表

民國九十七年及九十六年一月一日至十二月三十一日

單位：新台幣仟元

	九十七年度	九十六年度
營業活動之現金流量		
純益	\$ 105,426	\$ 1,268,596
折舊及攤銷	123,999	130,506
提列備抵呆帳	25,253	-
存貨跌價及呆滯損失(回升利益)	(6,221)	1,919
已(未)實現銷貨毛利	967	(1,196)
採權益法認列之投資損(益)	111,900	(722,819)
採權益法計價之被投資公司發放現金股利及清算退回盈餘	756,200	476,260
處分固定資產利益	(778)	(3,815)
減損損失	89,945	2,528
處分投資淨益	(669,799)	(444,192)
提列退休金負債	3,372	18,991
遞延所得稅	(190,249)	47,451
營業資產及負債之淨變動		
應收票據	(3,525)	7,003
應收帳款	494,168	(117,640)
應收關係企業款項	(122,255)	(58,605)
其他金融資產	7,981	(1,277)
存貨	686,508	(12,277)
其他流動資產	(38,757)	55,692
應付票據	6,107	(21,753)
應付帳款	87,146	(243,099)
應付所得稅	(6,070)	30,507
應付費用	(10,951)	10,355
應付關係企業款項	(1,126,661)	285,092
其他流動負債	(17,421)	(6,366)
營業活動之淨現金流入	<u>306,285</u>	<u>701,861</u>
投資活動之現金流量		
處分備供出售金融資產價款	760,736	514,555
處分以成本衡量之金融資產價款	8,724	25,906
以成本衡量之金融資產退回股款	11,977	1,485
取得以成本衡量之金融資產	-	(59,062)
採權益法之被投資公司清算退回股款	483,218	77,403
採權益法之被投資公司減資退回股款	628,381	-
採權益法之長期股權投資增加	(1,066,260)	(304,809)
購置固定資產	(380,510)	(122,264)

(接次頁)

(承前頁)

	九十七年度	九十六年度
處分固定資產價款	\$ 125,113	\$ 4,370
已質押定存單減少	-	1,910
遞延費用增加	(47,872)	(41,502)
存出保證金(增加)減少	2,072	(5,098)
購置待過戶農地	-	(21,845)
投資活動之淨現金流入	<u>525,579</u>	<u>71,049</u>
融資活動之現金流量		
短期借款增加	130,578	352,888
長期借款增加	419,292	478,750
償還長期借款	(299,928)	(599,889)
存入保證金增加	260	-
庫藏股買回支付價款	(110,420)	-
發放現金股利	(897,554)	(1,017,227)
董監事酬勞及員工紅利	(18,300)	(26,467)
融資活動之淨現金流出	<u>(776,072)</u>	<u>(811,945)</u>
現金及約當現金淨增加(減少)	55,792	(39,035)
年初現金及約當現金餘額	<u>144,025</u>	<u>183,060</u>
年底現金及約當現金餘額	<u>\$ 199,817</u>	<u>\$ 144,025</u>
現金流量資訊之補充揭露		
當年度支付利息	\$ 48,567	\$ 33,366
減：資本化利息	<u>3,970</u>	<u>1,285</u>
不含資本化利息之當年度支付利息	<u>\$ 44,597</u>	<u>\$ 32,081</u>
支付所得稅	<u>\$ 112,389</u>	<u>\$ 74,640</u>
不影響現金流量之營業、投資及融資活動		
應收帳款轉列催收款項	\$ 50,141	\$ -
轉列備抵呆帳	(22,130)	-
應收帳款轉列催收款項淨額	<u>\$ 28,011</u>	<u>\$ -</u>
一年內到期之長期借款	<u>\$ 299,353</u>	<u>\$ 299,928</u>
固定資產轉列出租資產	<u>\$ 1,154</u>	<u>\$ -</u>
同時影響現金及非現金項目之投資活動		
固定資產增加	\$ 350,956	\$ 152,502
應付購置設備款(增加)減少	<u>29,554</u>	(30,238)
購置固定資產支付現金數	<u>\$ 380,510</u>	<u>\$ 122,264</u>

後附之附註係本財務報表之一部分。

(參閱勤業眾信會計師事務所民國九十八年二月二十三日查核報告)

董事長：陳榮秋



經理人：黃士坤



會計主管：周泰源



年興紡織股份有限公司

財務報表附註

民國九十七及九十六年度

(除另予註明者外，金額係以新台幣仟元為單位)

一、公司沿革及業務範圍說明

本公司設立於七十五年，為一股票上市公司，主要從事於牛仔布及牛仔服飾之產銷。

本公司九十七及九十六年底員工人數分別為 1,230 人及 1,287 人。

二、重要會計政策之彙總說明

本財務報表係依照證券發行人財務報告編製準則、商業會計法、商業會計處理準則及一般公認會計原則編製。依照前述準則、法令及原則編製財務報表時，本公司對於備抵呆帳、存貨跌價及呆滯損失、固定及出租資產折舊、退休金、所得稅以及員工分紅及董監酬勞費用等之提列，必須使用合理之估計金額，因估計涉及判斷，實際結果可能有所差異。

重要會計政策彙總說明如下：

資產與負債區分流動與非流動之標準

流動資產包括現金及約當現金，以及主要為交易目的而持有之資產或預期於資產負債表日後一年內變現之資產；固定資產、無形資產及其他不屬於流動資產之資產為非流動資產。流動負債包括主要為交易目的而發生之負債，以及須於資產負債表日後一年內清償之負債，負債不屬於流動負債者為非流動負債。

約當現金

約當現金係自投資日起三個月內到期之短期票券，其帳面價值近似公平價值。

公平價值變動列入損益之金融商品

公平價值變動列入損益之金融商品包括交易目的之金融資產或金融負債，以及於原始認列時，指定以公平價值衡量且公平價值變動認列為損益之金融資產或金融負債。本公司成為金融商品合約之一方

時，認列金融資產或金融負債；於合約權利喪失控制時，除列金融資產；於合約規定之義務解除、取消或到期而使金融負債消滅時，除列金融負債。

原始認列時，係以公平價值加計交易成本衡量，續後評價時，以公平價值衡量且公平價值變動認列為當期損益。金融商品除列時，出售所得價款或支付金額與帳面價值之差額，計入當期損益。依交易慣例購買或出售金融資產時，採用交易日會計處理。

衍生性商品未能符合避險會計者，係分類為交易目的之金融資產或金融負債。公平價值為正值時，列為金融資產；公平價值為負值時，列為金融負債。

公平價值之基礎：上市（櫃）證券係資產負債表日之收盤價。無活絡市場之金融商品，以評價方法估計公平價值。

備供出售金融資產

備供出售金融資產於原始認列時，以公平價值衡量，並加計取得之交易成本；後續評價以公平價值衡量，且其價值變動列為股東權益調整項目，累積之利益或損失於金融資產除列時，列入當年度損益。依交易慣例購買或出售金融資產時，採用交易日會計處理。

備供出售金融資產之認列或除列時點，以及公平價值之基礎，均與公平價值變動列入損益之金融商品相似。

現金股利於除息日認列收益，但依據投資前淨利宣告之部分，係自投資成本減除。股票股利不列為投資收益，僅註記股數增加，並按增加後之總股數重新計算每股成本。

若有減損之客觀證據，則認列減損損失。若後續期間減損金額減少，備供出售權益商品之減損減少金額認列為股東權益調整項目。

收入認列及應收帳款、備抵呆帳

本公司係於貨物之所有權及顯著風險移轉予客戶時認列銷貨收入，因其獲利過程大部分已完成，且已實現或可實現。去料加工時，加工產品之所有權及顯著風險並未移轉，是以去料時不作銷貨處理。

銷貨收入係按本公司與買方所協議交易對價（考量商業折扣及數量折扣後）之公平價值衡量；惟銷貨收入之對價為一年期以內之應收款時，其公平價值與到期值差異不大且交易量頻繁，則不按設算利率計算公平價值。

備抵呆帳係按應收款項之收回可能性評估提列。本公司係依據對客戶之應收帳款帳齡分析、信用評等及經濟環境等因素，定期評估應收帳款之收回可能性。

存 貨

存貨包括原料、物料、在製品及製成品，係以成本與市價孰低法評價。存貨成本之計算採用加權平均法。市價基礎：原料及物料為重置成本，在製品及製成品為淨變現價值。

以成本衡量之金融資產

無法可靠衡量公平價值之權益商品投資，包括未上市（櫃）股票及興櫃股票等，以原始認列之成本衡量。股利之會計處理，與備供出售金融資產相同。若有減損之客觀證據，則認列減損損失，此減損金額不予迴轉。

採權益法之長期股權投資

本公司對被投資公司持有表決權股份達百分之二十以上或具有重大影響力者，採用權益法評價。

取得股權或首次採用權益法時，先將投資成本予以分析處理，投資成本超過可辨認淨資產公平價值部分列為商譽。商譽不予攤銷。若可辨認淨資產公平價值超過投資成本，則其差額就各非流動資產（非採權益法評價之金融資產、遞延所得稅資產或其他退休給付除外）公平價值等比例減少之，仍有差額時列為非常損益。自九十五年一月一日起，其以前取得之採權益法長期股權投資，尚未攤銷之餘額屬投資成本超過所取得股權淨值者，比照商譽處理，不再攤銷；原投資成本與股權淨值間之差額屬遞延貸項部分，依剩餘攤銷年限繼續攤銷。

本公司與採權益法被投資公司順流交易所產生之利益，按持股比例予以消除；惟如本公司對該被投資公司有控制能力，則予全部消除。本公司與採權益法被投資公司逆流交易所產生之利益，按持股比例予

以消除。對採權益法計價之各被投資公司間側流交易之未實現損益，按投資公司對產生損益之被投資公司約當持股比例消除。

被投資公司發行新股時，若未按持股比例認購，致使投資比例發生變動，並因而使投資之股權淨值發生增減時，其增減數調整資本公積及長期投資；前項調整如應借記資本公積，而長期投資所產生之資本公積餘額不足時，其差額借記保留盈餘。

本公司對採用權益法評價之被投資公司，因認列其虧損致使對該被投資公司之長期股權投資及墊款帳面餘額為負數時，除本公司意圖繼續支持，或該被投資公司之虧損係屬短期性質，有充分證據顯示將於未來短期內回復獲利之營運外，其投資損失之認列以使對該公司投資及墊款之帳面餘額降至零為限。

於資產負債表日評估是否有減損跡象，若有客觀證據顯示業已減損，就其減損部分認列損失；對僅具重大影響力而未具控制能力之長期股權投資，則以其個別長期股權投資帳面價值（含商譽）為基礎，比較個別投資之可回收金額與帳面價值以計算該投資之減損損失。

固定及出租資產

固定及出租資產以成本減累計折舊計價。固定資產購建期間為該項資產所支出款項而負擔之利息，予以資本化列為固定資產之成本。重大之更新及改良作為資本支出；修理及維護支出則作為當年度費用。

倘固定及出租資產以其相關可回收金額衡量帳面價值有重大減損時，就其減損部分認列損失。嗣後若固定及出租資產可回收金額增加時，將減損損失之迴轉認列為利益，惟固定及出租資產於減損損失迴轉後之帳面價值，不得超過該項資產在未認列減損損失之情況下，減除應提列折舊後之帳面價值。

折舊採用直線法依下列耐用年限計提：土地改良物，三年至四年；房屋及建築，三年至六十年；機器設備，三年至十一年；營業器具，二年至二十年。耐用年限屆滿仍繼續使用之固定資產，則就其殘值按重行估計可使用年數繼續提列折舊。

固定及出租資產出售或報廢時，其相關成本及累計折舊均自帳上減除。處分固定及出租資產之利益或損失，列為當年度之營業外利益或損失。

遞延費用

遞延費用主係精密紡織機器零件等，係以取得成本為入帳基礎，按二至三年平均攤銷。

退休金

屬確定給付退休辦法之退休金係按精算結果認列；屬確定提撥退休辦法之退休金，係於員工提供服務之期間，將應提撥之退休金數額認列為當年度費用。

確定給付退休辦法發生縮減或清償時，將縮減或清償損益列入當年度之淨退休金成本。

庫藏股票

本公司買回已發行股票作為庫藏股票時，將所支付之成本借記庫藏股票，列為股東權益之減項。

本公司於註銷庫藏股票時，沖減庫藏股票成本，並按股權比例沖減資本公積—股票溢價與股本。庫藏股票之帳面價值如高於面額與股票發行溢價之合計數時，其差額則沖銷同種類庫藏股票交易所產生之資本公積，如有不足再借記保留盈餘；庫藏股票之帳面價值如低於面額與股票發行溢價之合計數時，其差額則貸記資本公積。

本公司於處分庫藏股票時，沖減庫藏股票成本，處分價格如低於庫藏股票之帳面價值，其差額則沖銷同種類庫藏股票交易所產生之資本公積，如有不足再借記保留盈餘。

所得稅

所得稅作跨期間之分攤，亦即將可減除暫時性差異、虧損扣抵及未使用投資抵減之所得稅影響數認列為遞延所得稅資產，並評估其可實現性，認列備抵評價金額；應課稅暫時性差異之所得稅影響數則認列為遞延所得稅負債。遞延所得稅資產或負債依其相關資產或負債之分類劃分為流動或非流動項目，無相關資產或負債者，依預期回轉期間劃分為流動或非流動項目。

購置機器設備或技術、研究發展及人才培訓等支出所產生之所得稅抵減，採當期認列法處理。

以前年度應付所得稅之調整，包含於當年度所得稅。

依所得稅法規定計算之未分配盈餘加徵百分之十所得稅列為股東會決議年度之所得稅費用。

外幣交易及外幣財務報表之換算

非衍生性商品之外幣交易所產生之各項外幣資產、負債、收入或費用，按交易日之即期匯率折算新台幣金額入帳。外幣資產及負債實際收付結清時所產生之兌換差額，作為當年度損益。

資產負債表日之外幣貨幣性資產或負債，按該日即期匯率予以調整，兌換差額列為當年度損益。

資產負債表日之外幣非貨幣性資產或負債（例如權益商品），依公平價值衡量者，按該日即期匯率調整，所產生之兌換差額，屬公平價值變動認列為股東權益調整項目者，列為股東權益調整項目；屬公平價值變動認列為當年度損益者，列為當年度損益。以成本衡量者，則按交易日之歷史匯率衡量。

外幣長期投資按權益法計價者，以被投資公司之外幣財務報表換算後所得之股東權益做為依據，兌換差額列入累積換算調整數，作為股東權益之調整項目。

避險之衍生性金融商品

係以公平價值評價，且其價值變動依所規避之風險列為當年度損益或股東權益調整項目。

避險會計

現金流量避險符合適用避險會計之所有條件時，以互抵方式認列避險工具及被避險項目之公平價值變動所產生之損益影響數，避險工具之利益或損失屬有效避險部分，認列為股東權益調整項目，並於被避險之預期交易影響淨損益時，轉列為當年度損益。但認列為股東權益調整項目之淨損失預期無法回收之金額，立即轉列當年度損失。

三、會計變動之理由及其影響

本公司自九十七年一月一日起，採用財團法人中華民國會計研究發展基金會於九十六年三月發布（九六）基秘字第○五二號函，員工分紅及董監酬勞應視為費用，而非盈餘之分配。此項會計變動，使九十七年度淨利減少 9,150 仟元，稅後基本每股盈餘減少 0.02 元。

四、現金及約當現金

	九十七年 十二月三十一日	九十六年 十二月三十一日
庫存現金及零用金	\$ 2,499	\$ 2,541
支票及活期存款	9,770	26,937
外幣活期存款	187,018	72,725
定期存款，年利率：九十七年 1.10%；九十六年 2.16%-2.56%	530	1,910
約當現金		
短期票券投資，年利率 2.02%	-	39,912
	<u>\$199,817</u>	<u>\$144,025</u>

五、公平價值變動列入損益之金融商品

本公司於九十六年度未從事遠期外匯合約交易；於九十七年度從事遠期外匯合約交易之目的，主要係為規避因匯率波動所產生之風險。本公司之財務避險策略係以達成規避大部分公平價值變動或現金流量風險為目的。

截至九十七年十二月三十一日止並無未到期之遠期外匯合約；九十七年度交易目的之金融商品產生之淨利益為 535 仟元。

六、存貨－淨額

	九十七年 十二月三十一日	九十六年 十二月三十一日
原 料	\$ 924,452	\$ 1,194,463
在 製 品	612,266	1,034,724
製 成 品	208,452	224,144
在途原料	26,664	4,896
物 料	<u>1,701</u>	<u>1,816</u>
	1,773,535	2,460,043
減：備抵跌價損失	<u>64,140</u>	<u>70,361</u>
	<u>\$ 1,709,395</u>	<u>\$ 2,389,682</u>

七、備供出售金融資產

	九十七年十二月三十一日		九十六年十二月三十一日	
	流	動非流	流	動非流
國內上市(櫃)股票	\$ -	\$ 250,665	\$ 425,773	\$ 933,267

本公司九十七年底依投資如興製衣股份有限公司之市價評估，認列減損損失 67,741 仟元，帳列營業外費用及損失－減損損失。

八、以成本衡量之金融資產

	九十七年		九十六年	
	十二月三十一日		十二月三十一日	
國內興櫃普通股	\$110,101		\$ 25,205	
國內非上市(櫃)普通股	83,394		210,121	
	<u>\$193,495</u>		<u>\$235,326</u>	

本公司所持有之上述股票投資，因無活絡市場公開報價且其公平價值無法可靠衡量，故以成本衡量。

本公司九十七年底依投資晶宏半導體股份有限公司之市價評估，認列減損損失 22,204 仟元，帳列營業外費用及損失－減損損失。

九、採權益法之長期股權投資

	九十七年		九十六年	
	十二月三十一日		十二月三十一日	
	帳列金額	持股%	帳列金額	持股%
年興國際(維京群島)公司	\$6,272,851	100.00	\$6,698,509	100.00
兆興紡織公司	655,456	100.00	1,192,412	100.00
年興製衣(越南)公司	544,209	100.00	203,026	100.00
竹興製衣(柬埔寨)公司	317,349	100.00	-	-
年興製衣(寧平)公司	288,603	100.00	-	-
年興國際投資公司	272,536	100.00	475,171	100.00
竹興製衣公司	213,428	100.00	264,244	100.00
中華國際投資公司	198,435	22.42	355,877	22.42
岷興製衣(柬埔寨)公司	131,536	100.00	-	-
伍興國際興業公司	-	30.00	-	30.00
至興製衣(馬拿瓜)公司	-	-	382,246	99.80
年興製衣(馬拿瓜)公司	-	-	100,017	100.00
亨利製衣公司	-	-	96,891	100.00
理查製衣公司	-	-	87,113	100.00
合計	<u>\$8,894,403</u>		<u>\$9,855,506</u>	

九十七及九十六年度採權益法認列投資（損）益之內容如下：

	<u>九十七年度</u>	<u>九十六年度</u>
年興國際（維京群島）公司	(\$137,887)	\$518,830
兆興紡織公司	29,315	115,334
年興製衣（越南）公司	(67,018)	(8,958)
年興製衣（寧平）公司	2,061	-
竹興製衣（柬埔寨）公司	5,787	-
年興國際投資公司	(15,639)	(4,760)
竹興製衣公司	(10,118)	24,855
中華國際投資公司	3,769	59,339
岷興製衣（柬埔寨）公司	3,879	-
伍興國際興業公司	-	(377)
至興製衣（馬拿瓜）公司	-	(20,315)
年興製衣（馬拿瓜）公司	16,686	7,912
亨利製衣公司	18,895	6,681
理查製衣公司	38,370	22,388
至興國際公司	-	1,489
金礦連鎖企業公司	-	401
	<u>(\$111,900)</u>	<u>\$722,819</u>

九十七及九十六年度採權益法認列之投資損益，係依據各被投資公司同期間經會計師查核之財務報表認列。

本公司分別於九十七年七月底、九月底及十一月底結束亨利製衣公司、年興製衣（馬拿瓜）公司及理查製衣公司之營運，截至九十七年十二月底亨利製衣公司、年興製衣（馬拿瓜）公司及理查製衣公司已分別退回股款及盈餘計 117,276 仟元、119,303 仟元及 125,549 仟元。

本公司於九十七年五月向子公司竹興製衣公司購買竹興製衣（柬埔寨）公司及岷興製衣（柬埔寨）公司全部股權，購買價款係依照各公司九十七年四月底之淨值，分別計 288,801 仟元及 118,267 仟元。

本公司分別於九十六年三月及九十七年四月設立年興製衣（越南）公司及年興製衣（寧平）公司，截至九十七年十二月底之累積投資額分別為美金 19,000 仟元及美金 8,739 仟元。

本公司於九十六年十二月設立理查製衣公司，截至九十七年十二月底之累積投資額為美金 2,000 仟元，另至興製衣（馬拿瓜）公司將其部分資產負債移轉予理查製衣公司，並於九十七年一月清算並退回股款及盈餘計 372,925 仟元。

中華國際投資公司分別於九十七年五月及九十六年五月辦理減資，每仟股減少約 188.1 股及 178.6 股，並退回本公司股款 33,637 仟元及 38,881 仟元。

本公司於九十六年四月參與金鑛連鎖企業公司之現金增資認購普通股，投資金額為 25,906 仟元，取得 21.45% 股權，然九十六年九月因未參與金鑛連鎖企業公司之現金增資，持股比例降至 13.89%，因對其喪失重大影響力，故轉列為以成本衡量之金融資產，並於九十六年十一月將持有之股權全數出售。

至興國際公司已於九十六年九月解散清算並退回股款。

本公司九十六年底依投資伍興國際興業公司之相關可回收金額評估，認列減損損失 2,528 仟元，帳列營業外費用及損失－減損損失。

本公司已將除中華國際投資公司及伍興國際興業公司以外之採權益法計價之被投資公司併入編製九十七年度合併財務報表。

十、固定資產

	九 十 七 年 十二月三十一日	九 十 六 年 十二月三十一日
累計折舊		
土地改良物	\$ 1,516	\$ 1,516
房屋及建築	185,992	172,365
機器設備	1,209,682	1,265,037
營業器具	<u>442,757</u>	<u>436,618</u>
	<u>\$ 1,839,947</u>	<u>\$ 1,875,536</u>

九十七及九十六年度利息資本化金額分別為 3,970 仟元及 1,285 仟元，利息資本化利率分別為 2.75% 及 2.21%。

九十七及九十六年度固定資產折舊費用分別為 74,513 仟元及 83,060 仟元。

截至九十七及九十六年底止固定資產淨額分別計有 309,569 仟元及 318,365 仟元已抵押予銀行作為融資之擔保品。

士出租資產

	九十七年 十二月三十一日	九十六年 十二月三十一日
成本		
土地	\$ 27,280	\$ 27,613
房屋及建築	<u>23,498</u>	<u>22,008</u>
	50,778	49,621
減：累計折舊		
房屋及建築	<u>1,750</u>	<u>1,326</u>
出租資產淨額	<u>\$ 49,028</u>	<u>\$ 48,295</u>

九十七及九十六年度出租資產折舊費用（帳列營業外費用及損失－其他）分別為 424 仟元及 423 仟元。

士待過戶農地

為加強在苗栗縣後龍鎮之投資經營管理，進而得以建立廠房及作其他使用，本公司於九十六年第四季以董事長陳榮秋先生名義取得苗栗縣後龍鎮苦苓腳段 2001、2015 及 2041 地號等三筆農地，共計 21,845 仟元，帳列其他資產－待過戶農地，該等農地另於九十七年第二季過戶予陳洪雲女士；本公司先後與陳榮秋先生及陳洪雲女士簽定信託契約，約定其應依本公司之書面指示運用信託資產，且自信託資產取得之利益概歸本公司享有；該等土地尚在申請變更改用途以作工業用地使用。

士短期借款

	九十七年 十二月三十一日	九十六年 十二月三十一日
信用借款，年利率九十七年 2.38-2.75%，九十六年 2.12-2.60%	\$ 926,960	\$ 880,000
遠期信用狀借款，年利率九十七年 2.9%，九十六年 0%	<u>90,689</u>	<u>7,071</u>
	<u>\$ 1,017,649</u>	<u>\$ 887,071</u>

四、長期借款

	<u>一年內到期</u>	<u>一年後到期</u>	<u>合 計</u>
<u>九十七年十二月三十一日</u>			
循環額度商業本票借款(二)	<u>\$ 299,353</u>	<u>\$ 598,706</u>	<u>\$ 898,059</u>
<u>九十六年十二月三十一日</u>			
循環額度商業本票借款(一)	\$ 299,928	\$ -	\$ 299,928
循環額度商業本票借款(二)	-	<u>478,767</u>	<u>478,767</u>
	<u>\$ 299,928</u>	<u>\$ 478,767</u>	<u>\$ 778,695</u>

(一)本公司於九十四年四月二十六日與荷商荷蘭銀行等三家金融機構簽訂三年期循環融資額度為 900,000 仟元之聯合授信合約，該融資額度於九十六年四月減少 300,000 仟元，再以每半年為一期，每期遞減 300,000 仟元。

(二)本公司於九十六年十一月六日與荷商荷蘭銀行等四家金融機構簽訂三年期循環融資額度為 900,000 仟元之聯合授信約，該融資額度將於九十八年十一月減少 300,000 仟元，再以每半年為一期，每期遞減 300,000 仟元。

截至九十七年底上述額度(一)已到期，額度(二)已全數動用，九十七及九十六年底年利率分別為 1.83% 及 2.128%-2.208%。

本公司自簽約日起，得依合約於可運用額度內循環發行天期為 90 或 180 天（但以不逾 180 天為限）經授信銀行保證之商業本票，本公司在合約存續期間各半年度合併財務報表及年度合併財務報表之流動比率、利息前稅前盈餘加折舊與攤銷費用之總和除以利息費用之比率及股東權益佔總資產之比率應達授信合約之約定如下：

1. 流動資產除以流動負債之比率，不得低於 100%。
2. 稅前純益加利息費用、折舊及攤銷費用之總和除以利息費用之比率
授信合約(一)規定不得低於 2 倍，授信合約(二)規定不得低於 3 倍。
3. 股東權益佔總資產之比率不得低於 50%。

本公司如有不符情形，本公司動用該額度之權利應自動中止，且非經多數聯合授信銀行之決議同意，不得動用。

五、退休金

適用「勞工退休金條例」之退休金制度，係屬確定提撥退休辦法，自九十四年七月一日起，依員工每月薪資百分之六提撥至勞工保險局之個人退休金專戶。本公司九十七及九十六年度依確定提撥退休辦法認列之退休金成本分別為 17,324 仟元及 18,929 仟元。

適用「勞動基準法」之退休金制度，係屬確定給付退休辦法，每位員工之服務年資十五年以內者（含），每服務滿一年可獲得二個基數，超過十五年者每增加一年可獲得一個基數，總計最高以四十五個基數為限。員工退休金之支付，係根據服務年資及核准退休日前六個月平均工資（基數）計算。本公司按員工每月薪資總額百分之三提撥員工退休基金，交由勞工退休準備金監督委員會以該委員會名義存入台灣銀行（原中央信託局於九十六年間併入台灣銀行）之專戶。本公司九十七及九十六年度依確定給付退休辦法認列之退休金成本分別為 22,530 仟元及 32,362 仟元。

屬確定給付退休辦法之退休金相關資訊揭露：

(一)淨退休金成本組成項目：

	九十七年度	九十六年度
服務成本	\$ 14,645	\$ 16,601
利息成本	13,167	12,619
退休基金資產預計報酬	(2,307)	(2,198)
攤銷數	4,963	5,340
縮減利益	(7,938)	-
淨退休金成本	<u>\$ 22,530</u>	<u>\$ 32,362</u>

(二)退休基金提撥狀況與帳載應計退休金負債之調節：

	九十七年 十二月三十一日	九十六年 十二月三十一日
給付義務		
既得給付義務	\$ 53,444	\$ 60,186
非既得給付義務	<u>263,886</u>	<u>256,039</u>
累積給付義務	317,330	316,225
未來薪資增加之影響數	<u>92,859</u>	<u>68,926</u>
預計給付義務	410,189	385,151

(接次頁)

(承前頁)

	九 十 七 年 十二月三十一日	九 十 六 年 十二月三十一日
退休基金資產公平價值	<u>(\$ 99,204)</u>	<u>(\$ 95,330)</u>
提撥狀況	310,985	289,821
未認列前期服務成本	(13,012)	(14,691)
未認列過渡性淨給付義務	(15,987)	(19,374)
未認列退休金損失	(75,655)	(52,797)
補列之應計退休金負債	<u>11,795</u>	<u>17,936</u>
應計退休金負債	<u>\$218,126</u>	<u>\$220,895</u>
既得給付	<u>\$ 61,280</u>	<u>\$ 65,415</u>

(三)精算假設：

	九 十 七 年 十二月三十一日	九 十 六 年 十二月三十一日
折 現 率	2.5%	3.5%
未來薪資水準增加率	2.0%	2.0%
退休基金資產預期投資報酬率	2.5%	2.5%

	九 十 七 年 度	九 十 六 年 度
(四)提撥至退休基金金額	<u>\$ 12,772</u>	<u>\$ 13,371</u>
(五)由退休基金支付金額	<u>\$ 12,446</u>	<u>\$ 24,237</u>

六、股東權益

依照法令規定，資本公積除彌補公司虧損外，不得使用，但超過票面金額發行股票所得之溢額（包括以超過面額發行普通股、因合併而發行股票之股本溢價及庫藏股票交易等）及受領贈與之所得產生之資本公積，得撥充股本，其撥充股本每年以實收股本之一定比例為限。因長期股權投資產生之資本公積，不得作為任何用途。

本公司章程規定，每年度決算如有盈餘，應先彌補以前年度虧損，次提撥百分之十為法定公積，並依法令或主管機關規定提撥特別盈餘公積後，就其餘額連同上年度累積未分配盈餘作為可供分配盈餘，由董事會擬具盈餘分配案，對於全體董事、監察人之酬勞，不論公司盈虧，得依同業通常水準支給且員工紅利之提撥不得少於百分之一。

公司得依財務、業務及經營面等因素之考量將當年度可分配盈餘全數分派。盈餘之分派得以現金股利或股票股利之方式為之，因本公司經營環境及產業發展正值成熟穩定階段，盈餘之分派以現金股利為優先，亦得以股票股利之方式分派，惟股票股利分派之比例以不高於股利總額之百分之五十為原則。於當年度公司無盈餘可分派，或雖有盈餘但盈餘數額遠低於公司前一年度實際分派之盈餘，或依公司財務、業務及經營面等因素之考量，得將公積全部或一部依法令或主管機關規定分派。

九十七年度對於應付員工紅利及董監事酬勞之估列係依過去經驗及考量經營現況以可能發放之金額為基礎，分別按九十七年度預計發放員工紅利 3,100 仟元及董監事酬勞 9,100 仟元估列。年度終了後，董事會決議之發放金額有重大變動時，該變動調整原提列年度費用，於股東會決議日時，若金額仍有變動，則依會計估計變動處理，於股東會決議年度調整入帳。如股東會決議採股票發放員工紅利，股票紅利股數以決議分紅之金額除以股票公平價值決定，股票公平市價係以股東會決議日前一日之收盤價，並考量除權除息之影響為計算基礎。

本公司分配盈餘時，必須依法令規定就股東權益減項（包括金融商品未實現損益及換算調整數）餘額提列特別盈餘公積。嗣後股東權益減項如有減少，可就減少金額自特別盈餘公積轉回未分配盈餘。

依公司法規定，法定公積應提撥至其餘額達公司股本總額時為止。法定公積得用以彌補虧損；當其餘額已達實收股本百分之五十時，在公司無盈餘時，得以其超過部分派充股息及紅利，或在公司無虧損時，得保留法定公積達實收股本百分之五十之半數，其餘部分得以撥充資本。

本公司計算分配股東可扣抵稅額時，若分配屬於八十六年度（含）以前未分配盈餘時，股東將不獲配股東可扣抵稅額。若分配屬於八十七年度（含）以後未分配盈餘時，除屬非中華民國境內居住者之股東外，其餘股東可按盈餘分配日之稅額扣抵比率計算可獲配之股東可扣抵稅額；惟獲配股利或盈餘總額所含之稅額，係屬所得稅法第六十六

條之九規定之加徵百分之十營利事業所得稅稅額時，非中華民國境內居住之股東得以該稅額抵繳該股利淨額或盈餘淨額之應扣繳稅款。

本公司股東常會分別於九十七年五月二十七日及九十六年六月十五日決議通過之九十六及九十五年度盈餘分配案分別列示如下：

	盈 餘 分 配 案		每 股 股 利 (元)	
	九十六年度	九十五年度	九十六年度	九十五年度
法定公積	\$ 126,860	\$ 139,758		
普通股現金股利	897,554	1,017,227	\$ 1.50	\$ 1.70
董監事酬勞	9,100	9,100		
員工紅利(現金)	9,200	10,400		

有關本公司董事會通過擬議及股東會決議之員工紅利及董監酬勞資訊，請至台灣證券交易所「公開資訊觀測站」查詢。

七.庫藏股票(普通股)

(單位：仟股)

收 回 原 因	年 初 股 數	本 年 度 增 加	本 年 度 減 少	年 底 股 數
<u>九十七年度</u>				
維護公司信用及股東權益	-	7,726	7,726	-
轉讓員工	-	3,638	-	3,638

本公司董事會於九十七年八月十二日決議自市場買回公司股份以維護公司信用及股東權益，買回期間自九十七年八月十五日起至九十七年十月九日止，買回數量為 7,726 仟股，成本為 84,140 仟元。另本公司董事會於九十七年十二月十七日決議註銷庫藏股票 7,726 仟股，減資基準日為九十七年十二月十八日，並於九十七年十二月二十四日完成變更登記。

本公司董事會另於九十七年十月十六日決議自市場買回公司股份轉讓予員工，買回期間自九十七年十月十七日至九十七年十二月十五日，買回數量為 3,638 仟股，成本為 26,280 仟元。另本公司董事會於九十七年十二月十七日決議自市場買回公司股份轉讓員工，預定買回期間自九十七年十二月十八日至九十八年二月十六日，預定買回數量為 10,000 仟股，買回區間價格為每股 7 元至 10 元。本公司買回之股份，

應於買回之日起三年內將其轉讓，逾期未轉讓者，視為公司未發行之股份，並應辦理變更登記。

根據證券交易法規定，公司買回股份不得超過已發行股份總數百分之十，收回股份之總金額不得逾保留盈餘加發行股份溢價及已實現之資本公積；買回之股份，不得質押，且於未轉讓前不得享有股東權利。

六 所得稅

(一)帳列稅前利益按法定稅率(25%)計算之所得稅與所得稅費用調節如下：

	九十七年度	九十六年度
稅前利益按法定稅率計算之		
所得稅費用	\$ 5,364	\$358,535
調節項目之所得稅影響數		
永久性差異	(321,144)	(252,089)
暫時性差異	<u>218,019</u>	<u>(55,347)</u>
	-	51,099
當年度抵用之投資抵減	(15,888)	(11,055)
基本稅額應納差額	86,833	46,374
未分配盈餘加徵10%	<u>22,942</u>	<u>22,110</u>
當年度所得稅	93,887	108,528
遞延所得稅		
暫時性差異	(218,019)	52,735
投資抵減	5,284	(5,284)
其他備抵評價調整	22,486	-
短期票券利息分離課稅	614	458
以前年度所得稅調整	<u>11,818</u>	<u>9,146</u>
	<u>(\$ 83,930)</u>	<u>\$165,583</u>

(二)資產負債表上應付所得稅之變動如下：

	九十七年度	九十六年度
年初應付所得稅餘額	\$ 99,327	\$ 68,820
當年度應付所得稅	93,887	108,528
當年度支付稅額	(111,775)	(74,182)
以前年度所得稅調整	<u>11,818</u>	<u>(3,839)</u>
年底應付所得稅餘額	<u>\$ 93,257</u>	<u>\$ 99,327</u>

(三)遞延所得稅資產（負債）明細如下：

	九 十 七 年 十二月三十一日	九 十 六 年 十二月三十一日
流 動		
存貨跌價損失	\$ 16,035	\$ 17,590
呆帳超限	15,533	8,431
未實現兌換損（益）	5,820	(5,486)
未實現銷貨毛損	(<u>57</u>)	(<u>299</u>)
淨遞延所得稅資產	<u>\$ 37,331</u>	<u>\$ 20,236</u>
非 流 動		
海外轉投資公司投資淨益	(\$327,804)	(\$505,492)
退休金費用超限數	50,460	49,618
投資抵減	-	5,284
利息資本化	279	372
未實現投資損失	<u>22,854</u>	<u>367</u>
	(254,211)	(449,851)
減：備抵評價	(<u>22,486</u>)	-
淨遞延所得稅負債	<u>(\$276,697)</u>	<u>(\$449,851)</u>

截至九十五年度止之所得稅申報案件，業經稅捐稽徵機關核定。

(四)兩稅合一相關資訊：

	九 十 七 年 十二月三十一日	九 十 六 年 十二月三十一日
股東可扣抵稅額帳戶餘額	<u>\$211,454</u>	<u>\$185,951</u>

本公司九十七年度預計及九十六年度實際盈餘分配之稅額扣抵比率分別為 13.73% 及 8.98%。

依所得稅法規定，本公司分配屬於八十七年度（含）以後之盈餘時，本國股東可按股利分配日之稅額扣抵比率計算可獲配之股東可扣抵稅額。本公司預計九十七年度盈餘分配之稅額扣抵比率時，已考量應付當年度所得稅，由於實際分配予股東之可扣抵稅額，應以股利盈餘分配日之股東可扣抵稅額帳戶餘額為計算基礎，其與將來實際分配予股東時所適用之稅額扣抵比率可能會有所差異。

(五)未分配盈餘相關資訊：

截至九十七及九十六年底止，未分配盈餘中屬八十六年度（含）以前之未分配盈餘皆為 365,055 仟元；其餘皆為八十七年度（含）以後之未分配盈餘。

ㄉ用人、折舊及攤銷費用

	九	十	七	年	度
	屬於營業 成本者	屬於營業 費用者	屬於營業外 費用及損失者	合	計
用人費用					
薪資費用	\$370,318	\$216,653	\$ -	\$586,971	
勞健保費用	23,195	15,600	-	38,795	
退休金費用	26,499	11,456	1,899	39,854	
其他用人費用	<u>21,258</u>	<u>14,101</u>	-	<u>35,359</u>	
小計	<u>\$441,270</u>	<u>\$257,810</u>	<u>\$ 1,899</u>	<u>\$700,979</u>	
折舊費用	<u>\$ 59,619</u>	<u>\$ 14,831</u>	<u>\$ 487</u>	<u>\$ 74,937</u>	
攤銷費用	<u>\$ 38,505</u>	<u>\$ 10,557</u>	<u>\$ -</u>	<u>\$ 49,062</u>	

	九	十	六	年	度
	屬於營業 成本者	屬於營業 費用者	屬於營業外 費用及損失者	合	計
用人費用					
薪資費用	\$398,557	\$247,087	\$ -	\$645,644	
勞健保費用	22,812	17,055	-	39,867	
退休金費用	27,774	21,662	1,855	51,291	
其他用人費用	<u>12,281</u>	<u>13,041</u>	-	<u>25,322</u>	
小計	<u>\$461,424</u>	<u>\$298,845</u>	<u>\$ 1,855</u>	<u>\$762,124</u>	
折舊費用	<u>\$ 68,306</u>	<u>\$ 14,754</u>	<u>\$ 423</u>	<u>\$ 83,483</u>	
攤銷費用	<u>\$ 34,867</u>	<u>\$ 12,156</u>	<u>\$ -</u>	<u>\$ 47,023</u>	

二、每股盈餘

計算每股盈餘之分子及分母揭露如下：

	金額 (分子)		股數(分母) (仟股)	每股盈餘 (元)	
	稅前	稅後		稅前	稅後
<u>九十七年度</u>					
基本每股盈餘					
屬於普通股股東之 當年度純益	\$ 21,496	\$105,426	595,465	<u>\$ 0.04</u>	<u>\$ 0.18</u>
具稀釋作用之潛在普通 股之影響					
員工紅利	-	-	387		
稀釋每股盈餘					
屬於普通股股東之 當年度純益加潛 在普通股之影響	<u>\$ 21,496</u>	<u>\$105,426</u>	<u>595,852</u>	<u>\$ 0.04</u>	<u>\$ 0.18</u>
<u>九十六年度</u>					
基本每股盈餘					
屬於普通股股東之 當年度純益	<u>\$1,434,179</u>	<u>\$1,268,596</u>	<u>598,369</u>	<u>\$ 2.40</u>	<u>\$ 2.12</u>

本公司自九十七年一月一日起，採用（九六）基秘字第○五二號函，將員工分紅及董監酬勞視為費用而非盈餘之分配。若企業得選擇以股票或現金發放員工分紅，則計算稀釋每股盈餘時，應假設員工分紅將採發放股票方式，並於該潛在普通股具有稀釋作用時計入加權平均流通在外股數，以計算稀釋每股盈餘。計算稀釋每股盈餘時，以該潛在普通股資產負債表日之收盤價，作為發行股數之判斷基礎。於次年度股東會決議員工分紅發放股數前計算稀釋每股盈餘時，亦繼續考量該等潛在普通股之稀釋作用。

二、金融商品資訊之揭露

(一) 公平價值之資訊

非衍生性金融商品 資產	九十七年十二月三十一日		九十六年十二月三十一日	
	帳面價值	公平價值	帳面價值	公平價值
現金及約當現金	\$ 199,817	\$ 199,817	\$ 144,025	\$ 144,025
備供出售金融資產—流動	-	-	425,773	425,773
應收票據	11,266	11,266	7,741	7,741
應收帳款—淨額	814,210	814,210	1,361,642	1,361,642

(接次頁)

(承前頁)

非衍生性金融商品	九十七年十二月三十一日		九十六年十二月三十一日	
	帳面價值	公平價值	帳面價值	公平價值
應收關係企業款項	\$ 228,008	\$ 228,008	\$ 105,753	\$ 105,753
其他金融資產—流動	3,787	3,787	11,768	11,768
備供出售金融資產—非流動	250,665	250,665	933,267	933,267
以成本衡量之金融資產—非流動	193,495	124,520	235,326	174,685
存出保證金	16,140	16,140	18,212	18,212
負債				
短期借款	1,017,649	1,017,649	887,071	887,071
應付票據	119,656	119,656	113,549	113,549
應付帳款	428,182	428,182	341,036	341,036
應付費用	177,668	177,668	188,619	188,619
應付關係企業款項	133,705	133,705	1,260,366	1,260,366
長期借款(含一年內到期之部分)	898,059	898,059	778,695	778,695
存入保證金	710	710	450	450
衍生性商品依交易對方所屬地區分類				
本國				
避險之衍生性金融資產—流動	-	-	684	684
避險之衍生性金融負債—非流動	(5,423)	(5,423)	-	-
非本國(包括於本國營業之外商機構)				
避險之衍生性金融資產—非流動	-	-	280	280
避險之衍生性金融負債—非流動	(10,626)	(10,626)	-	-

(二)本公司估計金融商品公平價值所使用之方法及假設如下：

- 1.短期金融商品以其在資產負債表上之帳面價值估計其公平價值，因為此類商品到期日甚近，其帳面價值應屬估計公平價值之合理基礎。此方法應用於現金及約當現金、應收票據及款項、應收關係企業款、其他金融資產—流動、短期借款、應付票據及款項、應付費用及應付關係企業款。

2. 衍生性金融商品及備供出售金融資產如有活絡市場公開報價時，則以此市場價格為公平價值。若無市場價格可供參考時，則採用評價方法估計。本公司採用評價方法所使用之估計及假設，與市場參與者於金融商品訂價時用以作為估計及假設之資訊一致。
3. 以成本衡量之金融資產為未上市（櫃）公司者，其無活絡市場公開報價，因此公平價值無法可靠衡量。
4. 長期借款以其預期現金流量之折現值估計公平價值。折現率則以本公司所能獲得類似條件（相近之到期日）之長期借款利率為準。
5. 存出及存入保證金係預估其未來攸關價值與帳面價值相當，因是以帳面價值為公平價值。

(三) 本公司金融資產及金融負債之公平價值，以活絡市場之公開報價直接決定者，及以評價方法估計者分別為：

	公開報價決定之金額		評價方法估計之金額	
	九十七年 十二月三十一日	九十六年 十二月三十一日	九十七年 十二月三十一日	九十六年 十二月三十一日
<u>資 產</u>				
備供出售金融資產	\$ 250,665	\$1,359,040	\$ -	\$ -
避險之衍生性金融資產	-	-	-	964
<u>負 債</u>				
避險之衍生性金融負債	-	-	15,869	-

(四) 本公司九十七及九十六年十二月三十一日具利率變動之公平價值風險之金融負債分別為 1,017,649 仟元及 887,071 仟元；具利率變動之現金流量風險之金融負債分別為 898,059 仟元及 778,695 仟元。

(五) 財務風險資訊

1. 市場風險

從事衍生性金融商品交易即在規避外幣資產或負債因匯率或利率波動所產生之風險，因是匯率變動產生之損益大致會與被避險項目之損益相抵銷，而利率風險亦因預期之資金成本已固定，故市場價格風險並不重大。

2. 信用風險

金融資產受到本公司之交易對方或他方未履合約之潛在影響，其影響包括本公司所從事金融商品之信用風險集中程度、組成要素、合約金額及其他應收款。本公司信用風險金額九十七及九十六年十二月三十一日分別為 3,409,375 仟元及 4,855,527 仟元，係以資產負債表日公平價值為正數之合約為評估對象。

本公司所持有之各種金融商品，其最大信用暴險金額（不含擔保品之公平價值）分析如下：

	九十七年十二月三十一日		九十六年十二月三十一日	
	帳面價值	最大信用暴險金額	帳面價值	最大信用暴險金額
備供出售金融資產				
國內上市（櫃）股票	\$ 250,665	\$ 250,665	\$1,359,040	\$1,359,040
避險之衍生性金融商品	-	-	964	964
表外承諾及保證	-	3,158,710	-	3,495,523
	<u>\$ 250,665</u>	<u>\$3,409,375</u>	<u>\$1,360,004</u>	<u>\$4,855,527</u>

上表列示之信用風險金額係以資產負債表日公平價值為正數及表外承諾及保證之合約為評估對象。

3. 流動性風險

本公司之營運資金足以支應，故未有因無法籌措資金以履行合約義務之流動性風險。

本公司以成本衡量及採權益法計價之權益商品均無活絡市場，故預期具有重大流動性風險。

(六) 現金流量避險

本公司所持有之浮動利率債務，可能因市場利率變動而使該負債之未來現金流量產生波動，並導致風險，本公司評估該風險可能重大，故另簽訂利率交換合約，以進行避險。

被避險項目	指定之避險工具		現金流量預期產生期間	相關利益（損失）預期於損益表認列期間
	指定為避險工具之金融商品	九十七年十二月三十一日公平價值		
浮動利率長期借款	利率交換合約	(\$15,869)	97年至99年	97年至99年

	九 十 七 年 十二月三十一日	九 十 六 年 十二月三十一日
股東權益當期調整之金額	(\$ 16,833)	\$ 1,122

三 關係人交易事項

(一) 關係人之名稱及關係：

關 係 人 名 稱	與 本 公 司 之 關 係
年興國際(維京群島)公司	子公司
年興製衣(馬拿瓜)公司	子公司(已於九十七年九月解散清算)
亨利製衣公司	子公司(已於九十七年七月解散清算)
至興製衣(馬拿瓜)公司	子公司(已於九十七年一月解散清算)
理查製衣公司	子公司(已於九十七年十一月結束營運)
年興製衣(越南)公司	子公司
年興製衣(寧平)公司	子公司
竹興製衣(柬埔寨)公司	子公司
年興國際投資公司	子公司
兆興紡織公司	子公司
竹興製衣公司	子公司
兆興國際(馬拿瓜)公司	孫公司
約翰製衣公司	孫公司
阿爾發紡織公司	孫公司
年興國際(百慕達)公司	孫公司
C & Y Garments	孫公司
年興國際(賴索托)公司	孫公司
全球成衣公司	孫公司
年興成衣公司	孫公司
榮泰製衣公司	孫公司(已於九十七年十二月解散清算)
Grand Paper International (B.V.I.) Ltd.	孫公司採權益法計價之被投資公司
如興製衣公司	其董事長係本公司董事長之二親等親屬
伍興國際興業公司	本公司採權益法計價之被投資公司
陳榮秋	本公司董事長
陳洪雲	本公司董事長之配偶
弘淵投資有限公司	其董事長係本公司董事長之二親等親屬
國仲投資有限公司	其董事長係本公司董事長之二親等親屬
力鋒投資有限公司	其董事長係本公司董事長之二親等親屬

(二)除財務報表附註九、十二及二十四列示者外，本公司與關係人間之重大交易事項彙總如下：

年 度	九 十 七 年		九 十 六 年	
	金 額	佔 該 科目 %	金 額	佔 該 科目 %
銷貨收入				
竹興製衣公司	\$ 99,401	1	\$ 108,241	1
年興國際(百慕達)公司	-	-	14	-
	<u>\$ 99,401</u>	<u>1</u>	<u>\$ 108,255</u>	<u>1</u>
銷貨退回及折讓				
竹興製衣公司	\$ -	-	\$ 27	1
如興製衣公司	-	-	18	-
	<u>\$ -</u>	<u>-</u>	<u>\$ 45</u>	<u>1</u>
進 貨				
兆興紡織公司	\$ 652,989	14	\$ 705,666	13
年興國際(百慕達)公司	451,202	10	409,586	7
竹興製衣公司	-	-	3,335	-
	<u>\$1,104,191</u>	<u>24</u>	<u>\$1,118,587</u>	<u>20</u>
加工費用				
理查製衣公司	\$ 356,663	4	\$ 59,823	1
年興國際(賴索托)公司	291,618	3	369,876	4
全球成衣公司	235,511	3	313,510	3
年興製衣(馬拿瓜)公司	228,262	3	341,470	3
年興製衣(越南)公司	225,777	3	-	-
C & Y Garments	216,120	2	293,415	3
亨利製衣公司	172,132	2	354,449	3
阿爾發紡織公司	170,904	2	226,600	2
約翰製衣公司	162,986	2	359,343	4
年興成衣公司	138,031	2	165,624	1
兆興國際(馬拿瓜)公司	112,404	1	355,922	4
年興國際(百慕達)公司	3,295	-	-	-
至興製衣(馬拿瓜)公司	-	-	302,841	3
榮泰製衣公司	-	-	121,419	1
	<u>\$2,313,703</u>	<u>27</u>	<u>\$3,264,292</u>	<u>32</u>
租金費用(帳列製造費用)				
兆興紡織公司	\$ 52,321	57	\$ 56,406	48
年興國際(百慕達)公司	38,924	43	61,056	52
	<u>\$ 91,245</u>	<u>100</u>	<u>\$ 117,462</u>	<u>100</u>
租金費用(帳列營業費用)				
兆興紡織公司	\$ 220	4	\$ 468	7

(接次頁)

(承前頁)

	九 十 七 年		九 十 六 年	
	金 額	估 該 科目%	金 額	估 該 科目%
租金費用(帳列營業外費用及 損失—其他)				
兆興紡織公司	\$ 111	2	\$ -	-
租金收入				
竹興製衣公司	\$ 3,072	82	\$ 3,101	61
弘淵投資有限公司	26	1	-	-
國仲投資有限公司	26	1	-	-
力鋒投資有限公司	26	-	-	-
年興國際投資公司	25	-	25	-
	<u>\$ 3,175</u>	<u>84</u>	<u>\$ 3,126</u>	<u>61</u>
勞務收入(帳列營業外收入及 利益—其他)				
竹興製衣公司	\$ 1,236	71	\$ 1,794	73
伍興國際興業公司	509	29	661	27
	<u>\$ 1,745</u>	<u>100</u>	<u>\$ 2,455</u>	<u>100</u>
年 底				
應收關係企業款項				
票 據				
竹興製衣公司	\$ 1,857	1	\$ -	-
帳 款				
阿爾發紡織公司	60,144	26	17,726	17
年興製衣(越南)公 司	57,174	25	67,839	64
年興製衣(寧平)公 司	37,387	16	-	-
年興成衣公司	28,469	13	-	-
理查製衣公司	23,733	10	-	-
竹興製衣公司	10,290	5	17,145	16
Grand Paper International (B.V.I.) Ltd.	8,459	4	2,931	3
伍興國際興業公司	482	-	112	-
年興國際投資公司	13	-	-	-
	<u>226,151</u>	<u>99</u>	<u>105,753</u>	<u>100</u>
	<u>\$ 228,008</u>	<u>100</u>	<u>\$ 105,753</u>	<u>100</u>

(接次頁)

(承前頁)

	九 十 七 年		九 十 六 年	
	金 額	估 該 科目%	金 額	估 該 科目%
應付關係企業款項				
票 據				
兆興紡織公司	\$ 249	-	\$ -	-
帳 款				
兆興紡織公司	66,501	50	164,705	13
年興國際(百慕達)	47,674	36	143,430	11
公司				
年興國際(賴索托)	13,437	10	100,171	8
公司				
全球成衣公司	3,306	2	40,373	3
C & Y Garments	2,538	2	34,545	3
至興製衣(馬拿瓜)				
公司	-	-	312,305	25
兆興國際(馬拿瓜)				
公司	-	-	154,293	12
約翰製衣公司	-	-	114,191	9
理查製衣公司	-	-	65,380	5
年興製衣(馬拿瓜)				
公司	-	-	55,061	4
亨利製衣公司	-	-	36,548	3
年興成衣公司	-	-	20,786	2
榮泰製衣公司	-	-	18,578	2
	<u>\$ 133,705</u>	<u>100</u>	<u>\$1,260,366</u>	<u>100</u>
遞延借項(帳列其他流動資 產)				
竹興製衣公司	\$ 229	1	\$ 1,196	2

本公司於九十七年度分別以帳面值 27,469 仟元、598 仟元及 565 仟元分別向年興國際(百慕達)公司、兆興紡織公司及約翰製衣公司購買機器設備及營業器具。

本公司於九十七年度以帳面淨值出售建築物、機器設備及營業器具予關係企業彙總如下：

	<u>九 十 七 年 度</u>
C & Y Garments	\$ 30,927
年興國際(賴索托)公司	21,734
亨利製衣公司	16,974
全球成衣公司	16,465
年興製衣(馬拿瓜)公司	13,536
理查製衣公司	11,726
年興國際(百慕達)公司	3,592
年興製衣(寧平)公司	2,722
年興製衣(越南)公司	2,292
約翰製衣公司	1,956
兆興國際(馬拿瓜)公司	1,221
竹興製衣(柬埔寨)公司	341
竹興製衣公司	<u>177</u>
合 計	<u>\$123,663</u>

本公司應收關係企業款項除銷貨產生者外，尚包括為因應子公司營運需求而產生之相關代付款項。

上述關係人交易除加工費用係按其必要營運成本議定，款項收付按其營運之現金需求支付，其餘皆與一般交易條件相當。

(三)董事、監察人及管理階層薪酬資訊：

	<u>九 十 七 年 度</u>	<u>九 十 六 年 度</u>
薪 資	\$ 21,043	\$ 22,455
獎 金	8,290	15,779
業務執行費	<u>5,289</u>	<u>5,122</u>
	<u>\$ 34,622</u>	<u>\$ 43,356</u>

九十六年度之薪酬資訊包含九十七年度股東會決議之盈餘分配案，其中所分配予董事、監察人酬勞及管理階層之分紅。九十七年度之薪酬資訊係依公司章程估列及依估列比例歸屬，與實際分配金額可能有所差異。

三、質押之資產

下列資產業已質抵押作為長期借款之擔保品：

	九十七年 十二月三十一日	九十六年 十二月三十一日
固定資產淨額	<u>\$309,569</u>	<u>\$318,365</u>

四、承諾及或有事項

截至九十七年底止，本公司重大之承諾及或有事項如下：

- (一) 已開立未使用之信用狀金額計 283,434 仟元。
- (二) 為兆興紡織公司、年興國際（百慕達）公司、竹興製衣公司及年興國際投資公司背書保證之金額分別為 450,000 仟元、1,163,690 仟元、1,445,020 仟元及 100,000 仟元。截至九十七年底止，上述各該公司所動用之額度金額分別為 78,294 仟元、588,565 仟元、385,497 仟元及 0 仟元。

五、其他

因客戶 M 公司已進入破產程序中，本公司已將對該客戶之應收帳款金額計 50,141 仟元轉列催收款項，其中未投保之款項金額計 22,130 仟元，業已全數提列備抵呆帳。

六、附註揭露事項

(一) 本年度重大交易事項相關資訊及 (二) 轉投資事業相關資訊：

1. 資金貸與他人：無。
2. 為他人背書保證：附表一。
3. 期末持有有價證券情形：附表二。
4. 累積買進或賣出同一有價證券之金額達新台幣一億元或實收資本額百分之二十以上：附表三。
5. 取得不動產之金額達新台幣一億元或實收資本額百分之二十以上：無。
6. 處分不動產之金額達新台幣一億元或實收資本額百分之二十以上：無。
7. 與關係人進、銷貨之金額達新台幣一億元或實收資本額百分之二十以上：附表四。

8.應收關係人款項達新台幣一億元或實收資本額百分之二十以上：
無。

9.被投資公司名稱、所在地區....等相關資訊：附表五。

10.從事衍生性商品交易：請參閱財務報表附註二十一。

子公司兆興紡織公司於九十七年度未從事衍生性金融商品交易；於九十六年度為規避長短期借款之利率波動風險，與銀行簽訂利率交換合約，截至九十六年底已無未到期之合約。因兆興公司之交易對象均為信用良好之銀行，預期不致產生重大信用風險。

兆興紡織公司九十六因從事衍生性金融商品而產生之利息支出分別為 7,839 仟元。

孫公司年興國際（百慕達）公司於九十六年度未從事衍生性金融商品交易；於九十七年度從事遠期外匯合約交易之目的，主要係為規避因匯率波動所產生之風險。該公司之財務避險策略以達成規避大部分公平價值變動或現金流量風險為目的。九十七年底並無未到期之遠期外匯合約；九十七年度因從事衍生性商品產生之淨利益為 1,468 仟元。

(二)大陸投資資訊

1.大陸被投資公司名稱、主要營業項目、實收資本額、投資方式、資金匯出入情形、持股比例、投資損益、期末投資帳面價值、已匯回投資損益及赴大陸地區投資限額：附表六。

2.與大陸被投資公司直接或間接由第三地區所發生下列之重大交易事項，暨其價格、付款條件、未實現損益：無。

3.與大陸被投資公司直接與間接經由第三地區事業提供票據背書保證或提供擔保品情形：無

4.與大陸被投資公司直接與間接經由第三地區提供資金融通情形：無

5.其他對當期損益或財務狀況有重大影響之交易事項：無

三、部門別財務資訊

(一) 產業別資訊

本公司以經營紡紗、染整、織布、成衣服飾之一貫化作業業務為主，屬單一產業。

(二) 地區別資訊

本公司截至九十七年底，尚未設立國外營運部門。

(三) 外銷銷貨資訊

地 區	九 十 七 年 度	九 十 六 年 度
美 洲	\$ 7,082,779	\$ 8,924,553
亞 洲	1,312,312	1,384,946
其 他	443,858	264,630
	<u>\$ 8,838,949</u>	<u>\$ 10,574,129</u>

(四) 重要客戶資訊

佔本公司銷貨百分之十以上之客戶如下：

客 戶	九 十 七 年 度		九 十 六 年 度	
	銷 貨 金 額	佔 收 入 比 例 (%)	銷 貨 金 額	佔 收 入 比 例 (%)
甲	\$1,964,823	22	\$2,873,035	27
乙	1,088,984	12	757,122	7
丙	905,628	10	743,564	7

年興紡織股份有限公司及其子公司

為他人背書保證

民國九十七年度

附表一

單位：新台幣仟元

編號	背書保證者 公司名稱	被背書保證者 公司名稱	保證對象		單一企業背書 保證之金額 (註二)	本期最高背 書餘額	期末背書保證餘額	以財產擔保 背書金額	累計背書保證金額 佔最近期財務報表 淨值之比率(%)	背書保證最高限額 (註二)
			關係(註一)	對						
0	年興紡織公司	年興國際(百慕達) 公司	3		\$ 5,219,321	\$ 1,250,673	\$ 1,163,690	\$ -	11	\$ 10,438,642
0	年興紡織公司	兆興紡織公司	2		5,219,321	570,000	450,000	-	4	10,438,642
0	年興紡織公司	年興國際投資公司	2		5,219,321	100,000	100,000	-	1	10,438,642
0	年興紡織公司	竹興製衣公司	2		5,219,321	1,574,850	1,445,020	-	14	10,438,642

註一：背書保證者與被背書保證對象之關係有下列六種，標示種類即可

1. 有業務關係之公司。
2. 直接持有普通股股權超過百分之五十之子公司。
3. 母公司與子公司持有普通股股權合併計算超過百分之五十之被投資公司。
4. 對公司直接或經由子公司間接持有普通股股權超過百分之五十之母公司。
5. 基於承攬工程需要之同業間依合約規定互保之公司。
6. 因共同投資關係由各出資股東依其持股比例對其背書保證之公司。

註二：本公司辦理背書保證總額，以不超過本公司股東權益總額為限，對單一企業之背書保證限額，以不超過本公司股東權益總額百分之五十為限。

年興紡織股份有限公司及其子公司

期末持有有價證券情形

民國九十七年十二月三十一日

附表二

單位：新台幣仟元

持有之公司	有價證券及名稱	與有價證券發行人之關係	帳列	科目	日期	股數/單位數	帳面金額	持股比例%	股權淨值或市價	備註
年興紡織公司	年興國際(維京群島)公司	子公司	採權益法之長期股權投資	長期股權投資		297,470	\$ 6,272,851	100.00	\$ 6,272,851	
	兆興紡織公司	子公司	採權益法之長期股權投資	長期股權投資		35,000,000	655,456	100.00	655,456	
	年興製衣(越南)公司	子公司	採權益法之長期股權投資	長期股權投資		-	544,209	100.00	544,209	
	年興國際投資公司	子公司	採權益法之長期股權投資	長期股權投資		30,000,000	272,536	100.00	274,728	
	竹興製衣(柬埔寨)公司	子公司	採權益法之長期股權投資	長期股權投資		14,000	317,349	100.00	317,349	
	中華國際投資公司	子公司	採權益法之長期股權投資	長期股權投資		14,518,157	198,435	22.42	198,435	
	竹興製衣公司	子公司	採權益法之長期股權投資	長期股權投資		26,000,000	213,428	100.00	213,428	
	岷興製衣(柬埔寨)公司	子公司	採權益法之長期股權投資	長期股權投資		4,500	131,536	100.00	131,536	
	年興製衣(寧平)公司	子公司	採權益法之長期股權投資	長期股權投資		-	288,603	100.00	288,603	
	伍興國際興業公司	子公司	採權益法之長期股權投資	長期股權投資		450,000	-	30.00	2,057	
	新如科技股份有限公司	-	備供出售金融資產-非流動	金融資產-非流動		2,750,713	218,407	1.32	218,407	
	晶宏半導體股份有限公司	-	備供出售金融資產-非流動	金融資產-非流動		14,662,756	32,258	10.72	32,258	
	永昕生物醫藥科技股份有限公司	-	以成本衡量之金融資產-非流動	金融資產-非流動		2,240,262	3,001	2.87	16,821	
	友富投資股份有限公司	-	以成本衡量之金融資產-非流動	金融資產-非流動		7,000,000	107,100	14.00	49,761	
	佳邦創業投資股份有限公司	-	以成本衡量之金融資產-非流動	金融資產-非流動		3,384,000	33,840	5.00	13,994	
	源創投資股份有限公司	-	以成本衡量之金融資產-非流動	金融資產-非流動		3,000,000	30,000	3.00	25,170	
	大友創業投資股份有限公司	-	以成本衡量之金融資產-非流動	金融資產-非流動		1,203,367	12,034	8.33	12,033	
德陽生物科技創業投資股份有限公司	-	以成本衡量之金融資產-非流動	金融資產-非流動		200,000	2,000	1.67	1,938		
微風數位科技股份有限公司	-	以成本衡量之金融資產-非流動	金融資產-非流動		552,000	5,520	2.22	4,644		
年興國際(維京群島)公司	子公司	採權益法之長期股權投資	長期股權投資		293,400	6,268,861	100.00	6,239,983		
年興國際(百慕達)公司	年興國際(維多利亞)公司	子公司	採權益法之長期股權投資	長期股權投資		68,750	627,503	99.99	627,503	
	年興成衣公司	子公司	採權益法之長期股權投資	長期股權投資		4,628	(33,426)	99.99	(33,426)	
	C & Y Garments	子公司	採權益法之長期股權投資	長期股權投資		99,800	136,020	99.80	116,145	
	全球成衣公司	子公司	採權益法之長期股權投資	長期股權投資		200,000	322,405	100.00	322,405	
	福爾摩紗紡織公司	子公司	採權益法之長期股權投資	長期股權投資		100,000	79,455	100.00	79,455	
	Grand Paper International (B.V.I.) Ltd.	子公司	採權益法之長期股權投資	長期股權投資		100,000	670,003	100.00	670,003	
		採權益法計價之被投資公司	長期股權投資			1,110,000	46,686	37.00	46,686	

註一：帳面價值與股權淨值間之差異數係九十六年度年興國際投資公司出售以成本衡量之金融資產予年興國際(百慕達)公司，認列出售投資利益2,192仟元所致。

(接次頁)

(承前頁)

持 有 之 公 司	有 價 證 券 及 名 稱	與 有 價 證 券 發 行 人 之 關 係	帳 列 科 目	期 股 數 / 單 位 數 帳 面 金 額	持 股 比 率 %	股 權 淨 值 或 市 價	備 註
	C&D Capital Corp.	—	採權益法之長期股權投資	5,606,201	22.42	\$ 173,329	
	Top Fashion Industrial Co., Ltd.	—	採權益法之長期股權投資	450,000	30.00	-	
	MEMSIC Inc.	—	備供出售金融資產—非流動	26,500	0.11	1,433	
	Grand Paper Industrial (B.V.I.) Ltd.	—	以成本衡量之金融資產—非流動	615,000	20.50	34,240	
	Prodigy Strategic Investment Fund	—	以成本衡量之金融資產—非流動	18,308	-	591,341	
	XXI Segregated Portfolio	—	以成本衡量之金融資產—非流動	2,500,000	2.98	3,744	
	PTS International, Inc.	—	以成本衡量之金融資產—非流動	10,000,000	10.08	1,123	
	CNYES.COM 鉅亨網—特別股	—	以成本衡量之金融資產—非流動	75,811	0.17	129	
	Analogix Semiconductor, Inc.	—	以成本衡量之金融資產—非流動	193,547	0.39	2,744	
	VeriSilicon Holdings (Cayman Islands) Co., Ltd	—	以成本衡量之金融資產—非流動	319,670	0.76	14,529	
	GEM Services, INC.	—	以成本衡量之金融資產—非流動	429	0.02	-	
	WES3 VENTUREST LIMITED	—	以成本衡量之金融資產—非流動	431,542	1.06	210	
	Paragon Wireless, INC.	—	以成本衡量之金融資產—非流動	267,855	0.23	849	
	Ambow Education Co., Ltd.	—	以成本衡量之金融資產—非流動	368,532	0.54	12,248	
	DigiMedia Technologies Co., Ltd.	—	以成本衡量之金融資產—非流動	53,165	0.14	578	
	Solar Power Inc.	—	以成本衡量之金融資產—非流動	200,000	1.33	818	
	Thousand Luck Limited	—	以成本衡量之金融資產—非流動	558,321	0.84	18,615	
	Tong Yang Holding Corporation	—	以成本衡量之金融資產—非流動	113,733	0.72	1,499	
	Saybot LLC	—	以成本衡量之金融資產—非流動	1,137,192	0.44	44,842	
	Mstar Semiconductor, Inc.(Cayman)	—	以成本衡量之金融資產—非流動	357,140	0.36	3,061	
	Digital Knowledge World Co., Ltd.	—	以成本衡量之金融資產—非流動	157,783	1.03	12,354	
	WISDOM-ORGCHEM, INC.	—	以成本衡量之金融資產—非流動	174,872	0.34	6,967	
	TZERO TECHNOLOGIES, INC.	—	以成本衡量之金融資產—非流動	123,000	0.17	10,080	
	SUMMIT MICRIELECTRONICS, INC.	—	以成本衡量之金融資產—非流動	240,031	1.07	1,633	
兆興紡織公司	Silergy Corp.	—	以成本衡量之金融資產—非流動	1,000	100.00	211,295	
	阿爾發紡織公司	子公司	採權益法之長期股權投資	34,793	0.01	297	
	順邦科技股份有限公司	—	備供出售金融資產—非流動	972,944	1.25	7,305	
	晶宏半導體股份有限公司	—	以成本衡量之金融資產—非流動	1,480,000	2.96	10,520	
年興國際投資公司	永昕生物醫藥科技股份有限公司	—	備供出售金融資產—非流動	426,530	0.26	5,225	
	台虹科技股份有限公司	—	備供出售金融資產—非流動	1,483,860	1.24	14,839	
	台郡科技股份有限公司	—	備供出售金融資產—非流動	380,469	0.12	3,245	
	順邦科技股份有限公司	—	備供出售金融資產—非流動	88,814	0.20	1,985	
	禾瑞亞科技股份有限公司	—	以成本衡量之金融資產—非流動	190,500	0.76	-	
	國際聯合科技股份有限公司	—	以成本衡量之金融資產—非流動	190,500	0.76	-	

(接次頁)

(承前頁)

持 有 之 公 司	有 價 證 券 及 名 稱	與 有 價 證 券 發 行 人 之 關 係	帳 列 科 目	期 股 數 / 單 位 數 帳 面 金 額	持 股 比 率 %	股 權 淨 值 或 市 價	備 註
	美鈞科技股份有限公司	-	以成本衡量的金融資產—非流動	3,400	0.01	\$ -	
	美強光學股份有限公司	-	以成本衡量的金融資產—非流動	24,000	0.11	-	
	台睿科技股份有限公司	-	以成本衡量的金融資產—非流動	415,269	0.94	4,253	
	宣茂科技股份有限公司	-	以成本衡量的金融資產—非流動	1,019,333	1.67	10,874	
	瑞耘科技股份有限公司	-	以成本衡量的金融資產—非流動	592,832	2.43	7,742	
	穎台科技股份有限公司	-	以成本衡量的金融資產—非流動	1,221,439	1.62	35,276	
	台瀚科技股份有限公司	-	以成本衡量的金融資產—非流動	2,145,000	5.36	4,980	
	利達數位影音科技股份有限公司	-	以成本衡量的金融資產—非流動	880,000	2.93	9,560	
	晶威光電股份有限公司	-	以成本衡量的金融資產—非流動	5,554,000	3.09	7,590	
	COMMOCA INC.	-	以成本衡量的金融資產—非流動	40,300	0.21	-	
	京磊精密股份有限公司	-	以成本衡量的金融資產—非流動	263,444	1.21	2,590	
	鈺邦科技股份有限公司	-	以成本衡量的金融資產—非流動	268,700	0.55	2,521	
	奇若電子股份有限公司	-	以成本衡量的金融資產—非流動	208,269	1.16	1,962	
	昭威科技股份有限公司	-	以成本衡量的金融資產—非流動	396,000	3.30	1,121	
	博威電子股份有限公司	-	以成本衡量的金融資產—非流動	2,529,000	7.16	15,325	
	洋華光電股份有限公司	-	以成本衡量的金融資產—非流動	381,315	0.36	11,638	
	大成國際鋼鐵股份有限公司	-	以成本衡量的金融資產—非流動	1,817,000	0.61	19,645	
	文參股份有限公司	-	以成本衡量的金融資產—非流動	204,986	0.27	2,609	
	鴻威光電股份有限公司	-	以成本衡量的金融資產—非流動	601,000	2.01	5,760	
	視階光學股份有限公司	-	以成本衡量的金融資產—非流動	225,000	0.51	1,194	
	晶焱科技股份有限公司	-	以成本衡量的金融資產—非流動	244,000	0.84	3,262	
	聯亞光電工業股份有限公司	-	以成本衡量的金融資產—非流動	708,322	2.33	7,796	
	海立爾股份有限公司	-	以成本衡量的金融資產—非流動	152,000	1.07	1,601	

年興紡織股份有限公司及其子公司

累積買進或賣出同一有價證券之金額達新台幣一億元或實收資本額百分之二十以上

民國九十七年度

附表三

單位：新台幣仟元

買、賣之公司	有價證券種類及名稱	科目	交易對象	關係	徐	期		初買		入	調	整	項	目	賣		出		未
						股	數	額	數						金	數	金	數	
年興紡織公司	景碩科技股份有限公司	備供出售金融資產—流動	-	-	-	4,174,251	\$ 425,773	-	\$ -	-	(\$ 358,559)	4,174,251	\$ 344,039	67,214	\$ 276,825	-	\$ -	-	-
年興紡織公司	新普科技股份有限公司	備供出售金融資產—非流動	-	-	-	5,341,649	866,018	250,064	-	-	(624,814)	2,841,000	416,697	24,797	391,900	2,750,713	218,407	-	-
年興紡織公司	年興製衣(越南)公司	採權益法之長期股權投資	-	-	-	-	203,026	-	-	383,008	(41,825)	-	-	-	-	-	544,209	-	-
年興紡織公司	年興製衣(寧平)公司	採權益法之長期股權投資	-	-	-	-	-	-	-	276,184	12,419	-	-	-	-	-	288,603	-	-
年興紡織公司	竹興製衣(柬埔寨)公司	採權益法之長期股權投資	竹興製衣公司	子公司	-	-	-	14,000	-	288,801	28,548	-	-	-	-	14,000	317,349	-	-
年興紡織公司	峴興製衣(柬埔寨)公司	採權益法之長期股權投資	竹興製衣公司	子公司	-	-	-	4,500	-	118,267	13,269	-	-	-	-	4,500	131,536	-	-
竹興製衣公司	竹興製衣(柬埔寨)公司	採權益法之長期股權投資	年興紡織公司	母公司	-	14,000	305,680	-	-	-	(16,879)	14,000	288,801	288,801	-	-	-	-	-
竹興製衣公司	峴興製衣(柬埔寨)公司	採權益法之長期股權投資	年興紡織公司	母公司	-	4,500	129,229	-	-	-	(10,962)	4,500	118,267	118,267	-	-	-	-	-

註一：係以期末市價評價之金融商品未實現利益之變動。

註二：係匯率影響數及採權益法認列之投資損益。

年興紡織股份有限公司及其子公司
與關係人進、銷貨之金額達新台幣一億元或實收資本額百分之二十以上
民國九十七年度

附表四

單位：新台幣仟元

進(銷)貨之公司	交易對象	關係	係	交易		情形		交易條件與一般交易及信託		應收(付)票據、帳款	備註
				進(銷)貨	金額	佔總進(銷)貨之比率(%)	授信期	授信期	價		
年興紡織公司	兆興紡織公司	子公司	進	\$ 652,989	14	(註二)	(註二)	(註二)	—	(\$ 66,750)	(10)
	年興國際(百慕達)公司	孫公司	進	451,202	10	(註二)	(註二)	(註二)	—	(47,674)	(7)
	理查製衣公司	子公司	加工費用	356,663	4	(註一)	(註一)	(註一)	(註一)	-	-
	年興國際(賴索托)公司	孫公司	加工費用	291,618	3	(註一)	(註一)	(註一)	(註一)	(13,437)	(2)
	全球成衣公司	孫公司	加工費用	235,511	3	(註一)	(註一)	(註一)	(註一)	(3,306)	-
	年興製衣(馬拿瓜)公司	子公司	加工費用	228,262	3	(註一)	(註一)	(註一)	(註一)	-	-
	年興製衣(越南)公司	子公司	加工費用	225,777	3	(註一)	(註一)	(註一)	(註一)	-	-
	C & Y Garments	孫公司	加工費用	216,120	2	(註一)	(註一)	(註一)	(註一)	(2,538)	-
	亨利製衣公司	子公司	加工費用	172,132	2	(註一)	(註一)	(註一)	(註一)	-	-
	阿爾發紡織公司	孫公司	加工費用	170,904	2	(註一)	(註一)	(註一)	(註一)	-	-
	約翰製衣公司	孫公司	加工費用	162,986	2	(註一)	(註一)	(註一)	(註一)	-	-
	年興成衣公司	孫公司	加工費用	138,031	2	(註一)	(註一)	(註一)	(註一)	-	-
	兆興國際(馬拿瓜)公司	孫公司	加工費用	112,404	1	(註一)	(註一)	(註一)	(註一)	-	-
兆興紡織公司	年興紡織公司	母公司	銷	(652,989)	(100)	(註二)	(註二)	(註二)	—	66,750	48
	竹興製衣公司	子公司	加工費用	439,772	24	(註一)	(註一)	(註一)	(註一)	(72,080)	(38)
年興國際(百慕達)公司	年興製衣(東埔寨)公司	子公司	加工費用	181,493	10	(註一)	(註一)	(註一)	(註一)	-	-
	眠興製衣(東埔寨)公司	孫公司	加工費用	104,793	6	(註一)	(註一)	(註一)	(註一)	-	-
年興製衣(馬拿瓜)公司	榮泰製衣公司	孫公司	銷	(451,202)	(14)	(註二)	(註二)	(註二)	—	47,674	8
	年興國際(維多利亞)公司	子公司	加工費用	616,697	20	(註一)	(註一)	(註一)	(註一)	(14,591)	(34)
年興製衣(馬拿瓜)公司	年興國際(維多利亞)公司	子公司	加工費用	315,684	10	(註一)	(註一)	(註一)	(註一)	-	-
	福爾摩莎紡織公司	母公司	加工收入	(228,262)	(100)	(註一)	(註一)	(註一)	(註一)	-	-
理查製衣公司	年興製衣(馬拿瓜)公司	子公司	加工收入	(172,132)	(99)	(註一)	(註一)	(註一)	(註一)	-	-
	年興製衣公司	母公司	加工收入	(356,663)	(100)	(註一)	(註一)	(註一)	(註一)	-	-
年興製衣(越南)公司	年興製衣公司	母公司	加工收入	(225,777)	(100)	(註一)	(註一)	(註一)	(註一)	-	-

(接次頁)

(承前頁)

進(銷)貨之公司	交易對象	關係	交易		情形		交易條件與一般交易及		應收(付)		備註
			進(銷)貨	金額	佔總進(銷)貨之比率(%)	授信期	單	價	授信期	額	
兆興國際(馬拿瓜)公司	年興紡織公司	母公司	加工收入	(\$ 112,404)	(100)	(註一)	(註一)	(註一)	\$ -	-	
約翰製衣公司	年興紡織公司	母公司	加工收入	(162,986)	(100)	(註一)	(註一)	(註一)	-	-	
阿爾發紡織公司	年興紡織公司	母公司	加工收入	(170,904)	(100)	(註一)	(註一)	(註一)	-	-	
年興成衣公司	年興紡織公司	母公司	加工收入	(138,031)	(100)	(註一)	(註一)	(註一)	-	-	
C&Y Garments	年興紡織公司	母公司	加工收入	(216,120)	(98)	(註一)	(註一)	(註一)	2,538	29	
年興國際(賴索托)公司	年興紡織公司	母公司	加工收入	(291,618)	(99)	(註一)	(註一)	(註一)	13,437	79	
全球成衣公司	年興紡織公司	母公司	加工收入	(235,511)	(99)	(註一)	(註一)	(註一)	3,306	8	
竹興製衣(柬埔寨)公司	竹興製衣公司	母公司相同	加工收入	(439,772)	(100)	(註一)	(註一)	(註一)	72,080	88	
岷興製衣(柬埔寨)公司	竹興製衣公司	母公司相同	加工收入	(181,493)	(84)	(註一)	(註一)	(註一)	-	-	
榮泰製衣公司	竹興製衣公司	母公司相同	加工收入	(104,793)	(97)	(註一)	(註一)	(註一)	-	-	
年興國際(維多利亞)公司	年興國際(百慕達)公司	母公司	加工收入	(616,697)	(100)	(註一)	(註一)	(註一)	14,591	29	
福爾摩紗紡織公司	年興國際(百慕達)公司	母公司	加工收入	(315,684)	(100)	(註一)	(註一)	(註一)	-	-	

註一：加工費用係按子公司必要之營運成本議定，並視其營運之現金需求付款。

註二：視其營運之現金需求收付。

年興紡織股份有限公司及其子公司
被投資公司名稱、所在地區...等相關資訊

民國九十七年度

附表五

單位：新台幣仟元

投資公司名稱	被投資公司名稱	所在地區	主要營業項目	原本期	始投本期	資上期	金額未	期未股	未數	比率(%)	持帳面金額	有被投資公司本	年度(損)益	認列(損)益	備註
年興紡織公司	年興國際(維京群島)公司	CITCO BUILDING, WICKHAMS CAY ROAD TOWN TORTOLA	生產事業之投資	\$ 4,782,458	\$ 4,782,458	\$ 4,782,458	297,470		100.00		\$ 6,272,851	(\$ 137,887)	(\$ 137,887)		子公司
	兆興紡織公司	台北市內湖路一段306號13樓	牛仔成衣之原物料採購	1,080,262	1,530,262	1,530,262	35,000,000		100.00		655,456	29,315	29,315		子公司
	年興國際投資公司	苗栗縣頭份鎮新華里中正一路200號一樓	一般投資業務	155,256	300,000	300,000	30,000,000		100.00		272,536	(15,639)	(15,639)		子公司
	中華國際投資公司	臺北市大安區敦化南路二段97號28樓	一般投資業務	119,982	153,619	153,619	14,518,157		22.42		198,435	16,807	3,769		採權益法計價之被投資公司
	竹興製衣公司	台北市內湖路一段306號13樓	休閒成衣之製造及銷售	341,360	341,360	341,360	26,000,000		100.00		213,428	(43,423)	(10,118)		子公司
	年興製衣(越南)公司	Rd. TRAN THI DUNG, Phuc Khanh Phuc Industrial Park, Thai Binh City, Thai Binh Province, Viet Nam	牛仔成衣之加工	597,121	214,113	214,113	-		100.00		544,209	(67,018)	(67,018)		子公司
	年興製衣(寧平)公司	Ninh Binh Industrial Zone, Ninh Binh City, Ninh Binh Province, Viet Nam	牛仔成衣之加工	276,184	-	-	-		100.00		288,603	2,061	2,061		子公司
	竹興製衣(柬埔寨)公司	PHUM KHOTOR KHUM PREK LEAP RUSEY KEO DISTRICT PHNOM PENH CAMBODIA	休閒成衣之加工	288,801	-	-	14,000		100.00		317,349	8,555	5,787		子公司
	岷興製衣(柬埔寨)公司	PHUM KBAL DOMREY SANGKAT KAKAB DONGKOR DISTRICT PHNOM PENH KINGDOM OF CAMBODIA	休閒成衣之加工	118,267	-	-	4,500		100.00		131,536	4,042	3,879		子公司
	年興製衣(馬拿瓜)公司	ZONA FRANCA INDUSTRIAL LAS MERCEDES KM. 12- 1/2 CARRETERA NORTE, MODULOS 7, Y, 8 MANAGUA, NICARAGUA	牛仔成衣之加工	-	50,558	50,558	-		-		-	16,686	16,686		子公司

(接次頁)

(承前頁)

投資公司名稱	被投資公司名稱	所 在 地 區	主要營業項目	原 本 期 末	投 資 期 末	資 金 期 末	期 末 股 數	未 結 算 比 率 (%)	持 有 帳 面 金 額	有 被 投 資 公 司 本 年 度 本 金 額	投 資 公 司 本 年 度 損 益	認 列 損 益	備 註
	亨利製衣公司	ZONA FRANCA INDUSTRIAL LAS MERCEDES, KM.12-1/2 CARRETERA NORTE. MODULOS 30 Y 31 MANAGUA, NICARAGUA	牛仔成衣之加工	\$ -	\$ -	\$ 66,560	-	-	\$ -	\$ 18,895	\$ 18,895	18,895	子公司
	理查製衣公司	ZONA FRANCA INDUSTRIAL LAS MERCEDES KM. 12- 1/2 CARRETERA NORTE, MODULOS 32, 33, 34 MANAGUA, NICARAGUA	牛仔成衣之加工	-	64,790	-	-	-	-	38,370	38,370	38,370	子公司
	伍興國際興業公司	臺北市內湖區瑞光路192號12樓	牛仔成衣及原料之買賣	4,500	4,500	4,500	450,000	30.00	-	-	-	-	採權益法計價之被投資公司
	至興製衣(馬拿瓜)公司	ZONA FRANCA INDUSTRIAL LAS MERCEDES KM. 12- 1/2 CARRETERA NORTE, MODULOS 32, 33, 34 MANAGUA, NICARAGUA	牛仔成衣之加工	-	301,310	-	-	-	-	-	-	-	子公司
年興國際(維京群島)公司	年興國際(百慕達)公司	CANON'S COURT, 22 VICTORIA STREET, HAMILTON HM12, BERMUDA	牛仔布之製造及買賣	4,782,458	4,782,458	4,782,458	293,400	100.00	6,268,861	(135,000)	(137,778)	(137,778)	孫公司
兆興紡織公司	兆興國際(馬拿瓜)公司	La Zona Franca Industrial de Exportacion "Saratoga", Km.15 de la Carretera nueva a Leon, Municipio de Mateare, Managua, Nicaragua.	休閒成衣之加工	-	320,200	-	-	-	-	(48,066)	(48,066)	(48,066)	孫公司
	約翰製衣公司	La Zona Franca Industrial de Exportacion "Saratoga", Km.15 de la Carretera nueva a Leon, Municipio de Mateare, Managua, Nicaragua.	休閒成衣之加工	-	225,137	-	-	-	-	(30,760)	(30,760)	(30,760)	孫公司
	阿爾發紡織公司	Zona Franca Industrial De Exportacion De Mateare Km 15 1/2 Carretera Nueva a Leon, Municipio De Mateare, Managua, Nicaragua	休閒布料之染整加工	236,216	236,216	236,216	1,000	100.00	211,295	(17,655)	(17,655)	(17,655)	孫公司

(接次頁)

(承前頁)

投資公司名稱	被投資公司名稱	所在地區	主要營業項目	原本期	投本期	資上期	金額	期末	未	持	有	被	本	年	度	認	列	備	註
年興國際(百慕達)公司	年興國際(維多利亞)公司	CARRETERA SOTO LA MARINA, KM5Y LIBRAMIENTO NACIONES UNIDAS 8Y5, PARQUE INDUSTRIAL NUEVO SANTANDER CIUDAD VICTORIA TAMALIPAS MEXICO	牛仔布之加工	\$ 636,161	\$ 636,161	\$ 922,500	68,750	99.99	99.99	\$ 627,503	\$ 22,394	\$ 22,394	(22,394)	(22,394)	孫公司
	年興成衣公司	CARRETERA SOTO LA MARINA, KM5Y LIBRAMIENTO NACIONES UNIDAS 8Y6, PARQUE INDUSTRIAL NUEVO SANTANDER CIUDAD VICTORIA TAMALIPAS MEXICO	牛仔成衣之加工	30,021	30,021	30,021	4,628	99.99	99.99	(33,426)	(36,487)	(36,487)	(36,487)	(36,487)	(36,487)	孫公司
	C & Y Garments	PRIVATE BAG A438 MASERU 100 LESOTHO	牛仔成衣之加工	163,327	163,327	163,327	99,800	99.80	99.80	136,020	1,905	1,905	(1,905	(1,905	(1,905	孫公司
	年興國際(賴索托)公司	PRIVATE BAG A438 MASERU 100 LESOTHO	牛仔成衣之加工	240,541	240,541	240,541	200,000	100.00	100.00	322,405	(36,641)	(36,641)	(36,641)	(36,641)	(36,641)	孫公司
	全球成衣公司	PRIVATE BAG A438 MASERU 100 LESOTHO	牛仔成衣之加工	20,646	20,646	20,646	100,000	100.00	100.00	79,455	(5,732)	(5,732)	(5,732)	(5,732)	(5,732)	孫公司
	福爾摩紗紡織公司	PRIVATE BAG A438 MASERU 100 LESOTHO	牛仔布之加工	635,624	635,624	635,624	100,000	100.00	100.00	670,003	304	304	(304	(304	(304	孫公司
	榮泰製衣公司	PHUM PREY TEA, SANGKAT CHAMCHAO, KHAN DANGKOR, PHNOM PENH CITY	成衣製造及加工	-	-	32,566	-	-	-	-	(9,392)	(9,392)	(9,392)	(9,392)	(9,392)	孫公司
	Illies International (B.V.I.) Ltd.	PRIVATE BAG A438 MASERU 100 LESOTHO	貨運運輸事業	-	-	15,973	-	-	-	-	686	686	(686	(686	(686	採權益法計價之被投資公司
	Grand Paper International (B.V.I.) Ltd.	PRIVATE BAG A438 MASERU 100 LESOTHO	紙箱製造及買賣	37,713	37,713	37,713	1,110,000	37.00	37.00	46,686	9,147	9,147	(9,147	(9,147	(9,147	採權益法計價之被投資公司
	C&D Capital Corp.	OMC Chambers, P.O. Box 3152, Road Town, Tortola, British Virgin Islands	一般投資業務	181,932	181,932	147,690	5,606,201	22.42	22.42	173,329	39,586	39,586	(39,586	(39,586	(39,586	採權益法計價之被投資公司
	Top Fashion Industrial Co., Ltd	P.O.Box 3321, (Sealight House), Road Town, Tortola, British Virgin Islands	牛仔成衣及原料之買賣	14,644	14,644	14,644	450,000	30.00	30.00	-	-	-	(-	(-	(-	採權益法計價之被投資公司

(接次頁)

(承前頁)

投資公司名稱	被投資公司名稱	所 在 地 區	主要營業項目	原 本 期 末	始 投 期 末	資 金 期 末	額 期 末	數 比 率 (%)	持 有 被 投 資 公 司 本 年 度 認 列 備 註		
									帳 面 金 額	之 投 資 (損) 益	
竹興製衣公司	竹興製衣(柬埔寨)公司	PHUM KHOTOR KHUM PREK LEAP RUSEY KEO DISTRICT PHNOM PENH CAMBODIA	休閒成衣之加工	\$ -	\$ -	\$ 318,800	-	-	\$ -	\$ 2,768	孫公司
	岷興製衣(柬埔寨)公司	PHUM KBAL DOMREY SANGKAT KAKAB DONGKOR DISTRICT PHNOM PENH KINGDOM OF CAMBODIA	休閒成衣之加工	-	-	125,215	-	-	\$ -	4,042	孫公司
	竹興製衣(越南)公司	HIGHWAY 22 TAN TIEN HAMLET TAN THONG HOI VILLAGE CU CHI DISTRICT HOCHIMINH CITY VIETNAM	休閒成衣之加工	-	-	39,427	-	-	\$ -	-	孫公司

年興紡織股份有限公司及其子公司

大陸投資資訊

民國九十七年度

附表六

單位：新台幣仟元

大陸被投資公司名稱 (註一)	主要營業項目	實收資本額	投資方式	本自累積投資金額	本初出匯	本期匯出或收回		本期末匯出金額	本期末直接投資比例	本期末直接投資或間接持股之比例	本期末直接投資損益	本期末帳面價值	投資截至本期末已匯收	本期末未匯收
						出	收							
鉅亨信息技術(上海)有限公司	1. 資料處理服務業 2. 電子資訊供應服務業	\$ 33,040	透過第三地區現有轉投資大陸公司再投資	\$ 2,540	\$ -	\$ -	\$ -	\$ 2,540	10.08%	\$ -	\$ -	\$ -	\$ -	\$ -
天津三之星機械帶有限公司	開發生產銷售機械用橡膠帶	-	透過第三地區現有轉投資大陸公司再投資	648	-	-	-	648	-	-	-	-	-	-
福州東陽塑料製品有限公司	汽機車零件製造及銷售等	565,075	透過第三地區現有轉投資大陸公司再投資	5,757	-	-	-	5,757	0.84%	-	-	-	-	-
南京東陽塑料製品有限公司	汽機車零件製造及銷售等	-	透過第三地區現有轉投資大陸公司再投資	2,245	-	-	-	2,245	-	-	-	-	-	-
重慶大江渝強塑料製品有限公司	汽機車零件製造及銷售等	419,770	透過第三地區現有轉投資大陸公司再投資	3,293	-	-	-	3,293	0.46%	-	-	-	-	-
敦陽化工(番禺南沙)有限公司	化工原料製造及銷售等	168,367	透過第三地區現有轉投資大陸公司再投資	111	-	-	-	111	0.34%	-	-	-	-	-
長春敦陽化工有限公司	化工原料製造及銷售等	48,435	透過第三地區現有轉投資大陸公司再投資	276	-	-	-	276	0.34%	-	-	-	-	-
天津敦陽化工有限公司	化工原料製造及銷售等	39,336	透過第三地區現有轉投資大陸公司再投資	221	-	-	-	221	0.34%	-	-	-	-	-
長春富奧東陽塑料製品有限公司	汽機車零件製造及銷售等	871,830	透過第三地區現有轉投資大陸公司再投資	6,342	-	-	-	6,342	0.43%	-	-	-	-	-
哈爾濱哈飛東陽塑料製品有限公司	汽機車零件製造及銷售等	322,900	透過第三地區現有轉投資大陸公司再投資	2,303	-	-	-	2,303	0.21%	-	-	-	-	-

(接次頁)

(承前頁)

大陸被投資公司名稱 (註一)	主要營業項目	實收資本額	投資方式	本自累積投資金額	本期匯出或收回投資金額		本期匯出金額	本自累積投資金額	本公司直接投資比例	本公司或間接持股之金額	本期末帳面價值	截至本期末已投資價值	本期收益
					匯出	收回							
武漢敦陽化工有限公司	化工原料製造及銷售等	\$ 48,435	透過第三地區現有轉投資公司再投資大陸公司	\$ 276	\$ -	\$ -	\$ 276	0.34%	276	-	\$ -	\$ -	-
蕪湖幼師東陽汽車塑料零件有限公司	汽機車零件製造及銷售等	387,481	透過第三地區現有轉投資公司再投資大陸公司	2,763	-	-	2,763	0.42%	2,763	-	-	-	-
南京敦陽化工有限公司	化工原料製造及銷售等	96,870	透過第三地區現有轉投資公司再投資大陸公司	276	-	-	276	0.34%	276	-	-	-	-
重慶大江東陽塑料製品有限公司	汽機車零件製造及銷售等	419,770	透過第三地區現有轉投資公司再投資大陸公司	921	-	-	921	0.21%	921	-	-	-	-
南京開陽汽車塑料零件有限公司	汽機車保險桿及零件製造	645,800	透過第三地區現有轉投資公司再投資大陸公司	3,869	-	-	3,869	0.59%	3,869	-	-	-	-
長瀾塑料製品設計(天津)有限公司	汽機車零件製造及銷售等	11,624	透過第三地區現有轉投資公司再投資大陸公司	28	-	-	28	0.14%	28	-	-	-	-

本期末陸地累計自台灣匯出金額	經濟部核准投資金額	會審金額	依經濟部投資審議會規定
\$31,869	本公司於八十九年九月六日經投審會核准(89)投審二字第89020549號函核准946仟元、八十九年十二月七日經(89)投審二字第89033029號函核准1,594仟元及九十六年三月五日經(96)經審二字第09600035110號函核准29,329仟元	會審金額	註三

註一：係本公司以成本衡量之第三地區現有轉投資公司再投資之大陸被投資公司。

註二：因本公司對第三地區現有轉投資公司係以成本法衡量，故無法取得本期投資損益及期末投資帳面價值等相關資訊。

註三：依經濟部經審字第09704604680號修正「在大陸地區從事投資或技術合作審查原則」第三條之規定，經經濟部工業局核發符合營運總部營運範圍證明文件之企業無投資金額或比例之限制，本公司已於九十七年度取得營運總部資格，故不受投資限額之規範。

五、九十七年度合併財務報表

聲 明 書

本公司及從屬公司民國九十七年度（自九十七年一月一日至十二月三十一日止）依「關係企業合併營業報告書關係企業合併財務報表及關係報告書編製準則」應納入編製關係企業合併財務報表之公司與依財務會計準則公報第七號應納入編製母子公司合併財務報表之公司均相同，且關係企業合併財務報表所應揭露相關資訊於前揭母子公司合併財務報表中均已揭露，爰不再另行編製關係企業合併財務報表。

特此聲明

公司名稱：年興紡織股份有限公司



董事長：陳 榮 秋



中 華 民 國 九 十 八 年 二 月 二 十 三 日

會計師查核報告

年興紡織股份有限公司 公鑒：

年興紡織股份有限公司及其子公司民國九十七年及九十六年十二月三十一日之合併資產負債表，暨民國九十七年及九十六年一月一日至十二月三十一日之合併損益表、合併股東權益變動表及合併現金流量表，業經本會計師查核竣事。上開合併財務報表之編製係管理階層之責任，本會計師之責任則為根據查核結果對上開合併財務報表表示意見。

本會計師係依照會計師查核簽證財務報表規則及一般公認審計準則規劃並執行查核工作，以合理確信合併財務報表有無重大不實表達。此項查核工作包括以抽查方式獲取合併財務報表所列金額及所揭露事項之查核證據、評估管理階層編製合併財務報表所採用之會計原則及所作之重大會計估計，暨評估合併財務報表整體之表達。本會計師相信此項查核工作可對所表示之意見提供合理之依據。

依本會計師之意見，第一段所述合併財務報表在所有重大方面係依照證券發行人財務報告編製準則及一般公認會計原則編製，足以允當表達年興紡織股份有限公司及其子公司民國九十七年及九十六年十二月三十一日之合併財務狀況，暨民國九十七年及九十六年一月一日至十二月三十一日之合併經營成果與合併現金流量。

如合併財務報表附註三所述，年興紡織股份有限公司及其子公司自民國九十七年一月一日起，採用財團法人中華民國會計研究發展基金會發布之（九六）基秘字第○五二號函，將員工分紅及董監酬勞視為費用，而非盈餘之分配。

勤業眾信會計師事務所

會計師 卓 明 信

卓明信



會計師 吳 恩 銘

吳恩銘



財政部證券暨期貨管理委員會核准文號
台財證六字第 0920123784 號

財政部證券暨期貨管理委員會核准文號
台財證六字第 0920123784 號

中 華 民 國 九 十 八 年 二 月 二 十 三 日



新泰源實業股份有限公司
民國九十七年十二月三十一日

單位：新台幣仟元，惟
每股面額為元

代碼	資產	九十七年十二月三十一日		九十六年十二月三十一日		代碼	負債、權益及股東權益	九十七年十二月三十一日		九十六年十二月三十一日	
		金額	%	金額	%			金額	%	金額	%
1100	現金及約當現金 (附註二及四)	\$ 639,811	4	\$ 773,912	5	2100	短期借款 (附註十二)	\$ 1,411,141	10	\$ 1,664,041	10
1320	備供出售金融資產—流動 (附註二、七及二十)	27,024	3	522,712	3		應付票據	137,951	1	140,593	1
1340	遞除之衍生性金融商品—流動 (附註二及二十)	-	-	684	-	2120	應付帳款	571,337	4	519,418	3
1120	應收票據 (附註二)	11,388	-	8,234	-	2140	應付所得稅 (附註二及十七)	97,280	1	112,613	-
1140	應收票據—減備抵呆帳九十七年80,610仟元及九十 六年90,903仟元後之淨額 (附註二)	-	-	-	-	2170	應付費用	460,506	3	450,928	3
1150	應收關聯企業款項 (附註二)	1,584,073	11	2,041,594	12	2270	一年內到期之長期借款 (附註十三及二十二)	299,353	2	299,928	2
1190	其他金融資產	2,526	-	5,534	-	2280	其他流動負債 (附註十五)	59,348	-	156,096	1
1210	存貨—淨額 (附註二及六)	58,110	1	55,121	-	21XX	流動負債合計	3,036,916	21	3,343,617	20
1286	遞延所得稅資產—流動 (附註二及十七)	3,396,550	23	3,822,416	23		長期負債	598,706	4	478,767	3
1298	其他流動資產	67,888	1	51,777	-	2420	長期借款 (附註十三及二十二)	15,869	-	-	-
11XX	流動資產合計	251,281	2	307,722	2	2430	遞除之衍生性金融負債—非流動 (附註二及二十)	614,575	4	478,767	3
		6,039,151	42	7,589,706	45	24XX	其他負債	230,059	1	232,906	1
1450	長期投資 (附註二、七、八、九及二十二)	250,665	2	933,267	6	2810	應計退休基金負債 (附註二及十四)	853	-	450	-
1470	備供出售金融資產—非流動	-	-	280	8	2820	存入保證金	241,427	2	417,624	3
1480	遞除之衍生性金融商品—非流動	1,246,201	8	1,259,172	8	2860	遞延所得稅負債 (附註二及十七)	371	-	-	-
1421	以成本衡量之金融資產—非流動	418,150	3	573,429	3	2880	其他負債	472,710	3	650,980	4
1421	採權益法之長期股權投資	1,935,316	13	2,766,148	17	28XX	其他負債合計	4,124,201	28	4,473,364	27
14XX	長期投資合計	417,383	3	471,922	3	2XXX	負債合計	5,906,431	41	5,983,691	36
1501	土地	1,516	-	1,516	-	31XX	股東權益	-	-	-	-
1511	土地改良物	3,141,932	22	2,887,527	17		股本	89	-	90	-
1521	房屋及建築	6,137,287	42	7,064,812	42		資本公積	255	-	255	-
1531	機器設備	1,556,349	11	1,888,571	11		處分固定資產利益	378,574	3	377,898	2
1571	營業器具	11,254,467	78	12,314,348	73	3210	股票溢價	378,918	3	378,243	2
15X1	成本合計	5,517,016	38	6,301,146	37	3240	合併溢價	1,563,147	11	1,436,287	8
15X9	減：累計折舊	5,737,451	40	6,013,202	36	3270	未分配盈餘	2,403,394	16	3,342,610	20
1670	未完工程及附設債款	623,766	4	278,845	1	32XX	保留盈餘	3,966,541	27	4,778,897	28
15XX	固定資產合計	6,361,217	44	6,292,047	37	3310	法定公積	61,858	-	(16,461)	-
		23,470	-	29,525	-	3350	未分配盈餘	151,174	1	1,248,240	7
1770	無形資產	13,284	-	16,026	-	33XX	股東權益其他調整項目	(26,280)	-	-	-
1788	總退還基金成本 (附註二及十四)	36,724	-	45,551	-	3420	累積換算調整數	1,231,779	7	1,063	7
17XX	無形資產合計	49,708	-	61,577	-	3450	金融商品未實現利益	304	-	123,762	1
1820	其他資產	26,021	-	48,598	-	3510	庫藏股票—3,638仟股	10,438,946	72	12,573,623	73
1830	存出保證金	111,257	1	67,299	1	3610	少數股東權益	-	-	-	-
1840	遞延費用—淨額	29,400	-	-	-	3XXX	股東權益合計	14,563,147	100	16,847,037	100
1888	備收款項—減備抵呆帳22,939仟元後之淨額 (附註 二及二十四)	24,031	-	37,778	-		負債及股東權益總計	\$ 14,563,147	100	\$ 16,847,037	100
18XX	其他 (附註十一)	190,709	1	153,585	1						
1XXX	其他資產合計	14,563,147	100	16,847,037	100						

後附之附註係本合併財務報表之一部分。
(李開勤業經他會計師事務所民國九十八年二月二十三日查核報告)

董事長：陳榮秋



經理人：黃士坤



會計主管：周泰源



年興紡織股份有限公司及子公司



民國九十七年及九十六年一月一日至十二月三十一日

單位：新台幣仟元，惟每股合併盈餘為元

代碼	九十七年度			九十六年度		
	金額	%		金額	%	
	營業收入（附註二及二十一）					
4110	銷貨收入	\$ 13,627,184	100	\$ 14,954,240	100	
4170	減：銷貨退回及折讓	36,118	-	49,430	-	
4100	銷貨收入淨額	13,591,066	100	14,904,810	100	
4660	加工收入	32,405	-	19,250	-	
4000	營業收入合計	13,623,471	100	14,924,060	100	
5000	營業成本（附註十八）	13,206,963	97	13,666,484	92	
5910	營業毛利	416,508	3	1,257,576	8	
	營業費用（附註十八）					
6100	行銷費用	569,064	4	469,870	3	
6200	管理費用	258,845	2	264,200	2	
6300	研發費用	65,286	1	67,444	-	
6000	營業費用合計	893,195	7	801,514	5	
6900	營業利益（損失）	(476,687)	(4)	456,062	3	
	營業外收入及利益					
7110	利息收入	23,168	-	28,608	-	
7121	採權益法認列之投資淨益 （附註二及九）	-	-	73,907	1	
7122	股利收入	22,703	-	51,194	-	
7130	處分固定資產利益（附註二）	101,288	1	29,284	-	
7140	處分投資淨益	710,177	5	454,250	3	
7220	下腳收入	137,491	1	91,150	1	
7260	存貨跌價回升利益（附註二 及六）	-	-	23,228	-	
7270	關稅退稅收入	237,189	2	341,095	2	
7320	金融負債評價利益（附註二 及五）	-	-	9,676	-	
7480	其他（附註二十一）	123,480	1	119,373	1	
7100	營業外收入及利益合計	1,355,496	10	1,221,765	8	

（接次頁）

(承前頁)

代碼	九 十 七 年 度			九 十 六 年 度				
	金	額	%	金	額	%		
	營業外費用及損失							
7510	\$	65,041	-	\$	58,597	-		
7521								
		1,471	-		-	-		
7540								
		4,631	-		-	-		
7550		21,816	-		3,911	-		
7560		213,470	2		14,468	-		
7570								
		26,676	-		-	-		
7610		86,474	1		-	-		
7630								
		257,168	2		37,348	-		
7880		<u>171,616</u>	<u>1</u>		<u>71,523</u>	<u>1</u>		
7500		<u>848,363</u>	<u>6</u>		<u>185,847</u>	<u>1</u>		
7900		30,446	-		1,491,980	10		
8110								
		<u>74,984</u>	<u>1</u>		<u>(223,361)</u>	<u>(2)</u>		
9600		<u>\$ 105,430</u>	<u>1</u>		<u>\$ 1,268,619</u>	<u>8</u>		
	歸屬予：							
9601		\$ 105,426	1		\$ 1,268,596	8		
9602		<u>4</u>	<u>-</u>		<u>23</u>	<u>-</u>		
		<u>\$ 105,430</u>	<u>1</u>		<u>\$ 1,268,619</u>	<u>8</u>		
代碼	稅 前		稅 後		稅 前		稅 後	
	每股合併盈餘 (附註十九)							
9750		<u>\$ 0.04</u>		<u>\$ 0.18</u>		<u>\$ 2.40</u>		<u>\$ 2.12</u>
9850		<u>\$ 0.04</u>		<u>\$ 0.18</u>				

後附之附註係本合併財務報表之一部分。

(參閱勤業眾信會計師事務所民國九十八年二月二十三日查核報告)

董事長：陳榮秋



經理人：黃士坤



會計主管：周泰源



單位：新台幣仟元，惟
每股股利為元

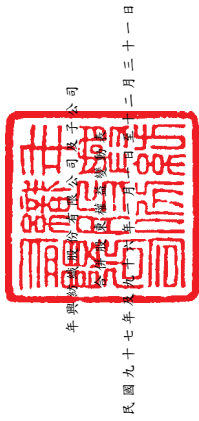

年興泰源信託公司

民國九十七年及九十六年十二月三十一日

股東數(仟股)	金額	資本公積	處分固定資產利益	合併溢額	保留盈餘(附註二、十五、十六及十七)	累積換算調整數(附註二)	金融商品未實現(損)益(附註二)	庫藏股票(附註二及十六)	少數股東權益	股東權益合計
598,369	\$ 5,983,691	\$ 90	\$ 255	\$ 376,850	\$ 1,296,529	\$ 25,062	\$ 1,255,385	\$ -	\$ 1,244	\$ 12,189,605
九十六年一月一日餘額										
九十五年盈餘分配	-	-	-	-	139,758	-	-	-	-	-
法定公積	-	-	-	-	(139,758)	-	-	-	-	-
現金股利—每股1.7元	-	-	-	-	(1,017,227)	-	-	-	-	(1,017,227)
董監事酬勞	-	-	-	-	(9,100)	-	-	-	-	(9,100)
員工紅利	-	-	-	-	(10,400)	-	-	-	-	(10,400)
九十六年度合併總純益	-	-	-	-	1,268,596	-	-	-	23	1,268,619
備供出售金融資產未實現(損)益之變動	-	-	-	-	-	-	18,543	-	-	18,543
採權益法認列被投資公司調整	-	-	-	1,048	-	596	(26,810)	-	-	(25,166)
現金流量避險未實現(損)益之變動	-	-	-	-	-	-	1,122	-	-	1,122
少數股東變動調整數	-	-	-	-	-	-	-	-	(204)	(204)
外幣長期股權投資換算調整數	-	-	-	-	-	(42,119)	-	-	-	(42,119)
九十六年十二月三十一日餘額	598,369	5,983,691	255	377,898	1,436,287	16,461	1,248,240	-	1,063	12,373,673
九十六年度盈餘分配	-	-	-	-	126,860	-	-	-	-	-
法定公積	-	-	-	-	(126,860)	-	-	-	-	-
現金股利—每股1.5元	-	-	-	-	(897,554)	-	-	-	-	(897,554)
董監事酬勞	-	-	-	-	(9,100)	-	-	-	-	(9,100)
員工紅利	-	-	-	-	(9,200)	-	-	-	-	(9,200)
庫藏股票買回11,364仟股	-	-	-	-	-	-	-	(110,420)	-	(110,420)
庫藏股票註銷7,726仟股	(7,726)	(77,260)	(1)	(4,951)	(1,928)	-	-	84,140	-	-
九十七年度合併總純益	-	-	-	-	105,426	-	-	-	4	105,430
備供出售金融資產未實現(損)益之變動	-	-	-	-	-	-	948,623	-	-	948,623
採權益法認列被投資公司調整	-	-	-	5,627	-	(51,390)	(131,610)	-	-	(177,373)
現金流量避險未實現(損)益之變動	-	-	-	-	-	-	16,833	-	-	16,833
少數股東變動調整數	-	-	-	-	-	-	-	-	(763)	(763)
外幣長期股權投資換算調整數	-	-	-	-	-	129,709	-	-	-	129,709
九十七年十二月三十一日餘額	590,643	5,906,431	255	378,574	1,563,147	61,858	1,511,174	(26,280)	304	10,438,946

後附之附註係本合併財務報表之一部分。
(參閱勤業眾信會計師事務所民國九十八年二月二十三日查核報告)



董事長：陳榮秋



經理人：黃士坤



會計主管：周泰源

年興紡織股份有限公司及子公司

合併現金流量表

民國九十七年及九十六年一月一日至十二月三十一日

單位：新台幣仟元

	九十七年度	九十六年度
營業活動之現金流量		
合併總純益	\$ 105,430	\$1,268,619
折舊及攤銷	842,693	877,009
呆帳損失	26,700	17,018
存貨跌價損失（回升利益）	26,676	(23,228)
採權益法認列之投資淨損（益）	1,471	(73,907)
採權益法計價之被投資公司發放現金股利	68,271	38,429
長期投資已實現損失	4,631	-
處分固定資產利益	(101,288)	(29,284)
減損損失	257,168	37,348
金融負債評價利益	-	(9,676)
處分投資淨益	(710,177)	(454,250)
提列退休金負債	3,208	18,999
遞延所得稅	(192,308)	87,748
營業資產及負債之淨變動		
應收票據	(3,154)	17,815
應收帳款	401,831	(215,783)
應收關係企業款項	3,008	19,347
其他金融資產	(2,989)	22,674
存貨	397,805	(317,193)
其他流動資產	55,941	297,036
合併借項	2,742	3,271
應付票據	(2,642)	(30,141)
應付帳款	51,919	(316,403)
應付所得稅	(15,333)	28,942
應付費用	9,578	(4,373)
其他流動負債	(67,194)	1,691
其他負債	371	(25,200)
營業活動之淨現金流入	<u>1,164,358</u>	<u>1,236,508</u>

(接次頁)

(承前頁)

	<u>九十七年度</u>	<u>九十六年度</u>
投資活動之現金流量		
處分備供出售金融資產價款	\$ 838,298	\$ 589,777
取得備供出售金融資產	-	(1,300)
處分以成本衡量之金融資產價款	10,040	44,337
以成本衡量之金融資產減資退回股款	11,977	1,485
取得以成本衡量之金融資產	(158,748)	(466,036)
採權益法之長期股權投資退回股款	33,637	39,929
採權益法之長期股權投資增加	(35,355)	(25,906)
處分採權益法之長期股權投資價款	7,972	-
購置固定資產	(1,172,608)	(622,368)
處分固定資產價款	276,846	159,553
已質押定存單減少	-	1,910
遞延費用增加	(74,671)	(54,613)
存出保證金(增加)減少	22,487	(11,782)
其他資產減少	13,747	969
購置待過戶農地	-	(21,845)
投資活動之淨現金流出	<u>(226,378)</u>	<u>(365,890)</u>
融資活動之現金流量		
短期借款增加(減少)	(252,900)	469,858
應付短期票券減少	-	(74,782)
長期借款增加	419,292	478,750
償還長期借款	(299,928)	(599,889)
存入保證金增加(減少)	403	(1,500)
發放現金股利	(897,554)	(1,017,227)
發放現金股利予少數股權	-	(315)
退回股款予少數股權	(766)	-
庫藏股買回支付價款	(110,420)	-
董監事酬勞及員工紅利	(18,300)	(26,467)
融資活動之淨現金流出	<u>(1,160,173)</u>	<u>(771,572)</u>
現金及約當現金淨增加(減少)	(222,193)	99,046
年初現金及約當現金餘額	773,912	662,674
匯率影響數	<u>88,092</u>	<u>12,192</u>
年底現金及約當現金餘額	<u>\$ 639,811</u>	<u>\$ 773,912</u>

(接次頁)

(承前頁)

	<u>九十七年度</u>	<u>九十六年度</u>
現金流量資訊之補充揭露		
當年度支付利息	\$ 68,791	\$ 61,443
減：資本化利息	<u>3,970</u>	<u>1,285</u>
不含資本化利息之當年度支付利息	<u>\$ 64,821</u>	<u>\$ 60,158</u>
支付所得稅	<u>\$ 132,752</u>	<u>\$ 92,984</u>
不影響現金流量之營業及融資活動		
應收帳款轉列催款項	\$ 52,339	\$ -
轉列備抵呆帳	(<u>22,939</u>)	<u>-</u>
應收帳款轉列催收款項淨額	<u>\$ 29,400</u>	<u>\$ -</u>
一年內到期之長期借款	<u>\$ 299,353</u>	<u>\$ 299,928</u>
同時影響現金及非現金項目之投資活動		
固定資產增加	\$1,143,054	\$ 652,606
應付購置設備款(增加)減少	<u>29,554</u>	(<u>30,238</u>)
購置固定資產支付現金數	<u>\$1,172,608</u>	<u>\$ 622,368</u>

後附之附註係本合併財務報表之一部分。

(參閱勤業眾信會計師事務所民國九十八年二月二十三日查核報告)

董事長：陳榮秋



經理人：黃士坤



會計主管：周泰源



年興紡織股份有限公司及子公司

合併財務報表附註

民國九十七及九十六年度

(除另予註明者外，金額係以新台幣仟元為單位)

一、公司沿革及業務範圍說明

年興紡織股份有限公司(母公司)設立於七十五年，為一股票上市公司，主要從事於牛仔布及牛仔服飾之產銷。母公司於八十九年七月一日(合併基準日)吸收合併至興實業股份有限公司，並以母公司為存續公司。

母公司為整合內部資源，降低營運成本，以提升公司競爭力，於九十四年一月一日進行營運模式調整，將子公司兆興紡織及孫公司年興國際(百慕達)公司成衣及染整業務部門由母公司直接管理。

母公司為簡化投資架構，於九十七年五月依淨值向子公司竹興製衣公司購買竹興製衣(柬埔寨)公司及岷興製衣(柬埔寨)公司全部股權。

年興紡織股份有限公司及子公司九十七及九十六年底員工人數分別為 20,718 人及 34,800 人。

兆興紡織股份有限公司於八十七年設立，主要從事牛仔成衣原物料之採購業務。

年興國際(馬拿瓜)公司於八十二年設立於尼加拉瓜，主要係為母公司加工牛仔成衣。為因應當地租稅法令規定，母公司已於九十三年六月結束年興國際(馬拿瓜)公司業務，並由新成立之年興製衣(馬拿瓜)公司接收該公司原加工牛仔成衣業務，母公司另於九十七年九月底結束年興製衣(馬拿瓜)公司之營運。

陳氏製衣(尼加拉瓜)公司於八十四年設立於尼加拉瓜，主要係為母公司加工牛仔成衣。為因應當地租稅法令規定，母公司已於九十四年六月結束陳氏製衣(尼加拉瓜)公司業務，並由新成立之亨利製衣公司接收該公司原加工牛仔成衣業務，母公司另於九十七年七月底結束亨利製衣公司之營運。

至興製衣（馬拿瓜）公司於八十六年設立於尼加拉瓜，主要係為母公司加工牛仔成衣。為因應當地租稅法令規定，母公司於九十六年十月由新成立之理查製衣公司接收至興製衣（馬拿瓜）公司原加工牛仔成衣業務，並於九十七年一月結束至興製衣（馬拿瓜）公司，母公司另於九十七年十二月底結束理查製衣公司之營運。

至興國際公司於八十五年設立於尼加拉瓜，主要從事漁產養殖業務。該公司已於九十六年九月解散清算。

年興國際（維京群島）公司於八十五年設立於維京群島，為一控股公司。

年興國際投資公司於九十一年設立，從事一般之投資業。

竹興製衣公司於六十年設立，從事各種成衣之製造加工及買賣業務。

竹興製衣（柬埔寨）公司於八十五年設立於柬埔寨，主要係為竹興製衣公司加工牛仔成衣。

岷興製衣（柬埔寨）公司於九十四年設立於柬埔寨，主要係為竹興製衣公司加工牛仔成衣。

年興製衣（越南）公司於九十六年三月設立於越南，已於九十六年開始營運，主要係為年興紡織加工牛仔成衣。

年興製衣（寧平）公司於九十七年四月設立於越南，目前仍在建廠中，未來主要係為年興紡織公司加工牛仔成衣。

兆興國際（馬拿瓜）公司於八十八年設立於尼加拉瓜，主要係為年興紡織公司加工休閒成衣，母公司另於九十七年十一月底結束兆興國際（馬拿瓜）之營運。

約翰製衣公司於八十九年設立於尼加拉瓜，主要係為年興紡織公司加工休閒成衣，母公司另於九十七年十一月底結束約翰製衣公司之營運。

阿爾發紡織公司於九十年設立於尼加拉瓜，主要係為年興紡織公司加工染整休閒布。

年興國際（百慕達）公司於八十六年設立於百慕達，主要從事牛仔布之製造及買賣。

年興國際（維多利亞）公司於八十六年設立於墨西哥，主要係為年興國際（百慕達）公司生產牛仔布。

年興成衣公司於八十八年設立於墨西哥，主要係為年興紡織公司加工牛仔成衣。

C&Y Garments 於七十九年設立於賴索托，主要係為年興紡織公司加工牛仔成衣。

年興國際（賴索托）公司於八十九年設立於賴索托，主要係為年興紡織公司加工牛仔成衣。

全球成衣公司於八十九年設立於賴索托，主要係為年興紡織公司加工牛仔成衣。

福爾摩莎紡織公司於八十九年設立於賴索托，主要係為年興國際（百慕達）公司生產牛仔布。

榮泰製衣公司於九十五年設立於柬埔寨，主要係為年興紡織公司加工休閒成衣，惟已於九十七年十二月底解散清算。

竹興製衣（越南）公司於八十三年設立於越南，主要係為竹興製衣公司加工牛仔成衣，惟已於九十七年一月解散清算。

九十七年底母公司與子公司之投資關係及持股比例如下所示：

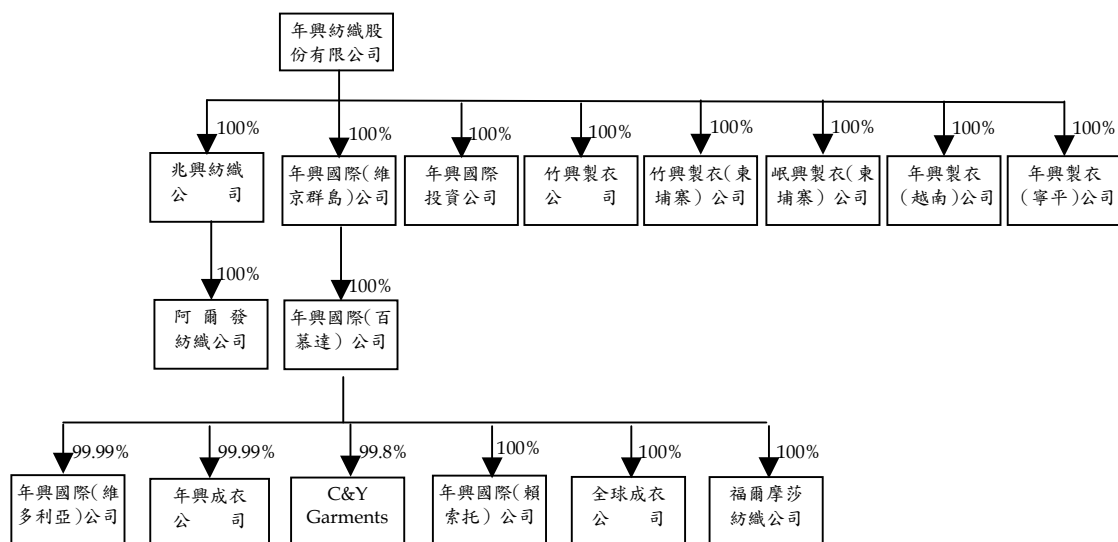

二、重要會計政策之彙總說明

本合併財務報表係依照證券發行人財務報告編製準則及一般公認會計原則編製。依照前述準則及原則編製合併財務報表時，母公司及子公司對於備抵呆帳、存貨跌價及呆滯損失、固定資產折舊、退休金、所得稅以及員工分紅及董監酬勞費用等之提列，必須使用合理之估計金額，因估計涉及判斷，實際結果可能有所差異。

重要會計政策彙總說明如下：

合併財務報表之編製

母公司直接或間接持有被投資公司有表決權之股份超過百分之五十者，即構成母子關係。母公司編製合併財務報表時，已將所有子公司納入。編製合併財務報表時，母子公司間重大之交易及其餘額，均予以銷除。

本合併財務報表包括母公司、兆興紡織公司、年興製衣（馬拿瓜）公司（已於九十七年九月底結束營運）、亨利製衣公司（已於九十七年七月底結束營運）、理查製衣公司（已於九十七年十二月底結束營運）、至興製衣（馬拿瓜）公司（已於九十七年一月解散清算）、年興國際（維京群島）公司、年興國際投資公司、竹興製衣公司、竹興製衣（柬埔寨）公司、岷興製衣（柬埔寨）公司、年興製衣（越南）公司、年興製衣（寧平）公司、兆興國際（馬拿瓜）公司（已於九十七年十一月底結束營運）、約翰製衣公司（已於九十七年十一月底結束營運）、阿爾發紡織公司、年興國際（百慕達）公司、年興國際（維多利亞）公司、年興成衣公司、C & Y Garments、年興國際（賴索托）公司、全球成衣公司、福爾摩莎紡織公司、榮泰製衣公司（已於九十七年十二月解散清算）及竹興製衣（越南）公司（已於九十七年一月解散清算）之帳目。

子公司財務報表係以尼幣、南非幣、墨西哥幣及越幣編製，惟其功能性貨幣為美元，因是編製合併財務報表時先以美元為功能性貨幣再衡量，再將資產及負債科目依年底匯率、股東權益按歷史匯率及損益科目按各該期間平均匯率換算為新台幣。

年興紡織公司之關係企業合併財務報表應納入編製之合併個體與本合併財務報表之合併個體相同，故不另行編製關係企業合併財務報表，惟關係企業合併財務報表應揭露之資訊均已納入本合併財務報表中揭露。

資產與負債區分流動與非流動之標準

流動資產包括現金及約當現金，以及主要為交易目的而持有之資產或預期於資產負債表日後一年內變現之資產；固定資產、無形資產及其他不屬於流動資產之資產為非流動資產。流動負債包括主要為交易目的而發生之負債，以及須於資產負債表日後一年內清償之負債，負債不屬於流動負債者為非流動負債。

約當現金

約當現金係自投資日起三個月內到期之短期票券，其帳面價值近似公平價值。

公平價值變動列入損益之金融商品

公平價值變動列入損益之金融商品包括交易目的之金融資產或金融負債，以及於原始認列時，指定以公平價值衡量且公平價值變動認列為損益之金融資產或金融負債。母公司及子公司成為金融商品合約之一方時，認列金融資產或金融負債；於合約權利喪失控制時，除列金融資產；於合約規定之義務解除、取消或到期而使金融負債消滅時，除列金融負債。

原始認列時，係以公平價值加計交易成本衡量，續後評價時，以公平價值衡量且公平價值變動認列為當期損益。金融商品除列時，出售所得價款或支付金額與帳面價值之差額，計入當期損益。依交易慣例購買或出售金融資產時，採用交易日會計處理。

衍生性商品未能符合避險會計者，係分類為交易目的之金融資產或金融負債。公平價值為正值時，列為金融資產；公平價值為負值時，列為金融負債。

公平價值之基礎：上市（櫃）證券係資產負債表日之收盤價。無活絡市場之金融商品，以評價方法估計公平價值。

備供出售金融資產

備供出售金融資產於原始認列時，以公平價值衡量，並加計取得之交易成本；後續評價以公平價值衡量，且其價值變動列為股東權益調整項目，累積之利益或損失於金融資產除列時，列入當年度損益。依慣例交易購買或出售金融資產時，採用交易日會計處理。

備供出售金融資產之認列或除列時點，以及公平價值之基礎，均與公平價值變動列入損益之金融商品相似。

現金股利於除息日認列收益，但依據投資前淨利宣告之部分，係自投資成本減除。股票股利不列為投資收益，僅註記股數增加，並按增加後之總股數重新計算每股成本。

若有減損之客觀證據，則認列減損損失。若後續期間減損金額減少，備供出售權益商品之減損減少金額認列為股東權益調整項目。

收入認列及應收帳款、備抵呆帳

母公司及子公司係於貨物之所有權及顯著風險移轉予客戶時認列銷貨收入，因其獲利過程大部分已完成，且已實現或可實現。去料加工時，加工產品之所有權及顯著風險並未移轉，是以去料時不作銷貨處理。

銷貨收入係按母公司及子公司與買方所協議交易對價（考量商業折扣及數量折扣後）之公平價值衡量；惟銷貨收入之對價為一年期以內之應收款時，其公平價值與到期值差異不大且交易量頻繁，則不按設算利率計算公平價值。

備抵呆帳係按應收款項之收回可能性評估提列。母公司及子公司係依據對客戶之應收帳款帳齡分析、信用評等及經濟環境等因素，定期評估應收帳款之收回可能性。

存 貨

存貨包括原料、物料、在製品及製成品，係以成本與市價孰低法評價。存貨成本之計算採用加權平均法。市價基礎：原料及物料為重置成本，在製品及製成品為淨變現價值。期末存貨另評估可能發生之呆滯料件後，再予以提列存貨跌價損失。

以成本衡量之金融資產

無法可靠衡量公平價值之權益商品投資，包括未上市（櫃）股票及興櫃股票等，以原始認列之成本衡量。股利之會計處理，與備供出售金融資產相似。若有減損之客觀證據，則認列減損損失，此減損金額不予迴轉。

採權益法之長期股權投資

母公司及子公司對被投資公司持有表決權股份達百分之二十以上或具有重大影響力者，採用權益法評價。

取得股權或首次採用權益法時，先將投資成本予以分析處理，投資成本超過可辨認淨資產公平價值部分列為商譽。商譽不予攤銷。若可辨認淨資產公平價值超過投資成本，則其差額就各非流動資產（非採權益法評價之金融資產、遞延所得稅資產或其他退休給付除外）公平價值等比例減少之，仍有差額時列為非常損益。自九十五年一月一日起，其以前取得之採權益法長期股權投資，尚未攤銷之餘額屬投資成本超過所取得股權淨值者，比照商譽處理，不再攤銷；原投資成本與股權淨值間之差額屬遞延貸項部分，依剩餘攤銷年限繼續攤銷。

被投資公司發行新股時，若未按持股比例認購，致使投資比例發生變動，並因而使投資之股權淨值發生增減時，其增減數調整資本公積及長期投資；前項調整如應借記資本公積，而長期投資所產生之資本公積餘額不足時，其差額借記保留盈餘。

母公司及子公司對採用權益法評價之被投資公司，因認列其虧損致使對被投資公司之長期股權投資及墊款帳面餘額為負數時，除母公司及子公司意圖繼續支持，或該被投資公司之虧損係屬短期性質，有充分證據顯示將於未來短期內回復獲利之營運外，其投資損失之認列以使對該公司投資及墊款之帳面餘額降至零為限。

於資產負債表日評估是否有減損跡象，若有客觀證據顯示業已減損，就其減損部分認列損失；對僅具重大影響力而未具控制能力之長期股權投資，則以其個別長期股權投資帳面價值（含商譽）為基礎，比較個別投資之可回收金額與帳面價值以計算該投資之減損損失。

固定資產

固定資產以成本減累計折舊計價。固定資產購建期間為該項資產所支出款項而負擔之利息，予以資本化列為固定資產之成本。重大之更新及改良作為資本支出；修理及維護支出則作為當年度費用。

倘固定資產以其相關可回收金額衡量帳面價值有重大減損時，就其減損部分認列損失。嗣後若固定資產可回收金額增加時，將減損損失之迴轉認列為利益，惟固定資產於減損損失迴轉後之帳面價值，不得超過該項資產在未認列減損損失之情況下，減除應提列折舊後之帳面價值。

折舊採用直線法依下列耐用年限計提：土地改良物，三年至四年；房屋及建築，三年至六十年；機器設備，三年至十一年；營業器具，二年至二十年。耐用年限屆滿仍繼續使用之固定資產，則就其殘值按重行估計可使用年數繼續提列折舊。

固定資產出售或報廢時，其相關成本及累計折舊均自帳上減除。處分固定資產之利益或損失，依其性質列為當年度之營業外利益或損失。

退休金

母公司及竹興製衣公司屬確定給付退休辦法之退休金係按精算結果認列；母公司及竹興製衣公司屬確定提撥退休辦法之退休金，係於員工提供服務之期間，將應提撥之退休金數額認列為當年度費用。

確定給付辦法發生縮減或清償時，將縮減或清償損益列入當年度之淨退休金成本。

其他子公司均未訂定員工退休辦法。

庫藏股票

母公司買回已發行股票作為庫藏股票時，將所支付之成本借記庫藏股票，列為股東權益之減項。

母公司於註銷庫藏股票時，沖減庫藏股票成本，並按股權比例沖減資本公積—股票溢價與股本。庫藏股票之帳面價值如高於面額與股票發行溢價之合計數時，其差額則沖銷同種類庫藏股票交易所產生之

資本公積，如有不足再借記保留盈餘；庫藏股票之帳面價值如低於面額與股票發行溢價之合計數時，其差額則貸記資本公積。

母公司於處分庫藏股票時，沖減庫藏股票成本，處分價格如低於庫藏股票之帳面價值，其差額則沖銷同種類庫藏股票交易所產生之資本公積，如有不足再借記保留盈餘。

所得稅

所得稅係作跨期間之分攤，亦即將可減除暫時性差異、虧損扣抵及未使用投資抵減之所得稅影響數認列為遞延所得稅資產，並評估其可實現性，認列備抵評價金額；應課稅暫時性差異之所得稅影響數則認列為遞延所得稅負債。遞延所得稅資產或負債依其相關資產或負債之分類劃分為流動或非流動項目，無相關資產或負債者，依預期迴轉期間劃分為流動或非流動項目。

購置設備或技術、研究發展及人才培訓等支出所產生之所得稅抵減，採當期認列法處理。

以前年度應付所得稅之調整，包含於當年度所得稅。

依所得稅法規定計算之未分配盈餘加徵百分之十所得稅列為股東會決議年度之所得稅費用。

外幣交易及外幣財務報表之換算

非衍生性商品之外幣交易所產生之各項外幣資產、負債、收入或費用，按交易日之即期匯率折算記帳貨幣金額入帳。外幣資產及負債實際收付結清時所產生之兌換差額，作為當年度損益。

資產負債表日之外幣貨幣性資產或負債，按該日即期匯率予以調整，兌換差額列為當年度損益。

資產負債表日之外幣非貨幣性資產或負債（例如權益商品），依公平價值衡量者，按該日即期匯率調整，所產生之兌換差額，屬公平價值變動認列為股東權益調整項目者，列為股東權益調整項目；屬公平價值變動認列為當年度損益者，列為當年度損益。以成本衡量者，則按交易日之歷史匯率衡量。

外幣長期投資按權益法計價者，以被投資公司之外幣財務報表換算後所得之股東權益做為依據，兌換差額列入累積換算調整數，作為股東權益之調整項目。

避險之衍生性金融商品

係以公平價值評價，且其價值變動依所規避之風險列為當年度損益或股東權益調整項目。

避險會計

現金流量避險符合適用避險會計之所有條件時，以互抵方式認列避險工具及被避險項目之公平價值變動所產生之損益影響數，避險工具之利益或損失屬有效避險部分，認列為股東權益調整項目，並於被避險之預期交易影響淨損益時，轉列為當年度損益。但認列為股東權益調整項目之淨損失預期無法回收之金額，立即轉列當年度損失。

三、會計變動之理由及其影響

母公司及子公司自九十七年一月一日起，採用財團法人中華民國會計研究發展基金會於九十六年三月發布（九六）基秘字第○五二號函，員工分紅及董監酬勞應視為費用，而非盈餘之分配。此項會計變動，使九十七年度合併總純益減少 9,150 仟元，稅後基本每股合併盈餘減少 0.02 元。

四、現金及約當現金

	九 十 七 年 十二月三十一日	九 十 六 年 十二月三十一日
庫存現金及零用金	\$ 14,805	\$ 18,358
支票及活期存款	74,030	45,990
外幣支票及活期存款	540,505	429,694
台幣定期存款，年利率 2.16~2.56%	-	1,910
外幣定期存款，年利率九十七年 1.10%~10.80%，九十六年 3.75%	10,471	136,839
約當現金		
短期票券投資，年利率 2.00~2.05%	-	141,121
	<u>\$639,811</u>	<u>\$773,912</u>

五、公平價值變動列入損益之金融商品—流動

母公司及孫公司年興國際（百慕達）公司於九十六年度未從事遠期外匯合約交易，於九十七年度從事遠期外匯合約交易之目的，主要係為規避因匯率波動所產生之風險。母公司及子公司之財務避險策略係以達成規避大部分公平價值變動或現金流量風險為目的。

截至九十七年十二月三十一日止並無未到期之遠期外匯合約；九十七年度交易目的之金融商品產生之淨利益為 2,003 仟元；九十六年度交易目的之金融商品產生之淨利益為 9,676 仟元。

六、存貨

	九十七年 十二月三十一日	九十六年 十二月三十一日
原料	\$ 1,840,427	\$ 1,921,693
在製品	1,213,273	1,556,103
製成品	361,064	388,841
在途原料	74,463	19,486
物料	<u>10,569</u>	<u>11,478</u>
	3,499,796	3,897,601
減：備抵跌價損失	<u>103,246</u>	<u>75,185</u>
	<u>\$ 3,396,550</u>	<u>\$ 3,822,416</u>

七、備供出售金融資產

	九十七年十二月三十一日		九十六年十二月三十一日	
	流 動	非 流 動	流 動	非 流 動
國內上市（櫃）股票	\$ 25,591	\$250,665	\$513,992	\$933,267
國外上市（櫃）股票	<u>1,433</u>	<u>-</u>	<u>8,720</u>	<u>-</u>
	<u>\$ 27,024</u>	<u>\$250,665</u>	<u>\$522,712</u>	<u>\$933,267</u>

母公司九十七年底依投資如興製衣股份有限公司之市價評估，認列減損損失 67,741 仟元，帳列營業外費用及損失—減損損失。

八、以成本衡量之金融資產

	九十七年 十二月三十一日	九十六年 十二月三十一日
國內興櫃普通股	\$ 206,717	\$ 99,392
國內非上市（櫃）普通股	211,442	455,318
國外非上市（櫃）普通股	253,831	211,300
其他基金	<u>594,211</u>	<u>493,162</u>
	<u>\$ 1,266,201</u>	<u>\$ 1,259,172</u>

子公司兆興紡織公司於九十七年六月以每股 17.5 元向如興公司購買永昕生物醫藥科技股份有限公司普通股 1,480 仟股，並於九十七年七月完成過戶程序。

九十七年度因以成本衡量之被投資公司艾倫精密股份有限公司及台睿科技股份有限公司減資彌補虧損，故分別認列投資損失 2,580 仟元及 2,051 仟元。母公司及子公司兆興紡織公司於九十七年底依投資晶宏半導體股份有限公司之市價評估，認列減損損失共計 31,938 仟元；另九十七年度依投資晶威光電股份有限公司、昭威科技股份有限公司、PARAGON WIRELESS, INC.及 DigiMedia Technologies Co., Ltd.之相關可回收金額評估，認列減損損失共計 87,361 仟元。

九十六年度認列以成本衡量之被投資公司台瀚科技股份有限公司、台瞻科技股份有限公司、COMMOCA INC.及 WE3 Technology Company Limited 減損損失計 29,130 仟元。

母公司及子公司所持有之上述股票投資及基金，因無活絡市場公開報價且其公平價值無法可靠衡量，故以成本衡量。

九採權益法之長期股權投資

	九 十 七 年 十二月三十一日		九 十 六 年 十二月三十一日	
	帳 列 金 額	持 股 %	帳 列 金 額	持 股 %
中華國際投資公司	\$ 198,435	22.42	\$ 355,877	22.42
C&D Capital Corp.	173,329	22.42	152,366	22.42
Grand Paper International (B.V.I) Ltd.	46,686	37.00	57,202	37.00
Illies International (B.V.I.) Ltd.	-	-	7,984	33.33
伍興國際興業公司	-	30.00	-	30.00
Top Fashion Industrial Co., Ltd	-	30.00	-	30.00
合 計	<u>\$ 418,450</u>		<u>\$ 573,429</u>	

九十七及九十六年度依權益法認列投資（損）益之內容如下：

	<u>九十七年度</u>	<u>九十六年度</u>
中華國際投資公司	\$ 3,769	\$ 59,339
C&D Capital Corp.	(8,847)	448
Grand Paper International (B.V.I) Ltd.	3,384	17,597
Illies International (B.V.I.) Ltd.	223	411
伍興國際興業公司	-	(377)
Top Fashion Industrial Co., Ltd	-	(3,912)
金鑛連鎖企業公司	-	<u>401</u>
合 計	<u>(\$ 1,471)</u>	<u>\$ 73,907</u>

九十七及九十六年度採權益法認列之投資損益，係依據各被投資公司同期間經會計師查核之財務報表認列。

孫公司年興國際百慕達公司於九十七年度參與 C&D Capital Crop. 之現金增資認購普通股，投資金額計美金 1,121 仟元。

孫公司年興國際百慕達公司於九十七年九月以帳面值美金 253 仟元出售 Illies International (B.V.I.) Ltd.。

中華國際投資公司分別於九十七年五月及九十六年五月辦理減資，每仟股減少約 188.1 股及 178.6 股，並退回母公司股款 33,637 仟元及 38,881 仟元。

母公司於九十六年四月參與金鑛連鎖企業公司之現金增資認購普通股，投資金額為 25,906 仟元，取得 21.45% 股權，然九十六年九月因未參與金鑛連鎖企業公司之現金增資，持股比例降至 13.89%，因對其喪失重大影響力，故轉列為以成本衡量之金融資產，並已於九十六年十一月將持有之股權全數出售。

母公司及孫公司年興國際（百慕達）公司九十六年底依投資伍興國際興業公司及 TOP Fashion Industrial Co., Ltd. 之相關可回收金額評估，認列減損損失 8,218 仟元，帳列營業外費用及損失－減損損失。

十、固定資產

	九十七年 十二月三十一日	九十六年 十二月三十一日
累計折舊		
土地改良物	\$ 1,516	\$ 1,516
房屋及建築	920,709	824,223
機器設備	3,488,259	4,123,495
營業器具	<u>1,106,532</u>	<u>1,351,912</u>
	<u>\$ 5,517,016</u>	<u>\$ 6,301,146</u>

九十七及九十六年度利息資本化金額分別為 3,970 仟元及 1,285 仟元，利息資本化利率分別為 2.75% 及 2.21%。

九十七及九十六年度固定資產折舊費用分別為 761,577 仟元及 818,233 仟元。

截至九十七年底，母公司及子公司位於尼加拉瓜及墨西哥產區之成衣廠業已停工，相關未出售之固定資產經評估其相關可回收金額後，已認列減損損失 70,128 仟元。

截至九十七及九十六年底止固定資產淨額分別計有 309,569 仟元及 318,365 仟元已抵押予銀行作為融資之擔保品。

十一、其他資產－待過戶農地

為加強在苗栗縣後龍鎮之投資經營管理，進而得以建立廠房及作其他使用，母公司於九十六年第四季以董事長陳榮秋先生名義取得苗栗縣後龍鎮苦苓腳段 2001、2015 及 2041 地號等三筆農地，共計 21,845 仟元，帳列其他資產－待過戶農地，該等農地另於九十七年第二季過戶予陳洪雲女士；母公司先後與陳榮秋先生及陳洪雲女士簽定信託契約，約定其應依母公司之書面指示運用信託資產，且自信託資產取得之利益概歸母公司享有；該等土地尚在申請變更用途以作工業用地使用。

三、短期借款

	九十七年 十二月三十一日	九十六年 十二月三十一日
信用借款，年利率九十七年 2.380-2.750%，九十六年 2.120-4.889%	\$ 1,288,964	\$ 1,656,970
遠期信用狀借款，年利率九十七 年 2.280-2.900%，九十六年 0%	<u>122,177</u>	<u>7,071</u>
	<u>\$ 1,411,141</u>	<u>\$ 1,664,041</u>

三、長期借款

	一年內到期	一年後到期	合 計
<u>九十七年十二月三十一日</u>			
循環額度商業本票借款(二)	<u>\$ 299,353</u>	<u>\$ 598,706</u>	<u>\$ 898,059</u>
<u>九十六年十二月三十一日</u>			
循環額度商業本票借款(一)	\$ 299,928	\$ -	\$ 299,928
循環額度商業本票借款(二)	<u>-</u>	<u>478,767</u>	<u>478,767</u>
	<u>\$ 299,928</u>	<u>\$ 478,767</u>	<u>\$ 778,695</u>

(一) 母公司於九十四年四月二十六日與荷商荷蘭銀行等三家金融機構簽訂三年期循環融資額度為 900,000 仟元之聯合授信合約，該融資額度將於九十六年四月減少 300,000 仟元，再以每半年為一期，每期遞減 300,000 仟元。

(二) 母公司於九十六年十一月六日與荷商荷蘭銀行等四家金融機構簽訂三年期循環融資額度為 900,000 仟元之聯合授信約，該融資額度將於九十八年十一月減少 300,000 仟元，再以每半年為一期，每期遞減 300,000 仟元。

截至九十七年底上述額度(一)已到期，額度(二)已全數動用，九十七及九十六年底年利率分別為 1.83% 及 2.128-2.208%。

母公司自簽約日起，得依合約於可運用額度內循環發行天期為 90 或 180 天（但以不逾 180 天為限）經授信銀行保證之商業本票，母公司在合約存續期間各半年度合併財務報表及年度合併財務報表之流動

比率、利息前稅前盈餘加折舊與攤銷費用之總和除以利息費用之比率及股東權益佔總資產之比率應達授信合約之約定如下：

1. 流動資產除以流動負債之比率，不得低於 100%。
2. 稅前純益加利息費用、折舊及攤銷費用之總和除以利息費用之比率
授信合約(一)規定不得低於 2 倍，授信合約(二)規定不得低於 3 倍。
3. 股東權益佔總資產之比率不得低於 50%。

母公司如有不符情形，母公司動用該額度之權利應自動中止，且非經多數聯合授信銀行之決議同意，不得動用。

四、退休金

母公司及竹興製衣公司適用「勞工退休金條例」之退休金制度，係屬確定提撥退休辦法，自九十四年七月一日起，依員工每月薪資百分之六提撥至勞工保險局之個人退休金專戶。九十七及九十六年度依確定提撥退休辦法認列之退休金成本分別 18,708 仟元及 20,134 仟元。

母公司及竹興製衣公司適用「勞動基準法」之退休金制度，係屬確定給付退休辦法，每位員工之服務年資十五年以內者(含)，每服務滿一年可獲得二個基數，超過十五年者每增加一年可獲得一個基數，總計最高以四十五個基數為限。員工退休金之支付，母公司係根據服務年資及核准退休日前六個月及平均工資(基數)計算，竹興製衣係根據服務年資核准退休日前一個月平均工資(基數)計算。母公司及竹興製衣公司按員工每月薪資總額百分之三提撥員工退休基金，交由勞工退休準備金監督委員會以該委員會名義存入台灣銀行(原中央信託局於九十六年間併入台灣銀行)之專戶，九十七及九十六年度依規定給付退休辦法認列之退休金成本分別為 24,332 仟元及 34,460 仟元。

其餘海外子公司所在之國家並未頒佈及施行有關勞工退休金之相關法令，是以海外子公司均未訂定員工退休辦法。兆興紡織公司及年興國際投資公司尚未訂定員工退休辦法。

確定給付退休辦法之退休金相關資訊揭露如下：

(一)淨退休金成本組成項目：

	九 十 七 年 度		九 十 六 年 度	
	子 公 司		子 公 司	
	母 公 司	(竹 興 製 衣)	母 公 司	(竹 興 製 衣)
服務成本	\$ 14,645	\$ 208	\$ 16,601	\$ 240
利息成本	13,167	694	12,619	755
退休基金資產預計 報酬	(2,307)	(89)	(2,198)	(38)
攤銷數	4,963	1,141	5,340	1,141
縮減利益	(7,938)	(152)	-	-
淨退休金成本	<u>\$ 22,530</u>	<u>\$ 1,802</u>	<u>\$ 32,362</u>	<u>\$ 2,098</u>

(二)退休基金提撥狀況與帳載應計退休金負債之調節：

	九 十 七 年 十 二 月 三 十 一 日		九 十 六 年 十 二 月 三 十 一 日	
	子 公 司		子 公 司	
	母 公 司	(竹 興 製 衣)	母 公 司	(竹 興 製 衣)
給付義務				
既得給付義務	\$ 53,444	\$ -	\$ 60,186	\$ -
非既得給付義務	<u>263,886</u>	<u>15,613</u>	<u>256,039</u>	<u>15,436</u>
累積給付義務	317,330	15,613	316,225	15,436
未來薪資增加 之影響數	<u>92,859</u>	<u>5,529</u>	<u>68,926</u>	<u>4,424</u>
預計給付義務	410,189	21,142	385,151	19,860
退休基金資產公平 價值	(99,204)	(3,680)	(95,330)	(3,425)
提撥狀況	310,985	17,462	289,821	16,435
未認列前期服務成 本	(13,012)	-	(14,691)	-
未認列過渡性淨給 付義務	(15,987)	(15,387)	(19,374)	(17,120)
未認列退休金損失 補列之應計退休金 負債	(75,655)	(1,817)	(52,797)	1,107
	<u>11,795</u>	<u>11,675</u>	<u>17,936</u>	<u>11,589</u>
應計退休金負債	<u>\$ 218,126</u>	<u>\$ 11,933</u>	<u>\$ 220,895</u>	<u>\$ 12,011</u>
既得給付	<u>\$ 61,280</u>	<u>\$ -</u>	<u>\$ 65,415</u>	<u>\$ -</u>

(三)精算假設：

	九十七年十二月三十一日		九十六年十二月三十一日	
	母 公 司	子 公 司 (竹興製衣)	母 公 司	子 公 司 (竹興製衣)
折 現 率	2.5%	2.5%	3.5%	3.5%
未來薪資水準增加率	2.0%	2.0%	2.0%	2.0%
退休基金資產預期 投資報酬率	2.5%	2.5%	2.5%	2.5%
	九 十 七 年 度		九 十 六 年 度	
	母 公 司	子 公 司 (竹興製衣)	母 公 司	子 公 司 (竹興製衣)
(四)提撥至退休基金金額	<u>\$ 12,772</u>	<u>\$ 1,966</u>	<u>\$ 13,371</u>	<u>\$ 2,089</u>
(五)由退休基金支付金額	<u>\$ 12,446</u>	<u>\$ 1,820</u>	<u>\$ 24,237</u>	<u>\$ -</u>

五 股 東 權 益

依照法令規定，資本公積除彌補公司虧損外，不得使用，但超過票面金額發行股票所得之溢額（包括以超過面額發行普通股、因合併而發行股票之股本溢價及庫藏股票交易等）及受領贈與之所得產生之資本公積，得撥充股本，其撥充股本每年以實收股本之一定比例為限。因長期股權投資產生之資本公積，不得作為任何用途。

母公司章程規定，每年度決算如有盈餘，應先彌補以前年度虧損，次提撥百分之十為法定公積，並依法令或主管機關規定提撥特別盈餘公積後，就其餘額連同上年度累積未分配盈餘作為可供分配盈餘，由董事會擬具盈餘分配案，對於全體董事、監察人之酬勞，不論公司盈虧，得依同業通常水準支給且員工紅利之提撥不得少於百分之一。

母公司得依財務、業務及經營面等因素之考量將當年度可分配盈餘全數分派。盈餘之分派得以現金股利或股票股利之方式為之，因母公司經營環境及產業發展正值成熟穩定階段，盈餘之分派以現金股利為優先，亦得以股票股利之方式分派，惟股票股利分派之比例以不高於股利總額之百分之五十為原則。於當年度母公司無盈餘可分派，或雖有盈餘但盈餘數額遠低於公司前一年度實際分派之盈餘，或依母公司財務、業務及經營面等因素之考量，得將公積全部或一部依法令或主管機關規定分派。

九十七年度對於應付員工紅利及董監事酬勞之估列係依過去經驗及考量經營現況以可能發放之金額為基礎，分別按九十七年度預計發放員工紅利 3,100 仟元及董監事酬勞 9,100 仟元估列。年度終了後，董事會決議之發放金額有重大變動時，該變動調整原提列年度費用，至股東會決議日時，若金額仍有變動，則依會計估計變動處理，於股東會決議年度調整入帳。如股東會決議採股票發放員工紅利，股票紅利股數以決議分紅之金額除以股票公平價值決定，股票公平市價係以股東會決議日前一日的收盤價，並考量除權除息之影響為計算基礎。

母公司分配盈餘時，必須依法令規定就股東權益減項（包括金融商品未實現損益及換算調整數）餘額提列特別盈餘公積。嗣後股東權益減項如有減少，可就減少金額自特別盈餘公積轉回未分配盈餘。

依公司法規定，法定公積應提撥至其餘額達公司股本總額時為止。法定公積得用以彌補虧損；當其餘額已達實收股本百分之五十時，在公司無盈餘時，得以其超過部分派充股息及紅利，或在公司無虧損時，得保留法定公積達實收股本百分之五十之半數，其餘部分得以撥充資本。

母公司、兆興紡織公司、竹興製衣公司及年興國際投資公司計算分配股東可扣抵稅額時，若分配屬於八十六年度（含）以前未分配盈餘時，股東將不獲配股東可扣抵稅額。若分配屬於八十七年度（含）以後未分配盈餘時，除屬非中華民國境內居住者之股東外，其餘股東可按盈餘分配日之稅額扣抵比率計算可獲配之股東可扣抵稅額；惟獲配股利或盈餘總額所含之稅額，係屬所得稅法第六十六條之九規定之加徵百分之十營利事業所得稅稅額時，非中華民國境內居住之股東得以該稅額抵繳該股利淨額或盈餘淨額之應扣繳稅款。

母公司股東常會分別於九十七年五月二十七日及九十六年六月十五日決議通過之九十六及九十五年度盈餘分配案，分別列示如下：

	盈 餘 分 配 案		每 股 股 利 (元)	
	九十六年度	九十五年度	九十六年度	九十五年度
法定公積	\$ 126,860	\$ 139,758		
普通股現金股利	897,554	1,017,227	\$ 1.5	\$ 1.70
董監事酬勞	9,100	9,100		
員工紅利(現金)	9,200	10,400		

有關母公司董事會通過擬議及股東會決議分配之情形，請至臺灣證券交易所「公開資訊觀測站」查詢。

六、庫藏股票（普通股）

（單位：仟股）

收 回 原 因	年 初 股 數	本 年 度 增 加	本 年 度 減 少	年 底 股 數
<u>九十七年度</u>				
維護公司信用及股東權益	-	<u>7,726</u>	<u>7,726</u>	-
轉讓員工	-	<u>3,638</u>	-	<u>3,638</u>

母公司董事會於九十七年八月十二日決議自市場買回公司股份以維護公司信用及股東權益，買回期間自九十七年八月十五日起至九十七年十月九日止，買回數量為 7,726 仟股，成本為 84,140 仟元。另母公司董事會於九十七年十二月十七日決議註銷庫藏股票 7,726 仟股，減資基準日為九十七年十二月十八日，並於九十七年十二月二十四日完成變更登記。

母公司董事會另於九十七年十月十六日決議自市場買回公司股份轉讓予員工，買回期間自九十七年十月十七日至九十七年十二月十五日，買回數量為 3,638 仟股，成本為 26,280 仟元。母公司董事會另於九十七年十二月十七日決議自市場買回公司股份轉讓員工，預定買回期間自九十七年十二月十八日至九十八年二月十六日，預定買回數量為 10,000 仟股，買回區間價格為每股 7 元至 10 元。母公司買回之股份，應於買回之日起三年內將其轉讓，逾期未轉讓者，視為公司未發行之股份，並應辦理變更登記。

根據證券交易法規定，公司買回股份不得超過已發行股份總數百分之十，收回股份之總金額不得逾保留盈餘加發行股份溢價及已實現之資本公積；買回之股份，不得質押，且於未轉讓前不得享有股東權利。

七. 所得稅

(一) 帳列稅前利益按法定稅率計算之所得稅與所得稅費用（利益）調節如下：

	九 十 七 年 度	九 十 六 年 度
稅前利益按法定稅率計算之所得稅費用	\$ 6,088	\$419,734
調節項目之所得稅影響數		
永久性差異	(330,772)	(264,342)
暫時性差異	252,648	(58,361)
虧損扣抵遞延至以後年度	9,717	3,560
	<u>35,442</u>	<u>100,591</u>
當年度抵用之虧損扣抵	(27,542)	(35,447)
當年度抵用之投資抵減	(15,888)	(11,055)
基本稅額應納差額	89,966	46,812
未分配盈餘加徵 10%	<u>22,942</u>	<u>22,110</u>
當年度所得稅	104,920	123,011
遞延所得稅		
暫時性差異	(252,648)	55,749
虧損扣抵	17,825	35,918
投資抵減	5,284	(5,284)
其他備抵評價調整	37,605	1,365
短期票券利息分離課稅	1,023	701
以前年度所得稅調整	<u>11,007</u>	<u>11,901</u>
	<u>(\$ 74,984)</u>	<u>\$223,361</u>

(二) 資產負債表上應付所得稅之變動如下：

	九 十 七 年 度	九 十 六 年 度
年初應付所得稅餘額	\$112,613	\$ 83,671
當年度應付所得稅	104,920	123,011
當年度支付稅額	(131,634)	(92,283)
以前年度所得稅調整	<u>11,381</u>	<u>(1,786)</u>
年底應付所得稅餘額	<u>\$ 97,280</u>	<u>\$112,613</u>

(三) 遞延所得稅資產（負債）之構成項目如下：

	九 十 七 年 十二月三十一日	九 十 六 年 十二月三十一日
流 動		
虧損扣抵	\$ 27,542	\$ 31,274
存貨跌價損失	16,138	18,048

(接次頁)

(承前頁)

	九十七年 十二月三十一日	九十六年 十二月三十一日
呆帳超限	\$ 15,533	\$ 8,431
未實現兌換損失(利益)	8,732	(5,677)
未實現銷貨毛損	(57)	(299)
	<u>\$ 67,888</u>	<u>\$ 51,777</u>
非流動		
海外轉投資公司投資淨益	(\$324,418)	(\$514,742)
虧損扣抵	55,734	70,004
退休金費用超限數	50,504	49,662
未實現投資損失	49,262	6,979
投資抵減	-	5,284
利息資本化	279	372
	(168,639)	(382,441)
減：備抵評價	(72,788)	(35,183)
淨遞延所得稅負債	<u>(\$241,427)</u>	<u>(\$417,624)</u>

截至九十七年底止，兆興紡織公司、竹興製衣公司及年興國際公司得抵減以後年度課稅所得之虧損扣抵之稅額及其最後有效期間列示如下：

虧損年度	尚 未 兆 興 紡 織	扣 抵 竹 興 製 衣	稅 額 年興國際投資	最後抵減年度
九十二	\$ 3,194	\$ 538	\$ -	一〇二
九十三	39,580	-	-	一〇三
九十四	-	4,984	-	一〇四
九十五	-	21,880	-	一〇五
九十六	-	3,383	-	一〇六
九十七	-	9,431	286	一〇七
	<u>\$ 42,774</u>	<u>\$ 40,216</u>	<u>\$ 286</u>	

(四)兩稅合一相關資訊：

	九十七年 十二月三十一日	九十六年 十二月三十一日
母公司股東可扣抵稅額帳戶 餘額	<u>\$211,454</u>	<u>\$185,951</u>

母公司九十七年度預計及九十六年度實際盈餘分配之稅額扣抵比率分別為 13.73% 及 8.98%。

依所得稅法規定，母公司分配屬於八十七年度（含）以後之盈餘時，本國股東可按股利分配日之稅額扣抵比率計算可獲配之股東可扣抵稅額。母公司預計九十六年度盈餘分配之稅額扣抵比率時，已考量應付當年度所得稅，由於實際分配予股東之可扣抵稅額，應以股利盈餘分配日之股東可扣抵稅額帳戶餘額為計算基礎，其與將來實際分配予股東時所適用之稅額扣抵比率可能會有所差異。

(五) 未分配盈餘相關資訊：

九十七及九十六年底母公司未分配盈餘中屬八十六年度（含）以前之未分配盈餘皆為 365,055 仟元；其餘皆為八十七年度（含）以後之未分配盈餘。

母公司、竹興製衣公司、兆興紡織公司及年興國際投資公司截至九十五年度止之所得稅申報案件，業經稅捐稽徵機關核定。

年興國際（維京群島）公司及年興國際（百慕達）公司依當地法令規定免納所得稅。

年興國際（維多利亞）公司及年興成衣公司依當地法令規定，分別係依淨資產總額及成本加成推定課稅所得，再依法定稅率計算應負擔之所得稅。

至興國際公司、至興製衣（馬拿瓜）公司、兆興國際（馬拿瓜）公司、約翰製衣公司、阿爾發紡織公司、年興製衣（馬拿瓜）公司、亨利製衣公司及理查製衣公司，依當地法令規定分別自八十六、八十八、八十九、九十、九十三、九十四及九十六年度起，十年免納所得稅。

C & Y Garments、年興國際（賴索托）公司、全球成衣公司、福爾摩莎紡織公司、榮泰製衣公司、竹興製衣（越南）公司、竹興製衣（柬埔寨）公司、岷興製衣（柬埔寨）公司、年興製衣（越南）公司及年興製衣（寧平）公司之所得稅係委託當地稅務代理人依該國法令規定申報。

六、用人、折舊及攤銷費用

	九 十 七 年			合 計
	屬 於 營 業 成 本 者	屬 於 營 業 費 用 者	屬 於 營 業 外 費 用 及 損 失 者	
用人費用				
薪資費用	\$2,203,016	\$ 265,536	\$ -	\$2,468,552
勞健保費用	25,544	17,912	-	43,456
退休金費用	27,463	13,678	1,899	43,040
其他用人費用	<u>101,311</u>	<u>15,914</u>	<u>-</u>	<u>117,225</u>
小 計	<u>\$2,357,334</u>	<u>\$ 313,040</u>	<u>\$ 1,899</u>	<u>\$2,672,273</u>
折舊費用	<u>\$ 742,633</u>	<u>\$ 18,881</u>	<u>\$ 63</u>	<u>\$ 761,577</u>
攤銷費用	<u>\$ 70,559</u>	<u>\$ 10,557</u>	<u>\$ -</u>	<u>\$ 81,116</u>

	九 十 六 年			合 計
	屬 於 營 業 成 本 者	屬 於 營 業 費 用 者	屬 於 營 業 外 費 用 及 損 失 者	
用人費用				
薪資費用	\$3,064,747	\$ 314,944	\$ -	\$3,379,691
勞健保費用	23,385	19,693	-	43,078
退休金費用	28,834	23,905	1,855	54,594
其他用人費用	<u>90,539</u>	<u>14,889</u>	<u>-</u>	<u>105,428</u>
小 計	<u>\$3,207,505</u>	<u>\$ 373,431</u>	<u>\$ 1,855</u>	<u>\$3,582,791</u>
折舊費用	<u>\$ 794,757</u>	<u>\$ 23,476</u>	<u>\$ -</u>	<u>\$ 818,233</u>
攤銷費用	<u>\$ 46,620</u>	<u>\$ 12,156</u>	<u>\$ -</u>	<u>\$ 58,776</u>

七、每股合併盈餘

計算每股合併盈餘之分子及分母揭露如下：

	金 額 (分 子)		股 數 (分 母)	每 股 合 併 盈 餘 (元)	
	稅 前	稅 後		稅 前	稅 後
<u>九十七年度</u>					
基本每股合併盈餘					
屬於母公司普通股 股東之當年度純 益	\$ 21,496	\$105,426	595,465	<u>\$ 0.04</u>	<u>\$ 0.18</u>
具稀釋作用之潛在普通 股之影響					
員工紅利	<u>-</u>	<u>-</u>	<u>387</u>		
稀釋每股合併盈餘					
屬於母公司普通股 股東之當年度純 益加潛在普通股 之影響	<u>\$ 21,496</u>	<u>\$105,426</u>	<u>595,852</u>	<u>\$ 0.04</u>	<u>\$ 0.18</u>

(接 次 頁)

(承前頁)

	金額 (分子)		股數(分母) (仟股)	每股合併盈餘 (元)	
	稅前	稅後		稅前	稅後
九十六年度					
基本每股合併盈餘					
屬於母公司普通股					
股東之當年度純					
益	\$1,434,179	\$1,268,596	598,369	\$ 2.40	\$ 2.12

母公司自九十七年一月一日起，採用(九六)基秘字第○五二號函，將員工分紅及董監酬勞視為費用而非盈餘之分配。若企業得選擇以股票或現金發放員工分紅，則計算稀釋每股盈餘時，應假設員工分紅將採發放股票方式，並於該潛在普通股具有稀釋作用時計入加權平均流通在外股數，以計算稀釋每股盈餘。計算稀釋每股盈餘時，以該潛在普通股資產負債表日之收盤價，作為發行股數之判斷基礎。於次年度股東會決議員工分紅發放股數前計算稀釋每股盈餘時，亦繼續考量該等潛在普通股之稀釋作用。

三、金融商品資訊之揭露

(一) 公平價值之資訊

非衍生性金融商品	九十七年十二月三十一日		九十六年十二月三十一日	
	帳面價值	公平價值	帳面價值	公平價值
資產				
現金及約當現金	\$ 639,811	\$ 639,811	\$ 773,912	\$ 773,912
備供出售金融資產—流動	27,024	27,024	522,712	522,712
應收票據	11,388	11,388	8,234	8,234
應收帳款—淨額	1,584,073	1,584,073	2,041,594	2,041,594
應收關係企業款項	2,526	2,526	5,534	5,534
其他金融資產—流動	58,110	58,110	55,121	55,121
備供出售金融資產—非流動	250,665	250,665	933,267	933,267
以成本衡量之金融資產—非流動	1,266,201	1,061,248	1,259,172	1,067,300
存出保證金	26,021	26,021	48,508	48,508
負債				
短期借款	1,411,141	1,411,141	1,664,041	1,664,041
應付票據	137,951	137,951	140,593	140,593
應付帳款	571,337	571,337	519,418	519,418

(接次頁)

(承前頁)

非衍生性金融商品	九十七年十二月三十一日		九十六年十二月三十一日	
	帳面價值	公平價值	帳面價值	公平價值
應付費用	\$ 460,506	\$ 460,506	\$ 450,928	\$ 450,928
應付董監酬勞及員工紅利 (帳列其他流動負債)	12,220	12,220	-	-
長期借款(含一年內到期 之部分)	898,059	898,059	778,695	778,695
存入保證金(帳列其他負 債—其他)	853	853	450	450
<u>衍生性商品依交易對方</u>				
<u>所屬地區分類</u>				
本 國				
避險之衍生性金融資產— 流動	-	-	684	684
避險之衍生性金融負債— 非流動	(5,243)	(5,243)	-	-
非本國(包括於本國營業之外 商機構)				
避險之衍生性金融資產— 非流動	-	-	280	280
避險之衍生性金融負債— 非流動	(10,626)	(10,626)	-	-

(二) 母公司及子公司估計金融商品公平價值所使用之方法及假設如下：

1. 短期金融商品以其在資產負債表上之帳面價值估計其公平價值，因為此類商品到期日甚近，其帳面價值應屬估計公平價值之合理基礎。此方法應用於現金及約當現金、應收票據及款項、應收關係企業款項、其他金融資產—流動、短期借款、應付票據及款項、應付費用及應付董監酬勞及員工紅利。
2. 衍生性金融商品及備供出售金融資產如有活絡市場公開報價時，則以此市場價格為公平價值。若無市場價格可供參考時，則採用評價方法估計。母公司及子公司採用評價方法所使用之估計及假設，與市場參與者於金融商品訂價時用以作為估計及假設之資訊一致。
3. 以成本衡量之金融資產為未上市(櫃)公司者，其無活絡市場公開報價，因此公平價值無法可靠衡量。

4. 長期借款以其預期現金流量之折現值估計公平價值。折現率則以母公司及子公司所能獲得類似條件（相近之到期日）之長期借款利率為準。

5. 存出及存入保證金係預估其未來攸關價值與帳面價值相當，因是以帳面價值為公平價值。

(三) 母公司及子公司金融資產及金融負債之公平價值，以活絡市場之公開報價直接決定者，及以評價方法估計者分別為：

	公開報價決定之金額		評價方法估計之金額	
	九十七年十二月三十一日	九十六年十二月三十一日	九十七年十二月三十一日	九十六年十二月三十一日
<u>資 產</u>				
備供出售金融資產	\$ 277,689	\$1,455,979	\$ -	\$ -
避險之衍生性金融資產	-	-	-	964
<u>負 債</u>				
避險之衍生性金融負債	-	-	15,869	-

(四) 母公司及子公司九十七及九十六年十二月三十一日具利率變動之公平價值風險之金融負債分別為 1,411,141 仟元及 1,664,041 仟元；具利率變動之現金流量風險之金融負債分別為 898,059 仟元及 778,695 仟元。

(五) 財務風險資訊

1. 市場風險

從事衍生性金融商品交易即在規避外幣資產或負債因匯率或利率波動所產生之風險，因是匯率變動產生之損益大致會與被避險項目之損益相抵銷，而利率風險亦因預期之資金成本已固定，故市場價格風險並不重大。

2. 信用風險

金融資產受到母公司及子公司之交易對方或他方未履行合約之潛在影響，其影響包括母公司及子公司所從事金融商品之信用風險集中程度、組成要素、合約金額及其他應收款。母公司及子公司信用風險金額九十七及九十六年十二月三十一日分別為 277,689 仟元及 1,456,943 仟元，係以資產負債表日公平價值為正數之合約為評估對象。

母公司及子公司所持有之各種金融商品，其最大信用暴險金額（不含擔保品之公平價值）分析如下：

	九十七年十二月三十一日		九十六年十二月三十一日	
	帳面價值	最大信用暴險金額	帳面價值	最大信用暴險金額
備供出售金融資產				
國內上市(櫃)股票	\$ 276,256	\$ 276,256	\$1,447,259	\$1,447,259
國外上市(櫃)股票	1,433	1,433	8,720	8,720
避險之衍生性金融商品	-	-	964	964
	<u>\$ 277,689</u>	<u>\$ 277,689</u>	<u>\$1,456,943</u>	<u>\$1,456,943</u>

上表列示之信用風險金額係以資產負債表日公平價值為正數為評估對象。

3. 流動性風險

母公司及子公司之營運資金足以支應，故未有因無法籌措資金以履行合約義務之流動性風險。

母公司及子公司以成本衡量及採權益法計價之權益商品均無活絡市場，故預期具有重大流動性風險。

(六) 現金流量避險

母公司所持有之浮動利率債務，可能因市場利率變動而使該負債之未來現金流量產生波動，並導致風險，母公司評估該風險可能重大，故另簽訂利率交換合約，以進行避險。

被避險項目	指定之避險工具		現金流量預期產生期間	相關利益(損失)預期於損益表認列期間
	指定為避險工具之金融商品	九十七年十二月三十一日公平價值		
浮動利率長期借款	利率交換合約	(\$15,869)	97年至99年	97年至99年

	九十七年十二月三十一日	九十六年十二月三十一日
股東權益當期調整之金額	<u>(\$ 16,833)</u>	<u>\$ 1,122</u>

子公司兆興紡織公司於九十七年度未從事衍生性金融商品交易；於九十六年度為規避長短期借款之利率波動風險，與銀行簽訂利率交換合約，截至九十六年底已無未到期之合約。因兆興公司之交易對象均為信用良好之銀行，預期不致產生重大信用風險。

兆興紡織公司九十六年度因從事衍生性金融商品而產生之利息支出為 7,839 仟元。

二關係人交易事項

(一)關係人之名稱及關係：

關係人名稱	與母公司之關係
Grand Paper International (B.V.I.) Ltd.	孫公司採權益法計價之被投資公司
Illies International (B.V.I.) Ltd.	孫公司採權益法計價之被投資公司
如興製衣公司	其董事長係母公司董事長之二親等親屬
伍興國際興業公司	母公司採權益法計價之被投資公司
陳榮秋	母公司董事長
陳洪雲	母公司董事長之配偶
弘淵投資有限公司	其董事長係母公司董事長之二親等親屬
國仲投資有限公司	其董事長係母公司董事長之二親等親屬
力鋒投資有限公司	其董事長係母公司董事長之二親等親屬

(二)除合併財務報表附註八及十一列示者外，母公司及子公司與關係人間之重大交易事項彙總如下：

年 度	九 十 七 年		九 十 六 年	
	金 額	估 該 科目 %	金 額	估 該 科目 %
銷貨收入淨額				
如興製衣公司	\$ 14	-	\$ 556	-
加工收入				
Grand Paper International(B.V.I.) Ltd.	\$ 15,749	49	\$ 15,110	78
如興製衣公司	680	2	-	-
	\$ 16,429	51	\$ 15,110	78
租金收入(帳列營業外收入及利益-其他)				
弘淵投資有限公司	\$ 26	2	\$ -	-
國仲投資有限公司	26	2	-	-
力鋒投資有限公司	26	2	-	-
	\$ 78	6	\$ -	-
勞務收入(帳列營業外收入及利益-其他)				
伍興國際興業公司	\$ 509	-	\$ 2,455	1

(接次頁)

(承前頁)

	九 十 七 年		九 十 六 年	
	估 該		估 該	
年 底	金 額	科 目 %	金 額	科 目 %
應收關係企業款項				
Grand Paper International(B.V.I.) Ltd.	\$ 2,044	81	\$ 5,422	97
伍興國際興業公司	<u>482</u>	<u>19</u>	<u>112</u>	<u>3</u>
	<u>\$ 2,526</u>	<u>100</u>	<u>\$ 5,534</u>	<u>100</u>

母公司及子公司應收關係企業款項包括為因應關係企業營運需求而產生之相關代付款項。加工及勞務收入係按其必要營運成本議定，款項收付按其營運之現金需求支付，其餘皆與一般交易條件相當。

子公司對 Grand Paper International(B.V.I.)Ltd.之應收款項，主要係代墊薪資、運費及郵電費等款項。

(三)董事、監察人及管理階層薪酬資訊：

	九 十 七 年 度	九 十 六 年 度
薪 資	\$ 22,468	\$ 23,874
獎 金	9,525	16,714
業務執行費	<u>5,289</u>	<u>5,122</u>
	<u>\$ 37,282</u>	<u>\$ 45,710</u>

九十六年度之薪酬資訊包含九十七年度股東會決議之盈餘分配案，其中所分配予董事、監察人酬勞及管理階層之分紅。九十七年度之薪酬資訊係依公司章程估列及依估列比例歸屬，與實際分配金額可能有所差異。

三、質抵押之資產

下列資產業已質抵押作為長期借款之擔保品：

	九 十 七 年 十二月三十一日	九 十 六 年 十二月三十一日
固定資產淨額	<u>\$309,569</u>	<u>\$318,365</u>

三承諾及或有事項

截至九十七年底止，母公司及子公司已開立未使用之信用狀金額計 813,397 仟元。

四其 他

因客戶 M 公司已進入破產程序中，母公司及子公司已將對該客戶之應收帳款金額計 52,339 仟元轉列催收款項，其中未投保之款項金額計 22,939 仟元，業已全數提列備抵呆帳。

五附註揭露事項

(一)重大交易事項相關資訊及(二)轉投資事業相關資訊

1. 資金貸與他人：無。
2. 為他人背書保證：附表一。
3. 期末持有有價證券情形：附表二。
4. 累積買進或賣出同一有價證券之金額達新台幣一億元或實收資本額百分之二十以上：附表三。
5. 取得不動產之金額達新台幣一億元或實收資本額百分之二十以上：無。
6. 處分不動產之金額達新台幣一億元或實收資本額百分之二十以上：無。
7. 與關係人進、銷貨之金額達新台幣一億元或實收資本額百分之二十以上：附表四。
8. 應收關係人款項達新台幣一億元或實收資本額百分之二十以上：無。
9. 被投資公司名稱、所在地區....等相關資訊：附表五。
10. 從事衍生性商品交易：請參閱財務報表附註二十。

(二)大陸投資資訊

1. 大陸被投資公司名稱、主要營業項目、實收資本額、投資方式、資金匯出入情形、持股比例、投資損益、期末投資帳面價值、已匯回投資損益及赴大陸地區投資限額：附表六。
2. 與大陸被投資公司直接或間接由第三地區所發生下列之重大交易事項，暨其價格、付款條件、未實現損益：無。

3.與大陸被投資公司直接與間接經由第三地區事業提供票據背書保證或提供擔保品情形：無

4.與大陸被投資公司直接與間接經由第三地區提供資金融通情形：無

5.其他對當期損益或財務狀況有重大影響之交易事項：無

(三)母子公司間業務關係及重要交易往來情形：附表七

六、部門別財務資訊

(一)產業別資訊

母公司及子公司以經營紡紗、染整、織布、成衣服飾之一貫化作業業務為主，屬單一產業。

(二)地區別資訊

母公司及子公司有關地區別財務資訊列示如下：

	美	洲	非	洲	亞	洲	國	內	調整及沖銷	合	併
九十七年度											
來自母公司及合併子公司											
以外客戶之收入	\$ 2,829,015		\$ 15,749		\$ 1,014		\$ 10,777,693		\$ -		\$ 13,623,471
來自母公司及合併子公司之收入	<u>2,586,084</u>		<u>1,577,490</u>		<u>989,216</u>		<u>902,764</u>		<u>(6,055,554)</u>		<u>-</u>
收入合計	<u>\$ 5,415,099</u>		<u>\$ 1,593,239</u>		<u>\$ 990,230</u>		<u>\$ 11,680,457</u>		<u>(\$ 6,055,554)</u>		<u>\$ 13,623,471</u>
部門損益	<u>(\$ 74,624)</u>		<u>(\$ 1,189)</u>		<u>(\$ 62,226)</u>		<u>(\$ 273,219)</u>		<u>(\$ 65,429)</u>		<u>(\$ 476,687)</u>
投資損益											<u>(1,471)</u>
公司一般收入—淨額											1,355,496
公司一般費用											<u>(781,851)</u>
利息費用											<u>(65,041)</u>
繼續營業部門稅前利益											<u>\$ 30,446</u>
可辨認資產	<u>\$ 4,334,177</u>		<u>\$ 1,536,291</u>		<u>\$ 1,412,527</u>		<u>\$ 5,344,836</u>		<u>\$ -</u>		\$ 12,627,831
長期投資											<u>1,935,316</u>
資產合計											<u>\$ 14,563,147</u>
九十六年度											
來自母公司及合併子公司											
以外客戶之收入	\$ 2,837,806		\$ 15,110		\$ 2,592		\$ 12,068,552		\$ -		\$ 14,924,060
來自母公司及合併子公司之收入	<u>3,112,309</u>		<u>1,328,906</u>		<u>660,573</u>		<u>973,951</u>		<u>(6,075,739)</u>		<u>-</u>
收入合計	<u>\$ 5,950,115</u>		<u>\$ 1,344,016</u>		<u>\$ 663,165</u>		<u>\$ 13,042,503</u>		<u>(\$ 6,075,739)</u>		<u>\$ 14,924,060</u>
部門損益	<u>\$ 240,571</u>		<u>(\$ 3,041)</u>		<u>(\$ 13,543)</u>		<u>\$ 271,036</u>		<u>(\$ 38,961)</u>		\$ 456,062
投資收益											73,907
公司一般收入—淨額											1,147,858
公司一般費用											<u>(127,250)</u>
利息費用											<u>(58,597)</u>
繼續營業部門稅前利益											<u>\$ 1,491,980</u>
可辨認資產	<u>\$ 5,281,508</u>		<u>\$ 1,265,459</u>		<u>\$ 801,178</u>		<u>\$ 6,732,744</u>		<u>\$ -</u>		\$ 14,080,889
長期投資											<u>2,766,148</u>
資產合計											<u>\$ 16,847,037</u>

(三)外銷銷貨資訊

地	區	九十七年度	九十六年度
美	洲	\$ 8,949,364	\$ 10,256,724
亞	洲	1,318,530	1,390,966
其	他	<u>454,861</u>	<u>291,706</u>
		<u>\$ 10,722,755</u>	<u>\$ 11,939,396</u>

(四)重要客戶資訊

佔母公司及子公司合併銷貨百分之十以上之客戶如下：

客 戶	九 十 七 年 度		九 十 六 年 度	
	銷 貨 金 額	佔收入比 例(%)	銷 貨 金 額	佔收入比 例(%)
甲	\$2,799,616	21	\$3,323,224	22
乙	1,593,663	12	771,405	5
丙	1,488,474	11	1,378,310	9

年興紡織股份有限公司及其子公司

為他人背書保證

民國九十七年度

附表一

單位：新台幣仟元

編號	背書保證者名稱	被背書保證者名稱	保證關係		對單一企業保證之金額(註二)	本期最高保證餘額	期末背書保證餘額	以財產擔保之金額	累計背書保證金額之佔最近期財務報表淨值之比率(%)	背書保證最高額(註二)
			背書名稱	保證關係(註一)						
0	年興紡織公司	年興國際(百慕達)公司	3		\$ 5,219,321	\$ 1,250,673	\$ 1,163,690	\$ -	11	\$ 10,438,642
0	年興紡織公司	兆興紡織公司	2		5,219,321	570,000	450,000	-	4	10,438,642
0	年興紡織公司	年興國際投資公司	2		5,219,321	100,000	100,000	-	1	10,438,642
0	年興紡織公司	竹興製衣公司	2		5,219,321	1,574,850	1,445,020	-	14	10,438,642

註一：背書保證者與被背書保證對象之關係有下列六種，標示種類即可

1. 有業務關係之公司。
2. 直接持有普通股股權超過百分之五十之子公司。
3. 母公司與子公司持有普通股股權合併計算超過百分之五十之被投資公司。
4. 對公司直接或經由子公司間接持有普通股股權超過百分之五十之母公司。
5. 基於承攬工程需要之同業間依合約規定互保之公司。
6. 因共同投資關係由各出資股東依其持股比例對其背書保證之公司。

註二：母公司辦理背書保證總額，以不超過母公司股東權益總額為限，對單一企業之背書保證限額，以不超過母公司股東權益總額百分之五十為限。

年興紡織股份有限公司及其子公司
期末持有有價證券情形

民國九十七年十二月三十一日

附表二

單位：新台幣仟元

持 有 之 公 司	有 價 證 券 及 名 稱	與 有 價 證 券 發 行 人 之 關 係	帳 列 科 目	期 股 數 / 單 位 數	帳 面 金 額	持 股 比 率 %	股 權 淨 值 或 市 價	備 註
年興紡織公司	年興國際(維京群島)公司	子公司	採權益法之長期股權投資	297,470	\$ 6,272,851	100.00	\$ 6,272,851	
	兆興紡織公司	子公司	採權益法之長期股權投資	35,000,000	655,456	100.00	655,456	
	年興製衣(越南)公司	子公司	採權益法之長期股權投資	-	544,209	100.00	544,209	
	年興國際投資公司	子公司	採權益法之長期股權投資	30,000,000	272,536	100.00	274,728	
	竹興製衣(柬埔寨)公司	子公司	採權益法之長期股權投資	14,000	317,349	100.00	317,349	註一
	中華國際投資公司	採權益法計價之被投資公司	採權益法之長期股權投資	14,518,157	198,435	22.42	198,435	
	竹興製衣公司	子公司	採權益法之長期股權投資	26,000,000	213,428	100.00	213,428	
	岷興製衣(柬埔寨)公司	子公司	採權益法之長期股權投資	4,500	131,536	100.00	131,536	
	年興製衣(寧平)公司	子公司	採權益法之長期股權投資	-	288,603	100.00	288,603	
	伍興國際興業公司	採權益法計價之被投資公司	採權益法之長期股權投資	450,000	-	30.00	2,057	
	新普科技股份有限公司	-	備供出售金融資產-非流動	2,750,713	218,407	1.32	218,407	
	如興股份有限公司	-	備供出售金融資產-非流動	14,662,756	32,258	10.72	32,258	
	晶宏半導體股份有限公司	-	以成本衡量之金融資產-非流動	2,240,262	3,001	2.87	16,821	
	永昕生物醫藥科技股份有限公司	-	以成本衡量之金融資產-非流動	7,000,000	107,100	14.00	49,761	
	友富投資股份有限公司	-	以成本衡量之金融資產-非流動	3,384,000	33,840	5.00	13,994	
	住邦創業投資股份有限公司	-	以成本衡量之金融資產-非流動	3,000,000	30,000	3.00	25,170	
	源創投資股份有限公司	-	以成本衡量之金融資產-非流動	1,203,367	12,034	8.33	12,033	
大友創業投資股份有限公司	-	以成本衡量之金融資產-非流動	200,000	2,000	1.67	1,938		
德陽生物科技創業股份有限公司	-	以成本衡量之金融資產-非流動	552,000	5,520	2.22	4,644		
微風數位科技股份有限公司	-	以成本衡量之金融資產-非流動	147,000	-	2.94	159		
年興國際(維京群島)公司	年興國際(百慕達)公司	子公司	採權益法之長期股權投資	293,400	6,268,861	100.00	6,239,983	
年興國際(百慕達)公司	年興國際(維多利亞)公司	子公司	採權益法之長期股權投資	68,750	627,503	99.99	627,503	
	年興成衣公司	子公司	採權益法之長期股權投資	4,628	(33,426)	99.99	(33,426)	
	C & Y Garments	子公司	採權益法之長期股權投資	99,800	136,020	99.80	116,145	
	年興國際(賴索托)公司	子公司	採權益法之長期股權投資	200,000	322,405	100.00	322,405	
	全球成衣公司	子公司	採權益法之長期股權投資	100,000	79,455	100.00	79,455	
	福爾摩莎紡織公司	子公司	採權益法之長期股權投資	100,000	670,003	100.00	670,003	
	Grand Paper International(B.V.I.) Ltd.	按權益法計價之被投資公司	採權益法之長期股權投資	1,110,000	46,686	37.00	46,686	

註一：帳面價值與股權淨值間之差異數係九十六年度年興國際投資公司出售以成本衡量之金融資產產之金融資產(百慕達)公司，認列出售投資利益2,192仟元所致。

(接次頁)

(承前頁)

持 有 之 公 司	有 價 證 券 及 名 稱	與 有 價 證 券 發 行 人 之 關 係	帳 列 科 目	期 股 數 / 單 位 數 帳 面 金 額 持 股 比 率 %	股 權 淨 值 或 市 價	備 註
	C&D Capital Corp.	按權益法計價之被投資公司	採權益法之長期股權投資	5,606,201	\$ 173,329	22.42
	Top Fashion Industrial Co., Ltd.	按權益法計價之被投資公司	採權益法之長期股權投資	450,000	-	30.00
	MEMSIC Inc.	-	備供出售金融資產—流動	26,500	1,433	0.11
	Grand Paper Industrial (B.V.I.) Ltd.	-	以成本衡量之金融資產—非流動	615,000	29,444	20.50
	Prodigy Strategic Investment Fund	-	以成本衡量之金融資產—非流動	18,308	591,341	-
	XXI Segregated Portfolio	-	以成本衡量之金融資產—非流動	2,500,000	65,560	2.98
	PTS International, Inc.	-	以成本衡量之金融資產—非流動	10,000,000	-	10.08
	CNYES.COM 鉅亨網—特別股	-	以成本衡量之金融資產—非流動	75,811	3,614	0.17
	Analogix Semiconductor, Inc.	-	以成本衡量之金融資產—非流動	193,547	9,848	0.39
	VeriSilicon Holdings (Cayman Islands) Co., Ltd	-	以成本衡量之金融資產—非流動	319,670	23,461	0.76
	GEM Services, INC.	-	以成本衡量之金融資產—非流動	429	-	0.02
	WE3 VENTURES LIMITED	-	以成本衡量之金融資產—非流動	431,542	-	1.06
	Paragon Wireless, INC.	-	以成本衡量之金融資產—非流動	267,855	6,556	0.23
	Ambow Education Co., Ltd.	-	以成本衡量之金融資產—非流動	368,532	-	0.54
	DigitMedia Technologies Co., Ltd.	-	以成本衡量之金融資產—非流動	53,165	1,743	0.14
	Solar Power Inc.	-	以成本衡量之金融資產—非流動	200,000	6,556	1.33
	Thousand Luck Limited	-	以成本衡量之金融資產—非流動	558,321	36,676	0.84
	Tong Yang Holding Corporation	-	以成本衡量之金融資產—非流動	113,733	5,729	0.72
	Saybot LLC	-	以成本衡量之金融資產—非流動	1,137,192	32,172	0.44
	Mstar Semiconductor, Inc.(Cayman)	-	以成本衡量之金融資產—非流動	357,140	2,459	0.36
	Digital Knowledge World Co., Ltd.	-	以成本衡量之金融資產—非流動	157,783	11,224	1.03
	WISDOM-ORGCHEM, INC.	-	以成本衡量之金融資產—非流動	174,872	6,967	0.34
	TZERO TECHNOLOGIES, INC.	-	以成本衡量之金融資產—非流動	123,000	10,080	0.17
	SUMMIT MICRIELECTRONICS, INC.	-	以成本衡量之金融資產—非流動	240,031	3,934	1.07
兆興紡織公司	Silergy Corp.	-	以成本衡量之金融資產—非流動	1,000	211,295	100.00
	阿爾發紡織公司	子公司	採權益法之長期股權投資	34,793	297	0.01
	頤邦科技股份有限公司	-	備供出售金融資產—流動	972,944	1,304	1.25
	晶宏半導體股份有限公司	-	以成本衡量之金融資產—非流動	1,480,000	25,900	2.96
	永昕生物醫藥科技股份有限公司	-	以成本衡量之金融資產—非流動	426,530	5,225	0.26
年興國際投資公司	台虹科技股份有限公司	-	備供出售金融資產—流動	1,483,860	14,839	1.24
	台郡科技股份有限公司	-	備供出售金融資產—流動	380,469	3,245	0.12
	頤邦科技股份有限公司	-	備供出售金融資產—流動	88,814	1,985	0.20
	禾瑞亞科技股份有限公司	-	以成本衡量之金融資產—非流動	190,500	-	0.76
	國際聯合科技股份有限公司	-	以成本衡量之金融資產—非流動	3,400	-	0.01
	美錡科技股份有限公司	-	以成本衡量之金融資產—非流動	24,000	-	0.11
	美強光學股份有限公司	-	以成本衡量之金融資產—非流動	415,269	4,609	0.94
	台睿科技股份有限公司	-	以成本衡量之金融資產—非流動	1,019,333	17,055	1.67
	宣茂科技股份有限公司	-	以成本衡量之金融資產—非流動			

(接次頁)

(承前頁)

持 有 之 公 司	有 價 證 券 及 名 稱	與 有 價 證 券 發 行 人 之 關 係	帳 列 科 目	期 股 數 / 單 位 數 帳	面 金 額 持 股 比 率 %	股 權 淨 值 或 市 價	備 註
	瑞耘科技股份有限公司	—	以成本衡量之金融資產—非流動	592,832	2.43	\$ 7,205	
	穎台科技股份有限公司	—	以成本衡量之金融資產—非流動	1,221,439	1.62	28,410	7,742
	台瀚科技股份有限公司	—	以成本衡量之金融資產—非流動	2,145,000	5.36	4,290	35,276
	利達數位影音科技股份有限公司	—	以成本衡量之金融資產—非流動	880,000	2.93	14,784	4,980
	晶威光電股份有限公司	—	以成本衡量之金融資產—非流動	5,554,000	3.09	-	9,560
	COMMOCA INC.	—	以成本衡量之金融資產—非流動	40,300	0.21	-	7,590
	京磊精密股份有限公司	—	以成本衡量之金融資產—非流動	263,444	1.21	3,390	-
	鈺邦科技股份有限公司	—	以成本衡量之金融資產—非流動	268,700	0.55	3,214	2,590
	奇岩電子股份有限公司	—	以成本衡量之金融資產—非流動	208,269	1.16	4,000	2,521
	昭威科技股份有限公司	—	以成本衡量之金融資產—非流動	396,000	3.30	-	1,962
	博威電子股份有限公司	—	以成本衡量之金融資產—非流動	2,529,000	7.16	25,690	1,121
	洋華光電股份有限公司	—	以成本衡量之金融資產—非流動	381,315	0.36	23,947	15,325
	大成國際鋼鐵股份有限公司	—	以成本衡量之金融資產—非流動	1,817,000	0.61	18,170	11,638
	文參股份有限公司	—	以成本衡量之金融資產—非流動	204,986	0.27	4,295	19,645
	鴻威光電股份有限公司	—	以成本衡量之金融資產—非流動	601,000	2.01	6,780	2,609
	視陽光學股份有限公司	—	以成本衡量之金融資產—非流動	225,000	0.51	2,362	5,760
	晶焱科技股份有限公司	—	以成本衡量之金融資產—非流動	244,000	0.84	10,500	1,194
	聯亞光電工業股份有限公司	—	以成本衡量之金融資產—非流動	708,322	2.33	15,719	3,262
	海立爾股份有限公司	—	以成本衡量之金融資產—非流動	152,000	1.07	3,040	7,796

註：轉投資公司間損益、投資公司之長期股權投資及被投資公司之股權淨值業已沖銷。

年興紡織股份有限公司及其子公司
累積買進或賣出同一有價證券之金額達新台幣一億元或實收資本額百分之二十以上
民國九十七年度

單位：新台幣仟元

附表三

買、賣之公司	有價證券種類及名稱	帳列科目	交易對象	關係	係	期	初買	入	實	價	帳	面	成	本	處	分	(損)	益	出	期	股	數	/	單	位	數	金	末	額
							額	額	目	售	售	價	面	成	本	處	分	(損)	益	出	股	數	/	單	位	數	金	末	額
年興紡織公司	景碩科技股份有限公司	備供出售金融資產—流動	-	-	-	4,174,251	\$ 425,773	-	(\$ 358,559)	4,174,251	\$ 344,039	\$ 67,214	\$ 276,825	-	-	-	-	-	-	-	-	-	-	-	-	-	-	-	-	-	-
年興紡織公司	新普科技股份有限公司	備供出售金融資產—非流動	-	-	-	5,341,649	868,018	250,064	(624,814)	2,841,000	416,697	24,797	391,900	2,750,713	218,407	-	-	-	-	-	-	-	-	-	-	-	-	-	-	-	-
年興紡織公司	年興製衣(越南)公司	採權益法之長期股權投資	-	-	-	-	203,026	-	(41,825)	-	-	-	-	-	544,209	-	-	-	-	-	-	-	-	-	-	-	-	-	-	-	-
年興紡織公司	年興製衣(寧平)公司	採權益法之長期股權投資	-	-	-	-	-	-	276,184	-	-	-	-	-	288,603	-	-	-	-	-	-	-	-	-	-	-	-	-	-	-	-
年興紡織公司	竹興製衣(柬埔寨)公司	採權益法之長期股權投資	竹興製衣公司	子公司	-	-	-	14,000	288,801	-	-	-	-	-	317,349	-	-	-	-	-	-	-	14,000	-	-	-	-	-	-	-	-
年興紡織公司	岷興製衣(柬埔寨)公司	採權益法之長期股權投資	竹興製衣公司	子公司	-	-	-	4,500	118,267	-	-	-	-	-	131,536	-	-	-	-	-	-	-	4,500	-	-	-	-	-	-	-	-
竹興製衣公司	竹興製衣(柬埔寨)公司	採權益法之長期股權投資	年興紡織公司	母公司	-	14,000	305,680	-	(16,879)	14,000	288,801	288,801	-	-	-	-	-	-	-	-	-	-	-	-	-	-	-	-	-	-	-
竹興製衣公司	岷興製衣(柬埔寨)公司	採權益法之長期股權投資	年興紡織公司	母公司	-	4,500	129,229	-	(10,962)	4,500	118,267	118,267	-	-	-	-	-	-	-	-	-	-	-	-	-	-	-	-	-	-	-

註一：係以期末市價評價之金融商品未實現利益之變動。

註二：係匯率影響數及採權益法認列之投資損益。

年興紡織股份有限公司及其子公司
與關係人進、銷貨之金額達新台幣一億元或實收資本額百分之二十以上
民國九十七年度

附表四

單位：新台幣仟元

進(銷)貨之公司	交易對象	關係	係	交易		情形		交易條件與一般交易原		應收(付)票據、帳款		備註
				進(銷)貨	金額	佔總進(銷)貨之比率(%)	授信期間	單價	價格	授信期間	餘額	
年興紡織公司	兆興紡織公司	子公司	進	貨	\$ 652,989	14	(註二)	-	(註二)	(\$ 66,750)	(10)	
	年興國際(百慕達)公司	孫公司	進	貨	451,202	10	(註二)	-	(註二)	(47,674)	(7)	
	理查製衣公司	子公司	加工費用	356,663	4	(註一)	(註一)	(註一)	(註一)	-	-	
	年興國際(賴索托)公司	孫公司	加工費用	291,618	3	(註一)	(註一)	(註一)	(註一)	(13,437)	(2)	
	全球成衣公司	孫公司	加工費用	235,511	3	(註一)	(註一)	(註一)	(註一)	(3,306)	-	
	年興製衣(馬拿瓜)公司	子公司	加工費用	228,262	3	(註一)	(註一)	(註一)	(註一)	-	-	
	年興製衣(越南)公司	子公司	加工費用	225,777	3	(註一)	(註一)	(註一)	(註一)	-	-	
	C & Y Garments	孫公司	加工費用	216,120	2	(註一)	(註一)	(註一)	(註一)	(2,538)	-	
	亨利製衣公司	子公司	加工費用	172,132	2	(註一)	(註一)	(註一)	(註一)	-	-	
	阿爾發紡織公司	孫公司	加工費用	170,904	2	(註一)	(註一)	(註一)	(註一)	-	-	
	約輪製衣公司	孫公司	加工費用	162,986	2	(註一)	(註一)	(註一)	(註一)	-	-	
	年興成衣公司	孫公司	加工費用	138,031	2	(註一)	(註一)	(註一)	(註一)	-	-	
	兆興國際(馬拿瓜)公司	孫公司	加工費用	112,404	1	(註一)	(註一)	(註一)	(註一)	-	-	
兆興紡織公司	年興紡織公司	母公司	銷	貨	(652,989)	(100)	(註二)	-	(註二)	66,750	48	
竹興製衣公司	竹興製衣(東埔寨)公司	子公司	加工費用	439,772	24	(註一)	(註一)	(註一)	(註一)	(72,080)	(38)	
	岷興製衣(東埔寨)公司	子公司	加工費用	181,493	10	(註一)	(註一)	(註一)	(註一)	-	-	
	榮泰製衣公司	孫公司	加工費用	104,793	6	(註一)	(註一)	(註一)	(註一)	-	-	
年興國際(百慕達)公司	年興紡織公司	母公司	銷	貨	(451,202)	(14)	(註二)	-	(註二)	47,674	8	
	年興國際(維多利亞)公司	子公司	加工費用	616,697	20	(註一)	(註一)	(註一)	(註一)	(14,591)	(34)	
年興製衣(馬拿瓜)公司	福爾摩莎紡織公司	子公司	加工費用	315,684	10	(註一)	(註一)	(註一)	(註一)	-	-	
	年興紡織公司	母公司	加工收入	(228,262)	(100)	(註一)	(註一)	(註一)	(註一)	-	-	
亨利製衣公司	年興紡織公司	母公司	加工收入	(172,132)	(99)	(註一)	(註一)	(註一)	(註一)	-	-	
理查製衣公司	年興紡織公司	母公司	加工收入	(356,663)	(100)	(註一)	(註一)	(註一)	(註一)	-	-	
年興製衣(越南)公司	年興紡織公司	母公司	加工收入	(225,777)	(100)	(註一)	(註一)	(註一)	(註一)	-	-	

(接次頁)

(承前頁)

進(銷)貨之公司	交	易	對	象	關	係	交		易		情		形		交易條件與一般交易及		應收(付)票據、帳款		備註
							進(銷)貨	金	額	佔總進(銷)貨之比率(%)	授	信	期	單	價	授	信	期	
兆興國際(馬拿瓜)公司	年	興紡織公司	母公司				加工收入	(\$ 112,404)	(100)	(註一)	(註一)								
約翰製衣公司	年	興紡織公司	母公司				加工收入	(162,986)	(100)	(註一)	(註一)								
阿爾發紡織公司	年	興紡織公司	母公司				加工收入	(170,904)	(100)	(註一)	(註一)								
年興成衣公司	年	興紡織公司	母公司				加工收入	(138,031)	(100)	(註一)	(註一)								
C&Y Garments	年	興紡織公司	母公司				加工收入	(216,120)	(98)	(註一)	(註一)								29
年興國際(賴索托)公司	年	興紡織公司	母公司				加工收入	(291,618)	(99)	(註一)	(註一)								79
全球成衣公司	年	興紡織公司	母公司				加工收入	(235,511)	(99)	(註一)	(註一)								8
竹興製衣(東埔寨)公司	年	興製衣公司	母公司相同				加工收入	(439,772)	(100)	(註一)	(註一)								88
興製衣(東埔寨)公司	年	興製衣公司	母公司相同				加工收入	(181,493)	(84)	(註一)	(註一)								-
榮泰製衣公司	年	興製衣公司	母公司相同				加工收入	(104,793)	(97)	(註一)	(註一)								-
年興國際(維多利亞)公司	年	興國際(百慕達)公司	母公司				加工收入	(616,697)	(100)	(註一)	(註一)								29
福爾摩莎紡織公司	年	興國際(百慕達)公司	母公司				加工收入	(315,684)	(100)	(註一)	(註一)								-

註一：加工費用係按子公司必要之營運成本議定，並視其營運之現金需求付款。

註二：視其營運之現金需求收付。

註三：於編製合併財務報表時，業已全數沖銷。

年興紡織股份有限公司及其子公司
被投資公司名稱、所在地區...等相關資訊

民國九十七年度

附表五

單位：新台幣仟元

投資公司名稱	被投資公司名稱	所在地區	主要營業項目	原本期	始投本期	末上期	資上期	金上期	額末期	期末期	未末期	末末期	持帳面金額	有被投資公司本年度(損)益	本年度認列(損)益	備註
年興紡織公司	年興國際(維京群島)公司	CITCO BUILDING, WICKHAMSCAY ROAD TOWN TORTOLA	生產事業之投資	\$ 4,782,458	\$ 4,782,458	297,470	100.00	\$ 6,272,851						(\$ 137,887)	(\$ 137,887)	子公司
	兆興紡織公司	台北市內湖路一段306號13樓	牛仔成衣之原物料採購	1,080,262	1,530,262	35,000,000	100.00	655,456						29,315	29,315	子公司
	年興國際投資公司	苗栗縣頭份鎮新華里中正一路200號一樓	一般投資業務	155,256	300,000	30,000,000	100.00	272,536						(15,639)	(15,639)	子公司
	中華國際投資公司	臺北市大安區敦化南路二段97號28樓	一般投資業務	119,982	153,619	14,518,157	22.42	198,435						16,807	3,769	採權益法計價之被投資公司
	竹興製衣公司	台北市內湖路一段306號13樓	休閒成衣之製造及銷售	341,360	341,360	26,000,000	100.00	213,428						(43,423)	(10,118)	子公司
	年興製衣(越南)公司	Rd. TRAN THIDUNG, Phuc Khanh Industrial Park, Thai Binh City, Thai Binh Province, Viet Nam	牛仔成衣之加工	597,121	214,113	-	100.00	544,209						(67,018)	(67,018)	子公司
	年興製衣(寧平)公司	Ninh Phuc Industrial Zone, Ninh Binh City, Ninh Binh Province, Viet Nam	牛仔成衣之加工	276,184	-	-	100.00	288,603						2,061	2,061	子公司
	竹興製衣(柬埔寨)公司	PHUM KHOTOR KHUM DISTRICT PHNOM PENH CAMBODIA	休閒成衣之加工	288,801	-	14,000	100.00	317,349						8,555	5,787	子公司
	岷興製衣(柬埔寨)公司	PHUM KBAL DOMREY SANGKAT KAKAB DONGKOR DISTRICT PHNOM PENH KINGDOM OF CAMBODIA	休閒成衣之加工	118,267	-	4,500	100.00	131,536						4,042	3,879	子公司
	年興製衣(馬拿瓜)公司	ZONA FRANCA INDUSTRIAL LAS MERCEDES KM. 12- 1/2 CARRETERA NORTE, MODULOS 7, Y, 8 MANAGUA, NICARAGUA	牛仔成衣之加工	-	50,558	-	-	-						16,686	16,686	子公司

(接次頁)

(承前頁)

投資公司名稱	被投資公司名稱	所在地	主要營業項目	原本期	始投	資	期	額	期	末	持	有	被	本	年	度	認	列	備	註
				本	期	上	末	末	末	數	帳	額	公	年	度	認	益			
				期	末	期	末	末	末	比	面	金	司	度	損	(益			
				\$	-	\$	\$	\$	%	額	\$	\$	\$	\$	\$	\$	\$			
年興國際(維京群島)公司	亨利製衣公司	ZONA FRANCA INDUSTRIAL LAS MERCEDES, KM.12-1/2 CARRETERA NORTE. MODULOS 30 Y 31 MANAGUA, NICARAGUA	牛仔成衣之加工	4,500	-	66,560	-	-	-	-	-	-	18,895	18,895	(18,895		子公司		
	理查製衣公司	ZONA FRANCA INDUSTRIAL LAS MERCEDES KM. 12- ½ CARRETERA NORTE, MODULOS 32, 33, 34 MANAGUA, NICARAGUA	牛仔成衣之加工	-	-	64,790	-	-	-	-	-	-	38,370	38,370	(38,370		子公司		
	伍興國際興業公司	臺北市內湖區瑞光路192號12樓	牛仔成衣及原料之買賣	4,500	-	4,500	450,000	30.00	-	-	-	-	-	-	(-		採權益法計價之被投資公司		
	至興製衣(馬拿瓜)公司	ZONA FRANCA INDUSTRIAL LAS MERCEDES KM. 12- ½ CARRETERA NORTE, MODULOS 32, 33, 34 MANAGUA, NICARAGUA	牛仔成衣之加工	-	-	301,310	-	-	-	-	-	-	-	-	(-		子公司		
年興國際(維京群島)公司	年興國際(百慕達)公司	CANON'S COURT, 22 VICTORIA STREET, HAMILTON HM12, BERMUDA	牛仔布之製造及買賣	4,782,458	-	4,782,458	293,400	100.00	-	6,268,861	(135,000	(137,778	(137,778		孫公司		
兆興紡織公司	兆興國際(馬拿瓜)公司	La Zona Franca Industrial de Exportacion "Saratoga", Km.15 de la Carretera nueva a Leon, Municipio de Mateare, Managua, Nicaragua.	休閒成衣之加工	-	-	320,200	-	-	-	-	-	-	48,066	(48,066	(48,066		孫公司	
	約翰製衣公司	La Zona Franca Industrial de Exportacion "Saratoga", Km.15 de la Carretera nueva a Leon, Municipio de Mateare, Managua, Nicaragua.	休閒成衣之加工	-	-	225,137	-	-	-	-	-	-	30,760	(30,760	(30,760		孫公司	
	阿爾登紡織公司	Zona Franca Industrial De Exportacion De Mateare Km 15 1/2 Carretera Nueva a Leon, Municipio De Mateare, Managua, Nicaragua	休閒布料之染整加工	236,216	-	236,216	1,000	100.00	-	211,295	(17,655	(17,655	(17,655		孫公司		

(接次頁)

(承前頁)

投資公司名稱 (百慕達)	被投資公司名稱 (維多利亞)公司	所在地	主要營業項目	原本期	始期	投末	上末	資期	金期	額末	期未	股本	數比	率(%)	持帳	面金	額本	有被投資公司	本年度	認列	備註
				本	期	末	末	末	末	末	末	數	數	數	面	額	額	本	度	益	
				\$	\$	\$	\$	\$	\$	\$	\$	68,750	99.99	99.99	\$	627,503	(\$	22,394)	(\$	22,394)	孫公司
年興國際(百慕達)公司	年興國際(維多利亞)公司	CARRETERA SOTO LA MARINA, KM5Y LIBRAMIENTO NACIONES UNIDAS 8Y5, PARQUE INDUSTRIAL NUEVO SANTANDER CIUDAD VICTORIA TAMALIPAS MEXICO	牛仔布之加工	\$ 636,161	\$ 922,500	\$ 627,503	\$ 627,503	\$ 627,503	\$ 627,503	\$ 627,503	\$ 627,503	68,750	99.99	99.99	\$ 627,503	627,503	(\$ 22,394)	(\$ 22,394)	(\$ 22,394)	(\$ 22,394)	孫公司
	年興成衣公司	CARRETERA SOTO LA MARINA, KM5Y LIBRAMIENTO NACIONES UNIDAS 8Y6, PARQUE INDUSTRIAL NUEVO SANTANDER CIUDAD VICTORIA TAMALIPAS MEXICO	牛仔成衣之加工	30,021	30,021	(33,426)	(33,426)	(33,426)	(33,426)	(33,426)	(33,426)	4,628	99.99	99.99	(33,426)	(33,426)	(36,487)	(36,487)	(36,487)	(36,487)	孫公司
	C & Y Garments	PRIVATE BAG A438 MASERU 100 LESOTHO	牛仔成衣之加工	163,327	163,327	136,020	136,020	136,020	136,020	136,020	136,020	99,800	99.80	99.80	136,020	136,020	1,905	1,905	1,905	1,905	孫公司
	年興國際(賴索托)公司	THE TSANE 7D, BUILDING PRIVATE BAG A438 MASERU 100 LESOTHO	牛仔成衣之加工	240,541	240,541	322,405	322,405	322,405	322,405	322,405	322,405	200,000	100.00	100.00	322,405	322,405	(36,641)	(36,641)	(36,641)	(36,641)	孫公司
	全球成衣公司	PRIVATE BAG A438 MASERU 100 LESOTHO	牛仔成衣之加工	20,646	20,646	79,455	79,455	79,455	79,455	79,455	79,455	100,000	100.00	100.00	79,455	79,455	(5,732)	(5,732)	(5,732)	(5,732)	孫公司
	福爾摩莎紡織公司	PRIVATE BAG A438 MASERU 100 LESOTHO	牛仔布之加工	635,624	635,624	670,003	670,003	670,003	670,003	670,003	670,003	100,000	100.00	100.00	670,003	670,003	304	304	304	304	孫公司
	榮泰製衣公司	PHUM PREY TEA, SANGKAT CHAMCHIAO, KHAN DANGKOR, PHNOM PENH CITY	成衣製造及加工	-	32,566	-	-	32,566	32,566	32,566	32,566	-	-	-	-	-	(9,392)	(9,392)	(9,392)	(9,392)	孫公司
	Illies International (B.V.I.) Ltd.	PRIVATE BAG A438 MASERU 100 LESOTHO	貨運運輸事業	-	15,973	-	-	15,973	15,973	15,973	15,973	-	-	-	-	-	686	686	686	686	採權益法計價之被投資公司
	Grand Paper International (B.V.I.) Ltd.	PRIVATE BAG A438 MASERU 100 LESOTHO	紙箱製造及買賣	37,713	37,713	46,686	46,686	46,686	46,686	46,686	46,686	1,110,000	37.00	37.00	46,686	46,686	9,147	9,147	9,147	9,147	採權益法計價之被投資公司
	C&D Capital Corp.	OMC Chambers, P.O. Box 3152, Road Town, Tortola, British Virgin Islands	一般投資業務	181,932	147,690	173,329	173,329	173,329	173,329	173,329	173,329	5,606,201	22.42	22.42	173,329	173,329	39,586	39,586	39,586	39,586	採權益法計價之被投資公司
	Top Fashion Industrial Co., Ltd	P.O. Box 3321, (Sealight House), Road Town, Tortola, British Virgin Islands	牛仔成衣及原料之買賣	14,644	14,644	-	-	14,644	14,644	14,644	14,644	450,000	30.00	30.00	-	-	-	-	-	-	採權益法計價之被投資公司

(接次頁)

(承前頁)

投資公司名稱	被投資公司名稱	所在地	主要營業項目	原本期	始期	投末	資上	期	金額	期	未	期	股	末	比	率	(%)	帳	面	金	額	有	被	投	資	公	司	本	年	度	認	列	備	註
竹興製衣公司	竹興製衣(柬埔寨)公司	PHUM KHOI TOR KHUM PREK LEAP RUSEY KEO DISTRICT PHNOM PENH CAMBODIA	休閒成衣之加工	-	-	-	\$	318,800	-	-	-	\$	8,555	2,768	-	-	-	-	-	-	-	-	-	-	-	-	-	-	-	-	-	-	孫公司	
竹興製衣(越南)公司	岷興製衣(柬埔寨)公司	PHUM KBAL DOMREY SANGKAT KAKAB DONGKOR DISTRICT PHNOM PENH KINGDOM OF CAMBODIA	休閒成衣之加工	-	-	-	125,215	-	-	-	-	4,042	163	-	-	-	-	-	-	-	-	-	-	-	-	-	-	-	-	-	-	-	孫公司	
竹興製衣(越南)公司	竹興製衣(越南)公司	HIGHWAY 22 TAN TIEN HAMLET TAN THONG HOI VILLAGE CU CHI DISTRICT HOCHIMINH CITY VIETNAM	休閒成衣之加工	-	-	-	39,427	-	-	-	-	-	-	-	-	-	-	-	-	-	-	-	-	-	-	-	-	-	-	-	-	-	孫公司	

註：轉投資公司間損益、投資公司之長期股權投資及被投資公司之股權淨值業已沖銷。

年興紡織股份有限公司及其子公司

大陸投資資訊

民國九十七年度

附表六

單位：新台幣仟元

大陸被投資公司名稱 (註一)	主要營業項目	實收資本額	投資方式	本自累積金額	本自累積金額	本期匯出或收回		本自累積金額	本自累積金額	本公司直接或間接持股比例	本期資本損益	列期帳面	投資價值	截至本期末匯收	未回	
						匯出	收回									
大陸被投資公司名稱 (註一)																
鉅亨信息技術(上海)有限公司	1.資料處理服務業 2.電子資訊供應服務業	\$ 33,040	透過第三地區現有轉投資公司再投資大陸公司	\$ 2,540	\$ -	\$ -	\$ -	\$ 2,540	\$ -	10.08%	\$ -	\$ -	\$ -	\$ -	-	-
天津三之星機帶有限公司	開發生產銷售機械用橡膠帶	-	透過第三地區現有轉投資公司再投資大陸公司	648	-	-	-	648	-	-	-	-	-	-	-	-
福州東陽塑料製品有限公司	汽機車零件製造及銷售等	565,075	透過第三地區現有轉投資公司再投資大陸公司	5,757	-	-	-	5,757	-	0.84%	-	-	-	-	-	-
南京東陽塑料製品有限公司	汽機車零件製造及銷售等	-	透過第三地區現有轉投資公司再投資大陸公司	2,245	-	-	-	2,245	-	-	-	-	-	-	-	-
重慶大江渝強塑料製品有限公司	汽機車零件製造及銷售等	419,770	透過第三地區現有轉投資公司再投資大陸公司	3,293	-	-	-	3,293	-	0.46%	-	-	-	-	-	-
敦陽化工(番禺南沙)有限公司	化工原料製造及銷售等	168,367	透過第三地區現有轉投資公司再投資大陸公司	111	-	-	-	111	-	0.34%	-	-	-	-	-	-
長春敦陽化工有限公司	化工原料製造及銷售等	48,435	透過第三地區現有轉投資公司再投資大陸公司	276	-	-	-	276	-	0.34%	-	-	-	-	-	-
天津敦陽化工有限公司	化工原料製造及銷售等	39,336	透過第三地區現有轉投資公司再投資大陸公司	221	-	-	-	221	-	0.34%	-	-	-	-	-	-
長春富奧東陽塑料製品有限公司	汽機車零件製造及銷售等	871,850	透過第三地區現有轉投資公司再投資大陸公司	6,342	-	-	-	6,342	-	0.43%	-	-	-	-	-	-
哈爾濱哈飛東陽塑料製品有限公司	汽機車零件製造及銷售等	322,900	透過第三地區現有轉投資公司再投資大陸公司	2,303	-	-	-	2,303	-	0.21%	-	-	-	-	-	-

(接次頁)

(承前頁)

大陸被投資公司名稱 (註一)	主要營業項目	實收資本額	投資方式	本自累積投資金額	本期匯出或收回		本期匯出金額	本自累積投資金額	本期匯出金額	本公司直接投資比例	本期投資損益(註二)	期末面額(註二)	投資價值已投資至本期末	未匯收
					匯出	收回								
武漢敦陽化工有限公司	化工原料製造及銷售等	\$ 48,435	透過第三地區現有轉投資公司再投資大陸公司	\$ 276	\$ -	\$ -	\$ 276	\$ -	0.34%	\$ -	\$ -	\$ -	\$ -	-
蕪湖幼師東陽汽車塑料零件有限公司	汽機車零件製造及銷售等	387,481	透過第三地區現有轉投資公司再投資大陸公司	2,763	-	-	2,763	-	0.42%	-	-	-	-	-
南京敦陽化工有限公司	化工原料製造及銷售等	96,870	透過第三地區現有轉投資公司再投資大陸公司	276	-	-	276	-	0.34%	-	-	-	-	-
重慶大江東陽塑料製汽車零件有限公司	汽機車零件製造及銷售等	419,770	透過第三地區現有轉投資公司再投資大陸公司	921	-	-	921	-	0.21%	-	-	-	-	-
南京開陽汽車塑料零件有限公司	汽機車保險桿及零件製造	645,800	透過第三地區現有轉投資公司再投資大陸公司	3,869	-	-	3,869	-	0.59%	-	-	-	-	-
長瀨塑料製品設計(天津)有限公司	汽機車零件製造及銷售等	11,624	透過第三地區現有轉投資公司再投資大陸公司	28	-	-	28	-	0.14%	-	-	-	-	-

本期期末累計大陸地區投資金額	依經濟部投資審議會核准投資金額	依經濟部投資審議會規定
\$31,869	本公司於八十九年九月六日經投資審會核准(89)投審二字第89020549號函核准946仟元、八十九年十二月七日經(89)投審二字第89033029號函核准1,594仟元及九十六年三月五日經(96)經審二字第09600035110號函核准29,329仟元	註三

註一：係本公司以成本衡量之第三地區現有轉投資公司再投資之大陸被投資公司。

註二：因本公司對第三地區現有轉投資公司係以成本法衡量，故無法取得本期投資損益及期末投資帳面價值等相關資訊。

註三：依經濟部經審字第09704604680號修正「在大陸地區從事投資或技術合作審查原則」第三條之規定，經經濟部工業局核發符合營運總部營運範圍證明文件之企業無投資金額或比例之限制，本公司已於九十七年度取得營運總部資格，故不受投資限額之規範。

年興紡織股份有限公司及其子公司
 母子公司間業務關係及重要交易往來情形
 民國九十七及九十六年度

附表七

單位：新台幣仟元

編	號	交	易	人	名	稱	交	易	往	來	對	象	與	交	易	往	來	情	形
九十七年度	0	年興紡織公司					1	1	1	1	1	1	1	1	1	1	1	1	1
		竹興製衣公司	銷貨收入	\$	99,401	註二	0.73												
		竹興製衣公司	勞務收入		1,236	註二	0.01												
		竹興製衣公司	租金收入		3,072	註四	0.02												
		竹興製衣公司	應收關係企業款項		12,147	註二	0.08												
		年興國際投資公司	租金收入		25	註四	-												
		年興國際投資公司	應收關係企業款項		13	註二	-												
		年興成衣公司	應收關係企業款項		28,469	註二	0.20												
		理查製衣	應收關係企業款項		23,733	註二	0.16												
		年興製衣(越南)公司	應收關係企業款項		57,174	註二	0.39												
		年興製衣(寧平)公司	應收關係企業款項		37,387	註二	0.26												
		阿爾發紡織公司	應收關係企業款項		60,144	註二	0.41												
1		兆興紡織公司	銷貨收入		652,989	註二	4.79												
		年興紡織公司	租金收入		52,652	註四	0.39												
		年興紡織公司	應收關係企業款項		66,750	註二	0.46												
		C&Y Garments	佣金收入		35,758	註四	0.26												
		C&Y Garments	應收關係企業款項		43,332	註二	0.30												
		年興國際(賴索托)公司	佣金收入		59,069	註四	0.43												
		年興國際(賴索托)公司	應收關係企業款項		13,778	註二	0.09												
		全球成衣公司	佣金收入		55,547	註四	0.41												
		全球成衣公司	應收關係企業款項		16,429	註二	0.11												
2		年興製衣(馬拿瓜)公司	加工收入		228,262	註三	1.68												
		兆興國際(馬拿瓜)公司	加工收入		1,045	註三	0.01												
3		亨利製衣公司	加工收入		172,132	註三	1.26												
		理查製衣公司	加工收入		1,271	註三	0.01												
		兆興國際(馬拿瓜)公司	加工收入		1,183	註三	0.01												
4		理查製衣公司	加工收入		356,663	註三	2.62												
		兆興國際(馬拿瓜)公司	加工收入		968	註三	0.01												

(接次頁)

(承前頁)

編	號	交 易 人 名 稱	交 易 往 來 對 象	與 交 易 人 之 關 係 (註一)	交 易 往 來		交 易 條 件	情 形
					目 金 額 (註五)	交 易 條 件		
5	年興國際維京群島公司	年興國際(百慕達)公司	3	應收關係企業款項	\$ 3,982	註二	佔合併總資產之比率(%)	0.03
6	竹興製衣公司	岷興製衣(柬埔寨)公司	3	應收關係企業款項	4,349	註二		0.03
7	竹興製衣(柬埔寨)公司	竹興製衣公司 竹興製衣公司 岷興製衣(柬埔寨)公司 岷興製衣(柬埔寨)公司 年興製衣(越南)公司 榮泰製衣公司	3 3 3 3 3 3	加工收入 應收關係企業款項 加工收入 應收關係企業款項 應收關係企業款項 加工收入	439,772 72,080 771 9,228 219 1,078	註三 註二 註三 註二 註二 註三		3.23 0.49 0.01 0.06 - 0.01
8	岷興製衣(柬埔寨)公司	竹興製衣公司 竹興製衣(柬埔寨)公司 年興製衣(越南)公司 榮泰製衣公司	3 3 3 3	加工收入 加工收入 應收關係企業款項 加工收入	181,493 5,690 63 29,753	註三 註三 註二 註三		1.33 0.04 - 0.22
9	年興製衣(越南)公司	年興製衣(寧平)公司 年興紡織公司	3 2	應收關係企業款項 加工收入	1,747 225,777	註二 註三		0.01 1.66
10	兆興國際(馬拿瓜)公司	年興紡織公司	2	加工收入	112,404	註三		0.83
11	約翰製衣公司	年興紡織公司	2	加工收入	162,986	註三		1.20
12	阿爾發紡織公司	年興紡織公司	2	加工收入	170,904	註三		1.25
13	年興國際(百慕達)公司	年興紡織公司 年興紡織公司 年興紡織公司 年興紡織公司 竹興製衣公司 C&Y Garments 兆興紡織公司 全球成衣公司 福爾摩沙紡織公司 年興國際(賴索托)公司	2 2 2 2 3 3 3 3 3 3	銷貨收入 租金收入 應收關係企業款項 加工收入 應收關係企業款項 應收關係企業款項 應收關係企業款項 應收關係企業款項 應收關係企業款項 應收關係企業款項	451,202 38,924 47,674 3,295 2,302 22,295 4 65,560 98,336 10,508	註二 註四 註二 註二 註二 註二 註二 註二 註二 註二		3.31 0.29 0.33 0.02 0.02 0.15 - 0.45 0.68 0.07

(接次頁)

(承前頁)

編	號	交 易 人 名 稱	交 易 往 來 對 象	與 交 易 人 之 關 係 (註一)	交 易 往 來		交 易 條 件	情 形
					目 金 額 (註五)	佔 合 併 總 營 收 或 總 資 產 之 比 率 (%)		
14		年興國際(維多利亞)公司	年興國際(百慕達)公司 年興國際(百慕達)公司 年興成衣公司	3 3 3	加工收入 應收關係企業款項 應收關係企業款項	\$ 616,697 14,591 15,586	註三 註二 註二	4.53 0.10 0.11
15		年興成衣公司	年興紡織公司	2	加工收入	138,031	註三	1.01
16		C&Y Garments	年興紡織公司 年興紡織公司 全球成衣公司 全球成衣公司 年興國際(賴索托)公司	2 2 3 3 3	加工收入 應收關係企業款項 加工收入 應收關係企業款項 加工收入	216,120 2,538 2,821 24,316 581	註三 註二 註三 註二 註三	1.59 0.02 0.02 0.17 -
17		年興國際(賴索托)公司	年興紡織公司 年興紡織公司 全球成衣公司 C&Y Garments C&Y Garments	2 2 3 3 3	加工收入 應收關係企業款項 加工收入 應收關係企業款項 加工收入	291,618 13,437 1,522 488 157	註三 註二 註三 註二 註三	2.14 0.09 0.01 - -
18		全球成衣公司	年興紡織公司 年興紡織公司 C&Y Garments 年興國際(賴索托)公司 年興國際(賴索托)公司	2 2 3 3 3	加工收入 應收關係企業款項 加工收入 加工收入 應收關係企業款項	235,511 3,306 214 2,252 223	註三 註二 註三 註三 註二	1.73 0.02 - 0.02 -
19		福爾摩莎紡織公司	年興國際(百慕達)公司 C&Y Garments 年興國際(賴索托)公司 全球成衣公司	3 3 3 3	加工收入 應收關係企業款項 應收關係企業款項 應收關係企業款項	315,684 440 183 5,924	註三 註二 註二 註二	2.32 - - 0.04
20		榮泰製衣公司	竹興製衣公司 岷興製衣(東埔寨)公司	3 3	加工收入 加工收入	104,793 3,096	註三 註三	0.77 0.02

(接次頁)

(承前頁)

編	號	交	易	人	名	稱	交	易	往	來	對	象	與	交	易	往	來	情	形	
																				易
	九十六年度																			
	0	年興紡織公司					竹興製衣公司							1	銷貨收入	\$ 108,214		註二		0.73
							年興國際(百慕達)公司							1	銷貨收入	14		註二		-
							竹興製衣公司							1	勞務收入	1,794		註二		0.01
							竹興製衣公司							1	租金收入	3,101		註四		0.02
							年興國際投資公司							1	租金收入	25		註四		-
							年興製衣(越南)公司							1	應收關係企業款項	67,839		註二		0.40
							阿爾發紡織公司							1	應收關係企業款項	17,726		註二		0.11
							竹興製衣公司							1	應收關係企業款項	17,145		註二		0.10
1		兆興紡織公司					年興紡織公司							2	銷貨收入	705,666		註二		4.73
							年興紡織公司							2	租金收入	56,874		註四		0.38
							年興紡織公司							2	應收關係企業款項	164,705		註二		0.98
							C&Y Garments							3	應收關係企業款項	2,240		註二		0.01
							C&Y Garments							3	佣金收入	28,479		註四		0.19
							全球成衣公司							3	應收關係企業款項	3,508		註二		0.02
							全球成衣公司							3	佣金收入	54,813		註四		0.37
							年興國際(賴索托)公司							3	應收關係企業款項	8,520		註二		0.05
							年興國際(賴索托)公司							3	佣金收入	73,847		註四		0.49
2		年興製衣(馬拿瓜)公司					年興紡織公司							2	加工收入	341,470		註三		2.29
							年興紡織公司							2	應收關係企業款項	55,061		註二		0.33
							年興製衣(越南)公司							3	應收關係企業款項	390		註二		-
							至興製衣(馬拿瓜)公司							3	加工收入	10,956		註三		0.07
3		亨利製衣公司					年興紡織公司							2	加工收入	354,449		註三		2.38
							年興紡織公司							2	應收關係企業款項	36,548		註二		0.22
							年興製衣(馬拿瓜)公司							3	應收關係企業款項	359		註二		-
							兆興國際(馬拿瓜)公司							3	應收關係企業款項	9		註二		-
							約翰製衣公司							3	應收關係企業款項	13		註二		-
4		至興製衣(馬拿瓜)公司					年興紡織公司							2	加工收入	302,841		註三		2.03
							年興紡織公司							2	應收關係企業款項	312,305		註二		1.85
							理查製衣公司							3	應收關係企業款項	70,565		註二		0.42
							年興製衣(馬拿瓜)公司							3	加工收入	6,198		註三		0.04

(接次頁)

(承前頁)

編	號	交 易 人 名 稱	交 易 往 來 對 象	與 交 易 人 之 關 係 (註一)	易 往		來 往 金 額 (註五)	交 易 條 件	情 形
					交 科 目	目 金 額			
5		理查製衣公司	年興紡織公司 年興製衣(馬拿瓜)公司 亨利製衣公司 年興製衣(越南)公司 兆興國際(馬拿瓜)公司 約翰製衣公司	2 2 3 3 3 3	加工收入 應收關係企業款項 應收關係企業款項 應收關係企業款項 應收關係企業款項 應收關係企業款項	\$ 59,823 65,380 207 145 780 9 29	註三 註二 註二 註二 註二 註二 註二	佔合併總資產或總營業收入之比率(%) 0.40 0.39 - - - - -	
6		兆興國際(馬拿瓜)公司	年興紡織公司 年興製衣公司 約翰製衣公司	2 2 3	加工收入 應收關係企業款項 應收關係企業款項	355,922 154,293 2,394	註三 註二 註二	2.38 0.92 0.01	
7		約翰製衣公司	年興紡織公司 年興製衣公司 兆興國際(馬拿瓜)公司 阿爾發紡織公司	2 2 3 3	加工收入 應收關係企業款項 加工收入 應收關係企業款項	359,343 114,191 4,912 4	註三 註二 註三 註二	2.41 0.68 0.03 -	
8		阿爾發紡織公司	年興紡織公司	2	加工收入	226,000	註三	1.51	
9		年興國際(百慕達)公司	年興紡織公司 年興製衣公司 年興紡織公司 C&Y Garments 年興國際(賴索托)公司 全球成衣公司 福爾摩莎紡織公司 竹興製衣公司	2 2 2 3 3 3 3 3	銷貨收入 租金收入 應收關係企業款項 應收關係企業款項 應收關係企業款項 應收關係企業款項 應收關係企業款項 應收關係企業款項	409,586 61,056 143,430 206 21 20 105,730 2,281	註二 註四 註二 註二 註二 註二 註二 註二	2.74 0.41 0.85 - - - 0.63 0.01	
10		年興國際(維多利亞)公司	年興國際(百慕達)公司 年興國際(百慕達)公司 年興成衣公司 年興成衣公司 年興紡織公司 年興紡織公司	3 3 3 3 2 3	加工收入 應收關係企業款項 其他收入 應收關係企業款項 加工收入 應收關係企業款項	504,411 408,347 19,203 31,149 165,624 20,783	註三 註二 註二 註二 註三 註二	3.38 2.42 0.13 0.18 1.11 0.12	
11		年興成衣公司	年興製衣公司	2	加工收入	165,624	註三	1.11	
			年興製衣公司	3	應收關係企業款項	20,783	註二	0.12	

(接次頁)

(承前頁)

編號	交易人	名稱	交易對象	往來對象	與交易人之關係(註一)	交易		往來(註五)	交易條件	情形
						科目	金額			
12	C&Y Garments		年興紡織公司	年興紡織公司	2	加工收入	\$ 293,415	註三	1.97	
						應收關係企業款項	34,545	註二	0.21	
						加工收入	2,404	註二	0.02	
						應收關係企業款項	1,874	註二	0.01	
						加工收入	301	註二	-	
13	年興國際(賴索托)公司		年興紡織公司	年興紡織公司	2	加工收入	369,876	註三	2.48	
						應收關係企業款項	100,171	註二	0.59	
						加工收入	133	註三	-	
						應收關係企業款項	1,919	註二	0.01	
						租金收入	8,089	註四	0.05	
						應收關係企業款項	48,613	註二	0.29	
14	全球成衣公司		年興紡織公司	年興紡織公司	2	加工收入	313,510	註三	2.10	
						應收關係企業款項	40,373	註二	0.24	
						加工收入	5,251	註三	0.04	
						加工收入	276	註三	-	
						加工收入	345,094	註三	2.31	
						應收關係企業款項	57	註二	-	
15	福爾摩莎紡織公司		年興國際(賴索托)公司	年興國際(百慕達)公司	3	應收關係企業款項	278	註二	-	
						應收關係企業款項	3,742	註二	0.02	
						加工收入	121,419	註三	0.81	
						應收關係企業款項	18,578	註二	0.11	
						銷貨收入	3,335	註二	0.02	
16	榮泰製衣公司		年興紡織公司	年興製衣(越南)公司	2	應收關係企業款項	20,396	註二	0.12	
						應收關係企業款項	26,844	註二	0.16	
						加工收入	309,399	註三	2.07	
						應收關係企業款項	33,340	註二	0.20	
						加工收入	4,727	註三	0.03	
17	竹興製衣公司		年興製衣(越南)公司	年興製衣(東埔寨)公司	3	加工收入	1,254	註三	0.01	
						應收關係企業款項	8,728	註二	0.05	
						加工收入	13	註二	-	
						加工收入	1,254	註三	0.01	
						應收關係企業款項	8,728	註二	0.05	
18	竹興製衣(東埔寨)公司		年興製衣公司	年興製衣(東埔寨)公司	3	加工收入	309,399	註三	2.07	
						應收關係企業款項	33,340	註二	0.20	
						加工收入	4,727	註三	0.03	
						加工收入	1,254	註三	0.01	
						應收關係企業款項	8,728	註二	0.05	

(接次頁)

(承前頁)

編 號	交 易 人 名 稱	交 易 往 來 對 象	與 交 易 人 之 關 係 (註一)	往 來		交 易 條 件	情 形
				目 金 額 (註五)	交 易 條 件		
19	岷興製衣(柬埔寨)公司	竹興製衣公司 竹興製衣(柬埔寨)公司 竹興製衣(柬埔寨)公司 榮泰製衣公司 榮泰製衣公司	3 3 3 3 3	加工收入 加工收入 應收關係企業款項 加工收入 應收關係企業款項	\$ 203,218 8,098 1,622 10,378 10,407	註三 註三 註二 註三 註二	佔合併總資產之比率(%) 1.36 0.05 0.01 0.07 0.06
20	竹興製衣(越南)公司	竹興製衣公司	3	加工收入	1,572	註三	0.01
21	年興國際維京群島公司	年興國際(百慕達)公司	3	應收關係企業款項	4,058	註二	0.02

註一：與交易人之關係分為以下三種：

1. 母公司對子公司
2. 子公司對母公司
3. 子公司對子公司

註二：收款係按營運資金需求請款。

註三：加工收入係按交易人必要之營運成本議定，並視其營運之資金需求請款。

註四：與非關係人相營。

註五：於編製合併財務報表時，業已全數沖銷。

六、公司及關係企業發生財務週轉困難情事，對公司財務狀況之影響：無。

柒、財務狀況及經營結果之檢討分析與風險管理情形

一、財務狀況之檢討與分析

單位：新台幣仟元

項目	年度	97 年度	96 年度	差異	
				金額	%
流動資產		\$ 3,109,354	\$ 4,535,054	(\$ 1,425,700)	(31.44)
長期投資		9,338,563	11,024,379	(1,685,816)	(15.29)
固定資產		1,241,914	1,090,963	150,951	13.84
無形及其他資產		176,764	157,423	19,341	12.29
資產總額		13,866,595	16,807,819	(2,941,224)	(17.50)
流動負債		2,317,845	3,285,246	(967,401)	(29.45)
長期負債		614,575	478,767	135,808	28.37
其他負債		495,533	671,196	(175,663)	(26.17)
負債總額		3,427,953	4,435,209	(1,007,256)	(22.71)
股本		5,906,431	5,983,691	(77,260)	(1.29)
資本公積		378,918	378,243	675	0.18
保留盈餘		3,966,541	4,778,897	(812,356)	(17.00)
外幣累積換算調整數		61,858	(16,461)	78,319	(475.79)
金融商品之未實現損益		151,174	1,248,240	(1,097,066)	(87.89)
庫藏股票		(26,280)	-	(26,280)	-
股東權益總額		10,438,642	12,372,610	(1,933,968)	(15.63)
<p>說明：</p> <p>一、流動資產減少係因：97 年將備供出售金融資產-流動全數出售完畢，又因結束尼加拉瓜產區五座成衣廠，使得 97 年底應收關係企業款及存貨餘額較 96 年底大幅減少所致。</p> <p>二、流動負債減少係因：結束尼加拉瓜產區五座成衣廠，使得應付關係企業款項減少所致。</p> <p>三、長期負債增加係因：96 年 11 月 6 日與荷銀等四家金融機構簽訂三年期循環融資額於 97 年底全數動用所致。</p> <p>四、其他負債減少係因：97 年底遞延所得稅負債較 96 年底減少所致。</p> <p>五、外幣累積換算調整數減少主要係匯率波動所致。</p> <p>六、金融商品之未實現損益較 96 年底大幅減少，係因出售備供出售金融資產及 97 年底評價時市場價格下跌所致。</p>					

二、經營結果之檢討與分析

單位：新台幣仟元

項目	97 年度	96 年度	增(減)金額	變動比例%
營業收入	8,993,288	10,810,925	(1,817,637)	(16.81)
營業成本	8,726,835	10,066,465	(1,339,630)	(13.31)
加：聯屬公司間(已)未實現銷貨毛損	(967)	1,196	(2,163)	(180.85)
營業毛利	265,486	745,656	(480,170)	(64.40)
營業費用	630,509	578,787	51,722	8.94
營業利益	(365,023)	166,869	(531,892)	(318.75)
營業外收入及利益	772,389	1,324,700	(552,311)	(41.69)
營業外費用及損失	385,870	57,390	(328,480)	(572.36)
繼續營業部門稅前淨利	21,496	1,434,179	(1,412,683)	(98.50)
所得稅利益(費用)	83,930	(165,583)	249,513	(150.69)
繼續營業部門稅後淨利	105,426	1,268,596	(1,163,170)	(91.69)

1、增減比例變動分析說明：

- (1)、九十七年度毛利率下降主要係因牛仔服飾、休閒服飾、牛仔布之平均單位銷售價格下降，及牛仔布、休閒布平均單位成本上升，致使整體之毛利率下降。

單位：新台幣仟元

產品別	售價差異	成本價格差異	銷售組合差異	數量差異
牛仔服飾	(311,256)	56,769	(48,169)	4,579
休閒服飾	(57,501)	8,175	145,871	(84,666)
牛仔布	(106,672)	(103,557)	4,611	4,359
休閒布	53,643	(52,366)	1,728	5,730
合計	(421,786)	(90,979)	104,041	(69,998)

註：正數為有利之差異；負數為不利之差異；惟加工收入及其他銷貨收入之有利差異計 715 元未包含在內。

- (2)、營業外收入較去年減少及營業外支出較去年增加主因採權益法認列之子公司 97 年度受全球消費市場緊縮影響，97 年度則認列投資淨損新台幣 111,900 仟元，而 96 年認列投資淨益新台幣 722,819 仟元，另外因匯率波動影響 96 年度認列兌換淨益新台幣 26,744 仟元，而 97 年度認列兌換淨損新台幣 110,392 仟元。

- 2、公司主要營業內容改變之原因，若營運政策、市場狀況、經濟環境或其他內外因素已發生或預期將發生重大之變動，其事實及影響變動與對公司未來財務業務之可能影響及因應計畫：考量各生產基地營運效率及消費市場需求變化，本公司於 97 年度結束尼加拉瓜五座成衣廠之營運，並轉移到越南擴建四座成衣廠，越南第一座及第二座成衣廠已分別於 97 年 3 月及 9 月開始量產，月產能合計 80,000 打牛仔成衣，第三座及第四座成衣廠目前正積極建廠中，完工後二座成衣廠月產能為 100,000 打，將可彌補尼加拉瓜五座成衣廠月產能 200,000 打之產量。

- 3、預期九十八年度銷售數量及其依據：請參閱第 3 頁。

三、現金流量之檢討與分析

(一)最近年度流動性分析：

單位：新台幣仟元

期初現金 餘額	全年來自營業活 動淨現金流量	全年現金 流出量	現金剩餘 (不足)數額	現金不足額之補救措施	
				投資計劃	理財計劃
144,025	306,285	2,820,844	(2,370,534)	2,020,221	550,130

本年度現金流量變動情形分析：

- 1、營業活動：主要係因 97 年度本公司受到全球景氣下滑消費市場緊縮，上半年原物料價格上漲之影響致使 97 年度獲利較 96 年度減少，及 97 年度結束尼加拉瓜產區五座成衣廠加工費用大為減少，使得應付關係企業款較 96 年底減少，致本年度營業活動之淨現金流入較去年同期減少。
- 2、投資活動：主要係 97 年度處分備供出售金融資產較 96 年度增加所致。
- 3、融資活動：主要係買回庫藏股、發放現金股利、董監酬勞與員工紅利所產生之淨現金流出。

(二)現金不足額之補救措施及最近二年度流動性分析：

- 1、現金不足額之補救措施：
 - (1) 投資計畫：處分部份備供出售金融資產。
 - (2) 融資計畫：舉借長短期借款。

2、最近二年度流動性分析：

項目	年度		
	97 年度	96 年度	增減比例(%)
現金流量比率(%)	13.21	21.36	(38)
現金流量允當比率(%)	35.00	49.31	(29)
現金再投資比率(%)	-	-	-
增減比例變動分析說明： 主要係因金融海嘯影響全球，造成全球經濟衰退，進而影響本公司獲利，致使現金流量比率、現金流量允當比率較去年同期減少。			

(三)未來一年現金流動性分析：

單位：新台幣仟元

期初現金 餘額	全年來自營業活 動淨現金流量	全年現金 流出量	現金剩餘 (不足)數額	現金不足額之補救措施	
				投資計劃	理財計劃
199,817	600,000	1,000,000	(200,183)	250,000	-

四、重大資本支出對財務業務之影響

單位：新台幣仟元

計畫項目	實際或預期之資金來源	實際或預期完工日期	所須資金總額	實際或預定資金運用情形					預計可能產生效益
				96 年度	97 年度	98 年度	99 年度	100 年度	
轉投資越南設立成衣一廠	自有資金及銀行貸款	96.11	300,000	214,113	84,448				完工後每月量產40,000打牛仔成衣
轉投資越南設立成衣二廠	自有資金及銀行貸款	97.9	270,000		298,560				完工後每月量產40,000打牛仔成衣
轉投資越南設立成衣三廠及成衣四廠	自有資金及銀行貸款	98	726,000		276,184	449,816			完工後每月量產100,000打牛仔成衣

五、轉投資政策，其獲利或虧損之主要原因、改善計畫及未來一年投資計畫

考量各生產基地營運效率及消費市場需求變化，本公司於97年度結束尼加拉瓜五座成衣廠之營運，並轉移到越南擴建四座成衣廠，越南第一座及第二座成衣廠已分別於97年3月及9月開始量產，月產能合計80,000打牛仔成衣，第三座及第四座成衣廠目前正積極建廠中，完工後二座成衣廠月產能為100,000打，將可彌補尼加拉瓜五座成衣廠月產能200,000打之產量，九十七年底本公司所屬子公司概況如下：

單位：新台幣仟元

投資公司名稱	被投資公司名稱	持股比例(%)	投資金額	被投資公司本年度(損)益	獲利虧損之主要原因	改善計畫	未來一年投資計畫
年興紡織公司	年興國際(維京群島)公司	100.00	\$ 4,782,458	(\$ 137,887)	認列年興國際(百慕達)公司投資損失	無	-
	兆興紡織公司	100.00	1,080,262	29,315	代年興紡織公司及其所屬賴泰托子公司採購原物料	無	-
	竹興製衣公司	100.00	341,360	(43,423)	受全球景氣下滑及消費市場緊縮影響，致使獲利減少。	無	-
	年興國際投資公司	100.00	155,256	(15,639)	受金融風暴影響，股市下跌影響致使獲利減少。	無	-
	年興製衣(越南)公司	100.00	597,121	(67,018)	接受年興紡織公司之委託，加工生產牛仔成衣	無	-
	年興製衣(寧平)公司	100.00	276,184	2,061	接受年興紡織公司之委託，加工生產牛仔成衣	無	於越南擴建第三座成衣廠
年興國際(維京群島)公司 兆興紡織公司	年興製衣(馬拿瓜)公司	-	-	16,686	接受年興紡織公司之委託，加工生產牛仔成衣	已辦理解散清算	-
	亨利製衣公司	-	-	18,895	接受年興紡織公司之委託，加工生產牛仔成衣	已辦理解散清算	-
	理查製衣公司	-	-	38,370	接受年興紡織公司之委託，加工生產牛仔成衣	已辦理解散清算	-
	竹興製衣(東埔寨)公司	100.00	288,801	8,555	接受竹興製衣公司之委託，加工生產休閒成衣	無	-
	岷興製衣公司	100.00	118,267	4,042	接受竹興製衣公司之委託，加工生產休閒成衣	無	-
	年興國際(百慕達)公司	100.00	4,782,458	(135,000)	受全球景氣下滑及消費市場緊縮影響，致使獲利減少。	無	-
	阿爾發紡織公司	100.00	236,216	(17,655)	接受年興紡織公司之委託，染整加工休閒布料	無	-
	兆興國際(馬拿瓜)公司	-	-	(48,066)	接受年興紡織公司之委託，加工生產牛仔成衣	已辦理解散清算	-
	約翰製衣公司	-	-	(30,760)	接受年興紡織公司之委託，加工生產牛仔成衣	已辦理解散清算	-
	年興國際(維多利亞)公司	99.99	631,161	(22,394)	接受年興國際(百慕達)公司之委託，加工生產牛仔布	無	-
年興國際(百慕達)公司	年興國際(賴索托)公司	100.00	240,541	(36,641)	接受年興紡織公司之委託，加工生產牛仔成衣	無	-
	全球成衣公司	100.00	20,646	(5,732)	接受年興紡織公司之委託，加工生產牛仔成衣	無	-
	年興成衣公司	99.99	30,021	(36,487)	接受年興紡織公司之委託，加工生產牛仔成衣	無	-
	福爾摩莎紡織公司	100.00	635,624	304	接受年興國際(百慕達)公司之委託，加工生產牛仔布	無	-
	C&Y Garments	99.80	163,327	1,905	接受年興紡織公司之委託，加工生產牛仔成衣	無	-
	榮泰製衣公司	-	-	(9,392)	接受年興紡織公司之委託，加工生產牛仔成衣	已辦理解散清算	-

六、風險事項之評估

(一) 利率、匯率變動、通貨膨脹情況對公司損益之影響及未來因應措施：

單位：新台幣仟元

項 目	97 年度	98 年第一季
利息支出	45,380	12,186
兌換(損)益	(110,392)	34,922
通貨膨脹	-	-

1、利率變動：本公司定期評估銀行借款利率，同時取得市場平均利率，並與銀行密切聯繫以取得較優惠之借款利率，長期借款部分則考量市場利率走勢於適當時機承作利率交換將利率固定。

2、匯率變動訂有明確的外匯操作策略及嚴密控管流程以監視外匯變動情形。

(二) 從事高風險、高槓桿投資、資金貸與他人、背書保證及衍生性商品交易之政策、獲利或虧損之主要原因及未來因應措施：

1、本公司無從事高風險及高槓桿投資交易。

2、資金貸與他人：係以貸與本公司轉投資持股達百分之九十以上之公司為限，截至 97 年 3 月 31 日並無資金貸與他人。

3、背書保證：係以本公司所屬之子公司為限，截至 97 年 3 月 31 日分別為子公司兆興紡織股份有限公司、年興國際(百慕達)股份有限公司、年興國際投資股份有限公司及竹興製衣股份有限公司背書保證金額為新台幣 450,000 仟元、1,207,888 仟元、100,000 仟元及 1,456,225 仟元。

4、衍生性商品交易：本公司僅從事避險性質之衍生性商品交易，截至 97 年 3 月 31 日止尚未到期之衍生性金融商品交易如下：

單位：新台幣仟元

交易種類 (本國)	九十八年三月三十一日		
	合 約 金 額	信 用 風 險	公 平 價 值
利率交換合約	900,000	-	(18,083)

信用風險係交易對象到期無法按約定條件履約之風險。因本公司之交易對象均為信用良好之銀行，預期不致產生重大信用風險。

從事衍生性金融商品交易即在規避外幣資產或負債因匯率或利率波動所產生之風險，因是匯率變動產生之損益大致會與被避險項目之損益相抵銷，而利率風險亦因預期之資金成本已固定，故市場價格風險並不重大。

(三) 未來研發計劃及預計投入之研發費用：為因應市場對染色及後處理加工之需求，將設立水洗研發中心，98 年度預計將再投入新台幣 400 仟元，完工後預計每個月將可研發出各式特殊牛仔布。

(四) 國內外重要政策及法律變動對財務業務之影響及因應措施：

本公司主要銷售地區為美國，因此其對紡織品配額及關稅之政策對本公司營業額影響甚巨，故為因應 NAFTA(北美自由貿易協定)、AGOA 法案(非洲成長機會案)及越南加入世界貿易組織(WTO)後，美國廢除對越南紡織品配額限制，本公司於 85 年及 89 年起分別至墨西哥及賴索托擴建牛仔布廠及牛仔成衣廠，並於 96 年起於越南擴建牛仔成衣廠。

(五) 科技改變及產業變化對公司財務業務之影響及因應措施：

隨著實施半個世紀的紡織品配額制度於 2005 年 1 月 1 日起正式終止，配額制度所形成的區域經濟壁壘隨之瓦解，全球紡織成衣業在世界工廠—中國激烈競爭下，各國紛紛對中國大陸提出防衛措施，代表著後配額時代的來臨，在全球貿易自由化下，國際市場激烈的競逐正如火如荼的展開，美國市場型態亦隨著消費者生活型態逐漸地在改變，流行服飾愈來愈重視時效性，零售商亦了解到時裝業的決勝之道就是時尚與新鮮，因此本公司將致力於研發高附加價值及差異化產品，同時透過區域經貿組織(如 NAFTA 及 AGOA...等法案)之合作機制，將經營觸角伸入市場以建立快速有效率的產銷體系將是產業致勝的關鍵。

越南正式成為世界貿易組織會員國後，美國自 2007 年起廢除越南紡織品配額設限之管制，加上越南近來大幅改善經貿條件，同時擁有勤勞且充足的人力，包括勞工薪資、土地租金及租稅減免等投資條件均較大陸及東南亞其他國家優惠，未來之發展值得重視，為因應此形勢，本公司已積極佈局越南設立成衣廠。

(六) 企業形象改變對企業危機管理之影響及因應措施：無。

(七) 進行購併之預期效益、可能風險及因應措施：無。

(八) 擴充廠房之預期效益、可能風險及因應措施：無。

(九) 進貨或銷貨集中所面臨的風險及因應措施：本公司主要進貨及銷貨客戶明細詳第 44 頁，原物料之採購主要係參考市場供需狀況及價格變化並衡量本公司實際需求後，作適度調整，銷貨客戶則依實際接單情況安排銷貨。

(十) 董事、監察人或持股超過百分之十之大股東，股權之大量移轉或更換對公司之影響、風險及因應措施：無。

(十一) 經營權之改變對公司之影響、風險及因應措施：無。

(十二) 訴訟或非訴訟事件：無。

(十三) 其他重要風險及因應措施：無。

七、其他重要事項：無。

捌、特別記載事項

一、關係企業相關資料

(一)關係企業合併營業報告書

1.關係企業組織圖

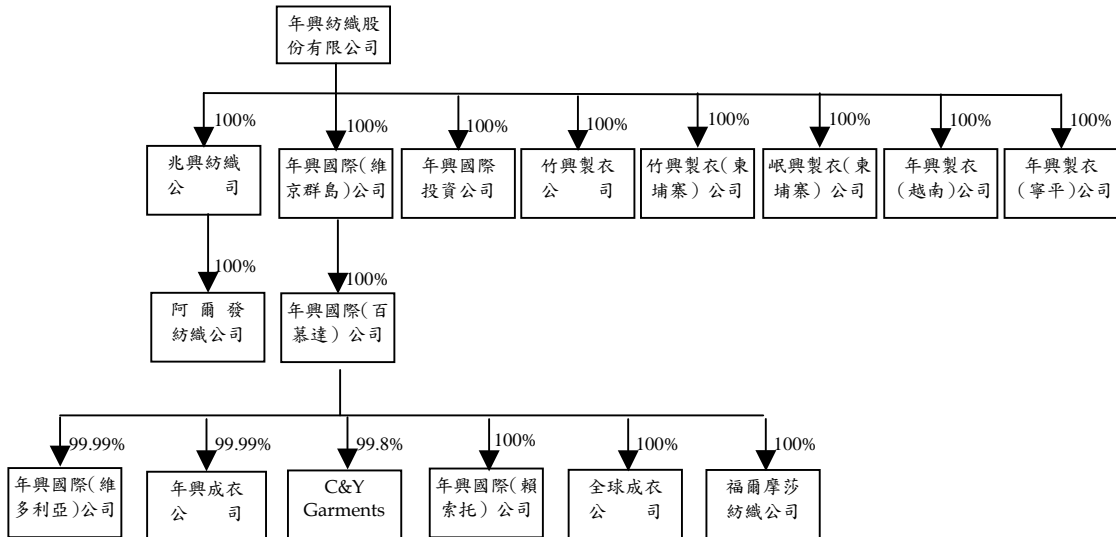

2.關係企業組織彙總說明

(1)各關係企業公司沿革

年興紡織股份有限公司（母公司）設立於七十五年，為一股票上市公司，主要從事於牛仔布及牛仔服飾之產銷。母公司於八十九年七月一日（合併基準日）吸收合併至興實業股份有限公司，並以母公司為存續公司。

母公司為整合內部資源，降低營運成本，以提升公司競爭力，於九十四年一月一日進行營運模式調整，將子公司兆興紡織及孫公司年興國際（百慕達）公司成衣及染整業務部門由母公司直接管理。

母公司為簡化投資架構，於九十七年五月依淨值向子公司竹興製衣公司購買竹興製衣（柬埔寨）公司及岷興製衣（柬埔寨）公司全部股權。

兆興紡織股份有限公司於八十七年設立，主要從事牛仔成衣原物料之採購業務。

年興國際（馬拿瓜）公司於八十二年設立於尼加拉瓜，主要係為母公司加工牛仔成衣。為因應當地租稅法令規定，母公司已於九十三年六月結束年興國際（馬拿瓜）公司業務，並由新成立之年興製衣（馬拿瓜）公司接收該公司原加工牛仔成衣業務，母公司另於九十七年九月底結束年興製衣（馬拿瓜）公司之營運。

陳氏製衣（尼加拉瓜）公司於八十四年設立於尼加拉瓜，主要係為母公司加工牛仔成衣。為因應當地租稅法令規定，母公司已於九十四年六月結束陳氏製衣（尼加拉瓜）公司業務，並由新成立之亨利製衣公司接收該公司原加工牛仔成衣業務，母公司另於九十七年七月底結束亨利製衣公司之營運。

至興製衣（馬拿瓜）公司於八十六年設立於尼加拉瓜，主要係為母公司加工牛仔成衣。為因應當地租稅法令規定，母公司於九十六年十月由新成立之理查製衣公司接收至興製衣（馬拿瓜）公司原加工牛仔成衣業務，並於九十七年一月結束至興製衣（馬拿瓜）公司，母公司另於九十七年十一月底結束理查製衣公司之營運。

至興國際公司於八十五年設立於尼加拉瓜，主要從事漁產養殖業務。該公司已於九十六年九月解散清算。

年興國際（維京群島）公司於八十五年設立於維京群島，為一控股公司。

年興國際投資公司於九十一年設立，從事一般之投資業。

竹興製衣公司於六十年設立，從事各種成衣之製造加工及買賣業務。

竹興製衣（柬埔寨）公司於八十五年設立於柬埔寨，主要係為竹興製衣公司加工牛仔成衣。

岷興製衣（柬埔寨）公司於九十四年設立於柬埔寨，主要係為竹興製衣公司加工牛仔成衣。

年興製衣（越南）公司於九十六年三月設立於越南，已於九十六年開始營運，主要係為年興紡織加工牛仔成衣。

年興製衣（寧平）公司於九十七年四月設立於越南，目前仍在建廠中，未來主要係為年興紡織公司加工牛仔成衣。

兆興國際（馬拿瓜）公司於八十八年設立於尼加拉瓜，主要係為年興紡織公司加工休閒成衣，母公司另於九十七年十一月底結束兆興國際（馬拿瓜）之營運。

約翰製衣公司於八十九年設立於尼加拉瓜，主要係為年興紡織公司加工休閒成衣，母公司另於九十七年十一月底結束約翰製衣公司之營運。

阿爾發紡織公司於九十年設立於尼加拉瓜，主要係為年興紡織公司加工染整休閒布。

年興國際（百慕達）公司於八十六年設立於百慕達，主要從事牛仔布之製造及買賣。

年興國際（維多利亞）公司於八十六年設立於墨西哥，主要係為年興國際（百慕達）公司生產牛仔布。

年興成衣公司於八十八年設立於墨西哥，主要係為年興紡織公司加工牛仔成衣。

C&Y Garments 於七十九年設立於賴索托，主要係為年興紡織公司加工牛仔成衣。

年興國際（賴索托）公司於八十九年設立於賴索托，主要係為年興紡織公司加工牛仔成衣。

全球成衣公司於八十九年設立於賴索托，主要係為年興紡織公司加工牛仔成衣。

福爾摩莎紡織公司於八十九年設立於賴索托，主要係為年興國際（百慕達）公司生產牛仔布。

榮泰製衣公司於九十五年設立於柬埔寨，主要係為竹興紡織公司加工休閒成衣，惟已於九十七年十二月底解散清算。

竹興製衣（越南）公司於八十三年設立於越南，主要係為竹興製衣公司加工牛仔成衣，惟已於九十七年一月解散清算。

(2)關係企業控制公司與從屬公司之相互關係明細：

公 司 名 稱	控制(從屬)公司	控制(從屬)關係	關係企業所經營業務及其往來分工情形
年興紡織公司	控制公司	—	牛仔布、休閒布及成衣之製造與銷售，並委託年興製衣(馬拿瓜)公司、亨利製衣公司、理查製衣公司、至興製衣(馬拿瓜)公司、年興製衣(越南)公司、年興製衣(寧平)公司、年興成衣公司、C&Y Garments、年興國際(賴索托)公司及全球成衣公司加工生產牛仔成衣；兆興國際(馬拿瓜)公司、約翰製衣公司及榮泰製衣(柬埔寨)公司加工生產休閒成衣，另委託阿爾發紡織公司染整加工休閒布料。
兆興紡織公司	從屬公司	持股控制	牛仔成衣之原物料採購。
年興製衣(馬拿瓜)公司	從屬公司	持股控制	接受年興紡織公司之委託加工生產牛仔成衣。已於九十七年九月清算解散。
亨利製衣公司	從屬公司	持股控制	接受年興紡織公司之委託加工生產牛仔成衣。已於九十七年七月清算解散。
至興製衣(馬拿瓜)公司	從屬公司	持股控制	接受年興紡織公司之委託加工生產牛仔成衣。已於九十七年一月清算解散。
理查製衣公司	從屬公司	持股控制	接受年興紡織公司之委託加工生產牛仔成衣。已於九十七年十一月結束營運。
年興國際(維京群島)公司	從屬公司	持股控制	主要從事生產事業之投資。
年興國際投資公司	從屬公司	持股控制	從事一般之投資業。
竹興製衣公司	從屬公司	持股控制	休閒成衣之製造與銷售，並委託竹興製衣(柬埔寨)公司、岷興製衣(柬埔寨)公司及榮泰製衣(柬埔寨)公司加工生產休閒成衣。
年興製衣(越南)公司	從屬公司	持股控制	接受年興紡織公司之委託加工生產牛仔成衣。
年興製衣(寧平)公司	從屬公司	持股控制	接受年興紡織公司之委託加工生產牛仔成衣。
兆興國際(馬拿瓜)公司	從屬公司	持股控制	接受年興紡織公司委託加工生產休閒成衣。已於九十七年十一月結束營運。
約翰製衣公司	從屬公司	持股控制	接受年興紡織公司委託加工生產休閒成衣。已於九十七年十一月結束營運。
阿爾發紡織公司	從屬公司	持股控制	接受年興紡織公司委託染整加工休閒布料。
年興國際(百慕達)公司	從屬公司	持股控制	牛仔布之製造與買賣，並委託年興國際(維多利亞)公司及福爾摩莎紡織公司加工生產牛仔布。
竹興製衣(柬埔寨)公司	從屬公司	持股控制	接受竹興製衣公司之委託加工生產休閒成衣。
岷興製衣(柬埔寨)公司	從屬公司	持股控制	接受竹興製衣公司之委託加工生產休閒成衣。
年興國際(維多利亞)公司	從屬公司	持股控制	接受年興國際(百慕達)公司之委託加工生產牛仔布。

(接次頁)

(承前頁)

公 司 名 稱	控制 (從屬) 公 司	控制 (從屬) 關 係	關係企業所經營業務及其往來分工情形
年興成衣公司	從屬公司	持股控制	接受年興紡織公司之委託加工生產牛仔成衣。
C & Y Gaments	從屬公司	持股控制	接受年興紡織公司之委託加工生產牛仔成衣。
年興國際 (賴索托) 公司	從屬公司	持股控制	接受年興紡織公司之委託加工生產牛仔成衣。
全球成衣公司	從屬公司	持股控制	接受年興紡織公司之委託加工生產牛仔成衣。
福爾摩莎紡織公司	從屬公司	持股控制	接受年興國際 (百慕達) 公司之委託加工生產牛仔布。
榮泰製衣 (柬埔寨) 公司	從屬公司	持股控制	接受竹興製衣公司之委託加工生產休閒成衣。已於九十七年十二月清算解散。

(3) 依「關係企業合併營業報告書關係企業合併財務報表及關係報告書編製準則」，本公司所應揭露者如下：

- a. 各關係企業基本資料：參閱附表一。
- b. 推定為有控制與從屬關係者相同股東資料：不適用。
- c. 各關係企業董事、監察人及總經理資料：參閱附表二。
- d. 各關係企業營運概況：參閱附表三。

年興紡織股份有限公司及其從屬公司

各關係企業基本資料

民國九十七年度

單位：除另予註明者外，餘為新臺幣仟元

企業名稱	設立日期	地址	實收資本額	主要營業或生產項目
年興紡織公司	75.10.13	苗栗縣後龍鎮東明里8鄰下浮尾119-3號	\$ 5,906,431 仟元	牛仔布、休閒布及成衣之產銷
兆興紡織公司	87.12.10	台北市內湖區內湖路一段306號13樓	350,000 仟元	牛仔成衣之原物料採購
年興製衣(馬拿瓜)公司	93.06.15	ZONA FRANCA INDUSTRIAL LAS MERCEDES, KM. 12-1/2 CARRETERA NORTE, MODULOS 7 Y 8 MANAGUA NICARAGUA	-	受託加工生產牛仔成衣
亨利製衣公司	94.09.29	ZONA FRANCA INDUSTRIAL LAS MERCEDES, KM. 12-1/2 CARRETERA NORTE, MODULOS 30 Y 31 MANAGUA NICARAGUA	-	受託加工生產牛仔成衣
至興製衣(馬拿瓜)公司	85.05.21	ZONA FRANCA INDUSTRIAL LAS MERCEDES, KM. 12-1/2 CARRETERA NOTRE, MODULOS 32, 33, 34 MANAGUA NICARAGUA	-	受託加工生產牛仔成衣
理查製衣公司	89.02.20	ZONA FRANCA INDUSTRIAL LAS MERCEDES KM. 12- 1/2 CARRETERA NORTE, MODULOS 32, 33, 34 MANAGUA, NICARAGUA	-	受託加工生產牛仔成衣
年興國際(維京群島)公司	85.12.11	CITCO BUILDING, WICKHAMS CAY ROAD TOWN TORTOLA	USD 148,735 仟元	從事生產事業之投資
年興國際投資公司	91.06.27	苗栗縣頭份鎮新華里中正一路200號一樓	300,000 仟元	一般投資業
竹興製衣公司	60.04.21	台北市內湖區內湖路一段306號13樓	260,000 仟元	休閒成衣之產銷
竹興製衣(柬埔寨)公司	85.08.22	PHUM KHOTOR KHUMPREK LEAP RUSEY KEO DISTRICT PHNOM PENH CAMBODIA	USD 14,000 仟元	受託加工生產休閒成衣

(接次頁)

(承前頁)

企 業 名 稱	設 立 日 期	地 址	實 收 資 本 額	主 要 營 業 或 生 產 項 目
岷興製衣(柬埔寨)公司	94.08.18	PHUM KBAL DOMREY SANGKAT KAKAB DONGKOR DISTRICT PHNOM PENH KINGDOM OF CAMBODIA	USD 4,500 仟元	受託加工生產休閒成衣
年興製衣(越南)公司	96.03.15	Rd. TRAN THI DUNG, Phuc khanh Industrial Park, Thai Binh City, Thai Binh Province. Viet Nam	VND 307,036,366 仟元	受託加工生產牛仔成衣
年興製衣(寧平)公司	97.04.13	Ninh Phuc Industrial Zone, Ninh Binh City, Ninh Binh Province Viet Nam	VND 145,143,691 仟元	受託加工生產牛仔成衣
兆興國際(馬拿瓜)公司(註 一)	88.09.08	LA ZONA FRANCA INDUSTRIAL DE EXPORTACION "SARATOGA", KM. 15 DE LA CARRETERA NUEVA A LEON, MUNICIPIO DE MATEARE, MANAGUA, NICARAGUA	-	休閒成衣加工業務
約翰製衣公司(註一)	89.06.16	LA ZONA FRANCA INDUSTRIAL DE EXPORTACION « SARATOGA », « KM. 15 DE LA CARRETERA NUEVA A LEON, MUNICIPIO DE MATEARE, MANAGUA, NICARAGUA	-	休閒成衣加工業務
阿爾發紡織公司(註一)	90.05.07	ZONA FRANCA INDUSTRIAL DE EXPORTACION DE MATEARE KM. 15 1/2 CARRETERA NUEVA A LEON, MUNICIPIO DE MATEARE, MANAGUA, NICARAGUA.	USD 7,000 仟元	受託加工染整休閒布料
年興國際(百慕達)公司(註 二)	86.01.27	CANON'S COURT, 22 VICTORIA STREET, HAMILTON HM12, BERMUDA	USD 146,700 仟元	牛仔布之製造及買賣
年興國際(維多利亞)公司 (註三)	86.04.03	Lib Naciones Unidas Km. 20, Esquina Con Carretera a Soto La Marina Km. 5.5 S/N Parque Industrial Nuevo Santander Cd. Victoria. Tamaulipas. Mexico. 87130	PESO 275,004 仟元	受託加工生產牛仔布

(接次頁)

(承前頁)

企業名稱	設立日期	地址	實收資本額	主要營業或生產項目
年興成衣公司(註三)	88.08.23	Lib Naciones Unidas Km. 20, Esquina Con Carretera a Soto La Marina Km. 5.5 S/N Parque Industrial Nuevo Santander Cd. Victoria. Tamaulipas. Mexico. 87130	PESO 9,258 仟元	受託加工生產牛仔成衣
C&Y Garments (註三)	79.04.19	Site No.7D Thetsane Industrial Area Maseru 100. Lesotho	ZAR 100 仟元	受託加工生產牛仔成衣
年興國際(賴索托)公司(註三)	89.03.13	Site No.009 Thetsane Industrial Area Maseru 100. Lesotho	ZAR 200 仟元	受託加工生產牛仔成衣
全球成衣公司(註三)	89.10.02	Site No.12293-827 Thetsane Industrial Area. Maseru 100, Lesotho	ZAR 100 仟元	受託加工生產牛仔成衣
福爾摩莎紡織公司(註三)	89.10.12	827 Thetsane Industrial Area, Maseru 100. Lesotho	ZAR 100 仟元	受託加工生產牛仔布
榮泰製衣(柬埔寨)公司(註三)	95.02.24	#183, Norodom road, Sangkat Boeung Kengangl, Khan Chamkamoru. Phnom Penh City	-	受託加工生產休閒成衣

註一：係兆興紡織股份有限公司持有 100% 之被投資公司。

註二：係年興國際(維京群島)公司持有 100% 之被投資公司。

註三：係年興國際(百慕達)公司持有 99.8% 以上之被投資公司。

年興紡織股份有限公司及其從屬公司
各關係企業董事、監察人及總經理資料

民國九十七年十二月三十一日

企 業 名 稱	職 稱	稱 職	姓 名 或 代 表 人	持 股		持 股 比 例 (%)
				數 (股)	份 (%)	
年興紡織公司	董事長	董事長	崇淵投資股份有限公司	144,701,834	24.50	
	董事長之法人代表人		陳榮秋	106	-	
	副董事長		陳朝國	26,241,909	4.44	
	董事兼成衣事業部執行長		楊資培	58,000	0.01	
	董事兼紡織事業部總經理		黃士坤	727,410	0.12	
	董事		楊文仁	770,094	0.13	
	董事兼成衣事業部副總經理		陳宜鋒	31,451,895	5.33	
	董事		陳朝淵	26,404,672	4.47	
	董事兼財務行政處協理		蔡樹軒	25,090	-	
	董事		蔡維雄	370,038	0.06	
	董事		洪嘉鴻	63,200	0.01	
	董事兼紡織事業部課長		陳仁洲	490,759	0.08	
	監察人		秋禎投資有限公司	27,603,000	4.67	
	監察人之法人代表人		陳秋禎	573,532	0.10	
	監察人		賴茂城	101,000	0.02	
	監察人		陳玉雀	588,565	0.10	

(接次頁)

(承前頁)

企 業 名 稱	職 稱	稱 職	姓 名 或 代 表 人	持 有 股 份	
				持 股 數 (股)	持 股 比 例 (%)
北興紡織公司	紡織事業部協理	陳永發		302,960	0.05
	紡織事業部協理	黃炯燾		46,690	0.01
	董事長室協理 (稽核主管)	韓佳良		0	-
	駐外協理	林見安		0	-
	駐外協理	陳勇泰		0	-
年興國際(維京群島)公司	董事長	年興紡織公司代表人 陳榮秋		35,000,000	100.00
	董事	年興紡織公司代表人 陳朝國		35,000,000	100.00
	董事	年興紡織公司代表人 陳宜鋒		35,000,000	100.00
	監察人	年興紡織公司代表人 陳朝淵		35,000,000	100.00
	董事長	年興紡織公司代表人 陳榮秋		297,470	100.00
年興製衣(越南)公司	董事長	年興紡織公司代表人 陳榮秋		-	100.00
	經理人	陳朝國		-	-
年興國際投資公司	董事長	年興紡織公司代表人 陳榮秋		30,000,000	100.00
	副董事長	年興紡織公司代表人 陳朝國		30,000,000	100.00
	董事	年興紡織公司代表人 陳朝淵		30,000,000	100.00
	董事	年興紡織公司代表人 蔡樹軒		30,000,000	100.00
	董事	年興紡織公司代表人 陳宜鋒		30,000,000	100.00
	監察人	年興紡織公司代表人 周泰源		30,000,000	100.00
竹興製衣公司	董事長	年興紡織公司代表人 陳榮秋		26,000,000	100.00
	董事	年興紡織公司代表人 陳朝國		26,000,000	100.00
	董事	年興紡織公司代表人 陳朝淵		26,000,000	100.00
	監察人	年興紡織公司代表人 陳宜鋒		26,000,000	100.00

(接次頁)

(承前頁)

企 業 名 稱	職 稱	姓 名 或 代 表 人	持 股 人	有 限 公 司		份 額 (%)
				數 量	持 股 比 例 (%)	
年興製衣(寧平)公司	董事長 經理人	年興紡織公司代表人 陳榮秋 陳朝國		-	100.00	
竹興製衣(東埔寨)公司	董事長	年興紡織公司代表人 陳榮秋		14,000	100.00	
岷興製衣(東埔寨)公司	董事長	年興紡織公司代表人 陳榮秋		4,500	100.00	
阿爾發紡織公司	董事長 經理人	兆興紡織公司代表人 陳榮秋 陳三俊		1,000	100.00	
年興國際(百慕達)公司	董事長	年興國際(維京群島)公司代表人 陳榮秋		293,400	100.00	
年興國際(維多利亞)公司	董事長 經理人	年興國際(維京群島)公司代表人 陳朝國 年興國際(百慕達)公司代表人 陳榮秋 陳勇泰		-	99.99	
年興成衣公司	董事長 經理人	年興國際(百慕達)公司代表人 陳榮秋 方榮華		4,628	99.99	
C&Y Garments	董事長	年興紡織公司代表人 陳榮秋		99,800	99.80	
年興國際(賴索托)公司	董事長	年興國際(百慕達)公司代表人 陳榮秋		200,000	100.00	
全球成衣公司	董事長	年興國際(百慕達)公司代表人 陳榮秋		100,000	100.00	
福爾摩莎紡織公司	董事長 經理人	年興國際(百慕達)公司代表人 陳榮秋 林見安		100,000	100.00	

附表三

年興紡織股份有限公司及其從屬公司
各關係企業營運概況
民國九十七年度

單位：除每股盈餘（純損）為新台幣元外，餘為仟元

企業名稱	資	本	額	資	產	總	值	負	債	總	額	淨	值	營	業	收	入	營	業	（	損	）	益	（	稅	後	）	本	期	（	損	）	益	（	稅	後	）	每股盈餘（純損）
	額	額	額	額	額	額	額	額	額	額	額	額	額	額	額	額	額	額	額	額	額	額	額	額	額	額	額	額	額	額	額	額	額	額	額	額	額	額
年興紡織公司	\$	5,906,431	\$	13,866,595	\$	3,427,953	\$	10,438,642	\$	8,993,288	(\$	365,023)	\$	105,426	\$	0.18																						
兆興紡織公司	350,000	683,127	27,671	655,456	803,363	149,426	29,315	0.84																														
年興製衣（馬拿瓜）公司	0	0	0	0	235,743	477	19,180	6,393.33																														
亨利製衣公司	0	0	0	0	179,200	853	20,771	20,771.00																														
理查製衣公司	0	0	0	0	363,905	242	46,550	23,275.00																														
年興國際（維京群島）公司	4,875,533	6,272,851	0	6,272,851	0	113	143,345	481.88																														
年興國際投資公司	300,000	277,993	3,265	274,728	44,391	30,043	15,639	0.52																														
竹興製衣公司	260,000	698,348	484,919	213,429	1,883,806	7,386	43,423	1.67																														
年興製衣（越南）公司	583,369	612,677	99,745	512,932	219,106	56,117	62,164	(註二)																														
年興製衣（寧平）公司	275,773	314,630	43,849	270,781	0	4,496	4,992	(註二)																														
兆興國際（馬拿瓜）公司	0	0	0	0	114,170	344	1,911	1,338.24																														
約翰製衣公司	0	0	0	0	167,673	320	6,408	6,408.00																														
阿爾發紡織公司	155,031	212,572	69,391	143,181	173,868	23	14,782	14,782.00																														
年興國際（百慕達）公司	4,808,826	6,494,408	254,425	6,239,983	3,413,850	32,505	140,344	478.34																														
竹興製衣（柬埔寨）公司	458,920	359,611	42,262	317,349	459,348	0	8,894	635.29																														
岷興製衣（柬埔寨）公司	147,510	164,115	32,579	131,536	226,101	0	4,203	934.00																														
年興國際（維多利亞）公司	451,334	513,340	50,469	462,871	518,723	9,911	356	7.51																														
年興成衣公司	22,033	14,549	47,975	33,426	118,510	7,283	36,558	7,899.31																														
C&Y Garments	349	177,341	61,195	116,146	202,614	608	12,696	126.96																														
年興國際（賴索托）公司	698	330,096	43,010	287,086	271,145	4,199	8,107	40.54																														
全球成衣公司	349	217,973	163,907	54,066	219,849	79	8,560	85.60																														
福爾摩莎紡織公司	349	929,717	345,660	584,057	761,803	0	32,360	323.60																														
榮泰製衣（柬埔寨）公司	0	0	0	0	114,068	184	9,764	9,764.00																														

註一：幣別之換算匯率如下：US\$1=NT\$32.780、PESO\$1=NT\$2.3799、ZAR\$1=NT\$3.4910、C\$1=NT\$1.6515、越幣\$1=NT\$0.0019
註二：係責任有限公司

- (二)關係企業合併財務報表：請參閱第 108 頁。
- (三)關係企業報告書：無。

二、私募有價證券辦理情形：無。

三、子公司持有或處分本公司股票情形：無。

四、其他必要補充說明事項：無。

玖、最近年度及截至年報刊印日止其他重大影響事項：無。

丰興紡織股份有限公司

董事長：陳榮秋

陳榮秋





丰興紡織股份有限公司
NIEN HSING TEXTILE CO.,LTD.