

股票代碼：1451

# NIEN HSING

2010 ANNUAL REPORT  
中華民國九十九年度年報



丰興紡織股份有限公司

NIEN HSING TEXTILE CO., LTD.

刊印日期：中華民國一〇〇年四月二十六日

本年報之查詢網址：

1. 公開資訊觀測站：[mops.twse.com.tw](http://mops.twse.com.tw)

2. 本公司網站：[www.nhjeans.com](http://www.nhjeans.com)

發言人姓名、職稱、聯絡電話及電子郵件信箱

姓名：蔡樹軒

職稱：協理

電話：(02)2656-8888

電子郵件信箱：nienhsing@nhjeans.com

代理發言人姓名、職稱、聯絡電話及電子郵件信箱

姓名：周泰源

職稱：經理

電話：(02)2656-8888

電子郵件信箱：nienhsing@nhjeans.com

總公司及工廠之地址及電話

總公司暨工廠—

地址：苗栗縣後龍鎮東明里八鄰下浮尾 119-3 號

電話：(037)728-711

台北業務部—

地址：台北市內湖路一段 306 號 13 樓

電話：(02)2656-8888

股票過戶機構名稱、地址、網址及電話

名稱：群益證券股份有限公司

地址：台北市敦化南路二段 97 號 B2

公司網址：agency.capital.com.tw

電話：(02)2702-3999

最近年度財務報告簽證會計師姓名、事務所名稱、地址、網址及電話

簽證會計師：卓明信、施景彬

事務所名稱：勤業眾信聯合會計師事務所

地址：台北市民生東路三段 156 號 12 樓

網址：www.deloitte.com.tw

電話：(02)2545-9988

海外有價證券掛牌買賣之交易場所名稱及查詢該海外有價證券資訊之方式：無

公司網址：www.nhjeans.com

# 目錄

壹、致股東報告書.....	01
一、九十九年度營業報告.....	02
二、一〇〇年度營業計畫概要.....	03
三、未來發展策略.....	04
四、外部競爭、法規及總體經營環境對公司之影響.....	04
貳、公司簡介.....	06
參、公司治理報告.....	07
一、組織系統.....	07
二、董事、監察人及經理人之相關資料.....	08
三、公司治理運作情形.....	19
四、會計師公費資訊.....	30
五、更換會計師資訊.....	31
六、公司之董事長、總經理負責財務或會計事務之經理人 最近一年內曾任職於簽證會計師事務所或其關係企業之情形.....	32
七、最近年度董事、監察人、經理人其持股比例超過百分之十 之股東股權移轉及股權質押變動情形.....	33
八、持股比例占前十名之股東，其相互間為財務準則公報第六號 關係人或配偶、二等親以內之親屬關係之資訊.....	34
九、綜合持股比例.....	35
肆、募資情形.....	36
一、資本及股份.....	36
二、公司債辦理情形.....	39
三、特別股辦理情形.....	39
四、海外存託憑證辦理情形.....	39
五、員工認股權憑證辦理情形.....	39
六、併購或受讓其他公司股份發行新股辦理情形.....	39
七、資金運用計畫執行情形.....	39
伍、營運概況.....	40
一、業務內容.....	40
二、市場及產銷概況.....	43
三、最近二年度從業員工情形.....	52
四、環保支出資訊.....	53
五、勞資關係.....	53
六、重要契約.....	54
陸、財務概況.....	55
一、最近五年度簡明資產負債表及損益表.....	55
二、最近五年度財務分析.....	57
三、監察人審核報告書.....	62
四、九十九年度財務報表.....	63
五、九十九年度合併財務報表.....	116
六、公司及其關係企業發生財務週轉困難情事，對公司財務狀況之影響... 181	

# 目 錄

柒、財務狀況及經營結果之檢討分析與風險事項 .....	181
一、財務狀況之檢討與分析 .....	181
二、經營結果之檢討與分析 .....	182
三、現金流量之檢討與分析 .....	183
四、重大資本支出及其資金來源之檢討與分析 .....	183
五、轉投資政策、其獲利或虧損之主要原因、改善計畫及未來一年投資計畫 .....	184
六、風險事項之評估 .....	186
七、其他重要事項 .....	187
捌、特別記載事項 .....	188
一、關係企業相關資料 .....	188
二、私募有價證券辦理情形 .....	201
三、子公司持有或處分本公司股票情形 .....	201
四、其他必要補充說明事項 .....	201
玖、最近年度及截至年報刊印日止其他重大影響事項 .....	201

## 壹、致股東報告書

回顧 2010 年在歐、美、日等先進國家祭出一系列的振興經濟方案與寬鬆貨幣政策效應的持續發酵下，全球經濟已經逐漸邁向復甦之路，但歐美等國就業情況持續低迷，加上美國推出二次量化寬鬆貨幣政策以及氣候異常等因素，造成農糧價格上漲，將使全球復甦之路添加不確定因素；面對原物料價格大幅上漲之壓力，本公司除配合棉花價格波動周期來控制棉花採購成本外，更透過產品開發及服務提升方式提高客戶產品價值，方能因應此波通貨膨脹影響，並在嚴峻的競爭環境中脫穎而出，交出每股盈餘 2.5 元的佳績。

展望未來，極端氣候影響、歐洲國家債信危機再起、復甦動能減緩、中國經濟降溫加上美國量化寬鬆貨幣政策，使得美元供給過剩，進而貶值，導致大宗原物料價格上漲，在在顯示產業所面臨的經營環境，很難用過去的經驗法則來解決，正考驗著企業的應變能力，本公司對於面臨大環境嚴峻的考驗，將以既有的布料開發與生產能力，以及成衣製造的效率與聲譽為基礎下，進一步以快速開發及強化洗水技術為核心，整合紡織生產技術與成衣供應與管理能力，提高進入障礙，為客戶提供完整加值的服務。

最後，我要對董事會成員寶貴意見暨全體員工的奉獻和努力，表示衷心的感謝，並殷切期盼諸位股東能一本過去愛護本公司的精神，繼續給予年興更多的鼓勵與支持。

敬祝

身體健康，萬事如意。

董事長  

一、九十九年度營業報告：

(一)收支與損益方面：

- 1、收入方面計新台幣（以下同）11,543,181仟元，包括營業收入10,018,204仟元，按權益法認列之投資淨益1,395,283仟元，股利收入15,135仟元，租金收入5,016仟元，及其他營業外收入109,543仟元。
- 2、支出方面計9,798,240仟元，包括營業成本9,014,705仟元，營業費用619,984仟元，利息費用21,189仟元，兌換淨損125,561仟元，及其他營業外支出16,801仟元。
- 3、損益方面，九十九年度及九十八年度稅後利益分別為1,442,681仟元及1,221,469仟元。

(二)獲利能力分析：

九十九年度及九十八年度獲利比較表

單位：新台幣仟元

項 目	九十九年度	九十八年度	比較百分比%
純益	1,442,681	1,221,469	118.11
平均股東權益總額	12,129,604	11,252,355	107.80
平均資產總額	14,739,911	14,142,687	104.22
獲利能力之比較：			
1.資產報酬率	9.91	8.82	112.36
2.股東權益報酬率	11.89	10.86	109.48
3.純益率	14.40	16.43	87.64
4.每股盈餘(元)	2.50	2.07	120.77

(三)預算執行情形：

九十九年度實績與預算執行比較分析

單位：新台幣仟元

項 目	實際數	預計數	達成率%
營業收入	10,018,204	10,128,530	98.91
營業成本	9,014,705	9,165,145	98.36
營業毛利	1,003,499	963,385	104.16
營業費用	619,984	619,042	100.15
營業利益	383,515	344,343	111.38
營業外收支淨額	1,361,426	397,906	342.15
稅前利益	1,744,941	742,249	235.09

(四)研究發展狀況：請參閱第42頁

## 二、一〇〇年度營業計畫概要：

### (一)經營方針及重要產銷政策

民國一百年將是本公司營運的質與量成長關鍵的一年，主要計劃如下：

#### 1、柬埔寨專業洗水廠的建廠與營運

柬埔寨專業洗水廠將本公司洗水技術與台灣領先的專業洗水廠團隊予以結合，預計於民國一百年年底前開始量產。此專業洗水廠將成為本公司牛仔洗水開發、研發中心及柬埔寨牛仔成衣廠的洗水量產中心，將會為本公司牛仔布與牛仔成衣銷售值與毛利的提升帶來助益。

#### 2、越南產區越三廠產能完成量產

越三廠將於民國一百年投入增設五條生產線的建制。量產後越南產區預計每月將增加約20萬件的產能，使越南產區三個廠在民國一百年年底前合計產能達到每月約100萬件的規模。

#### 3、依市場需求，增加賴索托產區環錠紗的產能與銷售

憑藉南非關稅同盟的關稅區保護優勢與非洲棉花的優良品質，使賴索托產區所生產的環錠紗需求大幅提升。展望民國一百年，本公司將持續增加環錠紗廠的產能，使賴索托環錠紗廠的營運與獲利進一步提升。

#### 4、增加對亞太市場與歐洲市場的客戶佈局

隨著美元在國際貨幣市場的相對弱勢，亞太國家與歐洲幣值走強使消費購買力大幅提升，並帶動其內需市場。民國一百年本公司柬埔寨與越南產區及後龍廠將分別受惠於東協加三自由貿易區協定與兩岸ECFA協定，因此本公司將積極推動對日本、中國大陸及其他亞太地區內需市場客戶的銷售；同時也將運用柬埔寨與歐盟的關稅優惠機制(GSP)，擴大歐洲市場的營收。

#### 5、以資訊科技推動製造增值服務平台

建立統一的資訊化平台，推動製造業增值服務的架構與作業流程，進而達到精準報價、全流程服務、及提升客戶價值的策略目標。

#### 6、推動組織再造，持續推動人才培養與接班

持續因應外部經營環境與客戶需求調整組織結構，推動產學建教合作，擴大人才培養基礎，落實人才的接班與經驗傳承。

### (二)營業目標

隨著國際景氣開始復甦，消費市場需求可望逐季升溫，本公司越南第三座成衣廠將於今年全面量產，一百年度之營運將較九十九年度成長。

### (三)產銷計劃：

係包含子公司之生產量及銷售量。

主要產品	生產量	銷售量
牛仔布(註一)	65,208仟碼	55,742仟碼
休閒布	13,222仟碼	13,222仟碼
環錠紗	6,600公噸	6,600公噸
牛仔成衣	3,285仟打	3,285仟打

註一：所生產之牛仔布9,466仟碼為自用。

### 三、未來公司發展策略：

- (一)專注於牛仔布與牛仔服飾領域，提供全球最專業及最創新的牛仔服飾完全解決方案  
推動上、下游進行整合，以結合布料研發、副料開發、洗水增值開發、成衣設計、高品質製造，與物流管理的整合接單模式，並提供牛仔服飾完整解決方案。
- (二)資源的重心將佈局到亞洲，加強整合台灣研發創新與亞洲的供應鏈  
亞洲的紡織品供應鏈將成為未來世界成衣供應的重心，因此加強整合本公司在台灣的研發創新能力及運籌管理能力，進一步運用亞洲產區的生產效率與彈性，可使本公司充分發揮亞洲供應鏈的快速、效率、與高附加價值的優勢。
- (三)目標市場重心由美國擴展到中國大陸、日本及歐洲市場  
本公司過去偏重美國市場，致使獲利易受到美國貿易政策與美國成衣市場景氣的影響，因而提高風險與成長的限制。未來除繼續深耕美國市場外，將擴大佈局亞洲市場，以因應中國大陸的經濟發展及亞洲市場的崛起。同時因東協加三的自由貿易區協定與ECFA效應，將進一步移除東南亞與中、日、韓及中國大陸與台灣之間的區域貿易障礙，使東南亞在未來將逐漸成為中國與日本成衣市場的最重要供應區域。因此，以本公司在美、歐提供增值牛仔服飾的經驗與信譽，未來在東南亞的產區將可做為中國及日本服飾品牌的最佳供應夥伴。
- (四)營運模式的轉型  
本公司在既有的布料開發與生產，以及成衣製造的效率與聲譽為基礎下，將進一步以快速開發及強化洗水技術為核心，整合紡織生產技術與成衣供應與管理能力，提高進入障礙，為客戶提供完整的服務。

### 四、外部競爭、法規及總體經營環境對公司的影響：

民國一百年將會是充滿機會與風險的一年，茲將外部競爭、法規及紡織成衣業總體經營環境改變對公司的影響說明如下：

#### (一)、外部競爭環境的影響

- 1、在最大成衣生產國中國，因生產要素價格提升而使其競爭力降低的情況下，其訂單將移轉至中國大陸以外的地區，也將為本公司提供取代其訂單的機會。
- 2、孟加拉的成衣生產競爭者持續進行上下游整合，為本公司柬埔寨及越南產區的佈局帶來威脅。本公司將透過成衣洗水技術結合成熟的布料生產技術，以提供比競爭者更大的差異化價值來因應這股威脅。
- 3、印度及巴基斯坦因具有產棉國的地位，享有棉花取得成本的優勢。本公司將以長期棉花採購經驗與大量採購優勢，有效的配合棉花價格波動周期來控制棉花採購成本，以延續性的棉花採購成本優勢來因應印度與巴基斯坦牛仔布廠商的競爭。

#### (二)、法規環境的影響

- 1、兩岸 ECFA 的簽訂使本公司後龍廠的牛仔布與棉紗進入中國大陸市場在民國一百零一年起享有免關稅的優勢。
- 2、東協加三協定使本公司在柬埔寨及越南產區的生產基地出口到日本、韓國、及中國大陸市場具備關稅優勢。



### (三)、總體經營環境的影響

#### 1、棉花、布料及其他原物價格的上揚

棉花等原物料價格的上揚，將促使成衣的終端報價持續提升。一方面客戶的購買力下降，會帶來成本轉嫁的風險，因此本公司將透過產品開發及服務提升方式因應，成為提高客戶價值的戰略夥伴。另一方面，要素價格上升驅動成衣 FOB 單價提高，將使每件成衣進口關稅繳納的成本提高，進而使本公司佈局在墨西哥與賴索托等對美免關稅區域的競爭力相對提升。

#### 2、中國大陸的生產成本持續上升

中國大陸紡織及成衣生產成本的持續大幅提升，使本公司在東南亞與非洲產區的競爭力相對提升。

#### 3、中國大陸成為主要成衣消費市場

中國大陸經濟的持續發展，人均所得與幣值雙雙提升，其購買力將大幅增加。展望未來，本公司將積極爭取成為與目前歐、美、日客戶前進中國市場的供應夥伴；同時亦將爭取與大陸牛仔成衣的領導品牌的合作機會，充分發揮本公司牛仔成衣研發技術與量產能力，並配合越南產區銷售中國大陸的免關稅優勢，使中國大陸內需市場成為本公司未來成長的新動力。

綜合上述外部競爭環境、法規及總體經營環境的改變，對本公司的影響是機會大於威脅，也顯示出本公司一直以來佈局與轉型策略的前瞻性。展望未來，本公司將因應外部環境變化，持續調整內部組織及策略，以建立永續的競爭優勢。

## 貳、公司簡介

一、設立日期：中華民國七十五年十月十三日

### 二、公司沿革：

- 民國 77 年 3 月 建廠完成，機器設備也同時試車完畢、並於同年四月正式開工生產。
- 民國 79 年 8 月 奉財政部證券管理委員會核准補辦公開發行。
- 民國 81 年 10 月 財政部證券管理委員會核准本公司股票上市，上市時資本額為肆億壹佰參拾貳萬貳仟元正。
- 民國 85 年 3 月 擴充產能完成，增設空紡、漿染及織布機等設備，成品布月產能增至 265 萬碼。
- 民國 86 年 3 月 投審會申請核准本公司赴墨西哥分期計劃設立一貫化牛仔布廠，第一期斥資陸億柒仟伍佰萬元，持股 75%，預計生產月產 110 萬碼牛仔布廠。
- 民國 87 年 9 月 投資墨西哥紡織廠第一期正式量產，設立年興國際維多利亞公司，使牛仔布月產量 110 萬碼。
- 民國 87 年 11 月 董事會決議購買年興國際(百慕達)公司 25% 股權。
- 民國 88 年 10 月 投資墨西哥紡織廠第二期擴充產能及成衣廠，成品布月產能增至 220 萬碼。
- 民國 89 年 7 月 順利完成合併至興實業股份有限公司。
- 民國 90 年 7 月 轉投資兆興紡織股份有限公司，至尼加拉瓜設立休閒布染整廠。
- 民國 91 年 7 月 轉投資公司年興國際(百慕達)公司，至賴索托設立牛仔成衣廠，月產量 40,000 打。
- 民國 92 年 7 月 轉投資公司年興國際(百慕達)公司，至賴索托設立牛仔布廠及針織紗廠，月產量 110 萬碼牛仔布。
- 民國 93 年 9 月 賴索托紡織廠正式量產，月產量牛仔布 110 萬碼及環錠紗 300,000 公斤。
- 民國 95 年 1 月 投資竹興製衣股份有限公司。
- 民國 95 年 3 月 賴索托紡織廠擴充產能，月產能牛仔布增至 160 萬碼，環錠紗增至 780,000 公斤。
- 民國 96 年 3 月 轉投資越南太平省，設立年興製衣(越南)責任有限公司，生產牛仔成衣。
- 民國 96 年 12 月 年興製衣(越南)責任有限公司第一廠建廠完成，再擴建第二廠，同時轉投資越南寧平省，設立年興製衣(寧平)責任有限公司，生產牛仔成衣。
- 民國 97 年 3 月 年興製衣(越南)責任有限公司第一廠正式量產，月產牛仔成衣 40,000 打。
- 民國 97 年 9 月 年興製衣(越南)責任有限公司第二廠正式量產，月產牛仔成衣 40,000 打。
- 民國 99 年 3 月 年興製衣(寧平)責任有限公司第一廠正式量產，月產牛仔成衣 50,000 打。
- 民國 99 年 9 月 設立宇苔工業公司於柬埔寨，從事牛仔成衣洗水加工。

## 參、公司治理報告

### 一、組織系統：

#### (一)組織結構

#### 年興紡織股份有限公司

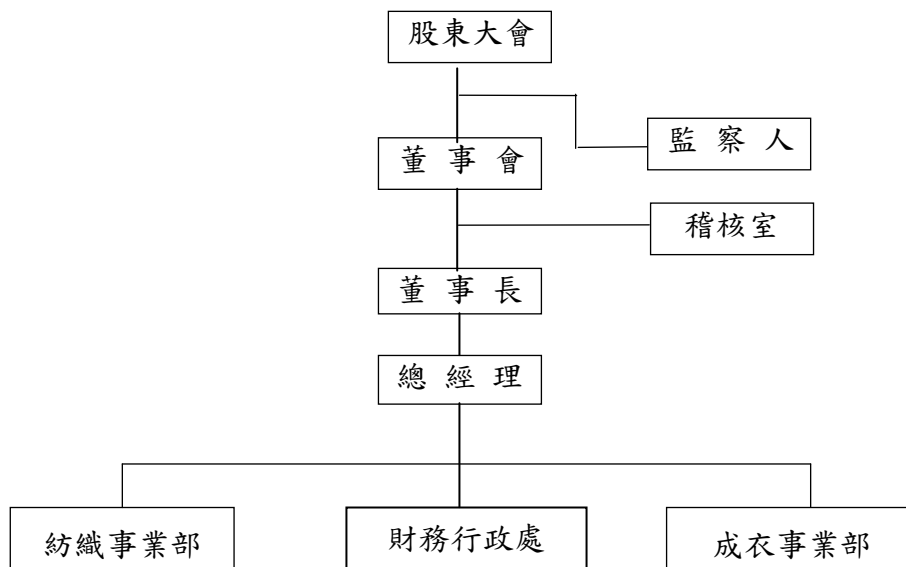

#### (二)各主要部門所營業務

部門名稱		工作職掌
稽核室		內部控制與內部稽核
紡織事業部	業務處	生產企劃及市場行銷
	生產處	紡紗、染織、染整、工程
	採購部	採購
成衣事業部	賴索托一廠	業務行銷、生產管理
	賴索托二廠	業務行銷、生產管理
	賴索托三廠	業務行銷、生產管理
	越一廠	業務行銷、生產管理
	越二廠	業務行銷、生產管理
	越三廠	業務行銷、生產管理
	東一廠	業務行銷、生產管理
	東二廠	業務行銷、生產管理
	採購部	採購
財務行政處	財務部	財務、會計、股務、投資開發
	管理部	行政、總務、人力資源、船務、資訊技術

二、董事、監察人及經理人之相關資料：

(一)董事及監察人

1、董事及監察人資料

100年4月17日

職稱	姓名	選(就)任日期	任期	初次選任日期	選任時持有股份		現在持有股份		配偶、未成年子女現在持有股份股數	持有股份比率	利用他人名義持有股份		主要經(學)歷	目前兼任本公司及其他公司之職務	具配偶或二親等以內關係之其他主管、董事或監察人			
					股數	持股比例	股數	持股比例			股數	持股比例			職稱	姓名	關係	
	榮洲投資股份有限公司	98.6.16 (98.6.17)	3年	95.6.14	144,701,834	24.50%	134,790,298	24.50%	0	0%	0	0%		玉山金融控股(股)公司董事	無			
董事長	榮洲投資股份有限公司代表人：陳朝國	98.6.16 (98.6.17)	3年	80.6.11 (註一)	26,241,909	4.44%	24,436,161	4.44%	78,891	0.01%	0	0%	大學	註五	董事長 副董事長 董事	陳榮秋 陳宜鋒 陳朝淵	父子 兄弟 兄弟	
	榮洲投資股份有限公司代表人：陳榮秋	98.6.16 (98.6.17)	3年	75.9.4	106	0%	98	0%	6,736	0%	0	0%	如興製衣(股)公司總經理 竹興製衣(股)公司總經理 高中	註六	董事長 副董事長 監察人 監察人	陳朝國 陳宜鋒 陳朝淵 陳秋禎 陳玉雀	父子 父子 父子 兄弟 兄弟	
副董事長	陳宜鋒	98.6.16 (98.6.17)	3年	89.8.22	31,451,895	5.33%	29,287,640	5.32%	72,317	0.01%	0	0%	大學	註七	董事長 董事 董事	陳榮秋 陳朝國 陳朝淵	父子 兄弟 兄弟	
董事	楊資培	98.6.16 (98.6.17)	3年	80.6.10 (註二)	58,000	0.01%	191,824	0.03%	1,374,434	0.24%	0	0%	專科	年興紡織(股)公司成衣事業部執行長	成衣事業部經理	楊文輝	兄弟	
董事	黃士坤	98.6.16 (98.6.17)	3年	81.3.26	727,410	0.12%	721,121	0.13%	101,667	0.01%	0	0%	台元紡織(股)公司工程師 達甲大學	年興紡織(股)公司紡織事業部總經理；新技術加工(股)公司董事	無	無	無	

(接次頁)

(承前頁)

職稱	姓名	選(就)任日期	任期	初次選任日期	選任時持有股份		現在持有股數		配偶、未成年子女現在持有股份		利用他人名義持有股份		主要經(學)經歷	目前兼任本公司及其他公司之職務	具配偶或二親等以內關係之其他主管、董事或監察人		
					股數	持股比例	股數	持股比例	股數	持股比例	股數	持股比例			職稱	姓名	關係
董事	陳朝洲	98.6.16 (98.6.17)	3年	89.8.22	26,404,672	4.47%	24,587,724	4.47%	0	0%	0	0%	大學	註八	董事長	陳榮秋	父子
董事	蔡樹軒	98.6.16 (98.6.17)	3年	92.05.13	25,090	0%	102,514	0.01%	195,549	0.03%	0	0%	勤業會計師事務所領組 東吳大學	註九	副董事長	陳朝國	兄弟
董事	韓佳良	98.6.16 (98.6.17)	3年	98.6.16	0	0%	115,086	0.02%	0	0%	0	0%	勤業會計師事務所副領組 台灣大學國際企業管理組碩士	註十	無	無	無
董事	蔡雄雄	98.6.16 (98.6.17)	3年	92.05.13	370,038	0.06%	331,000	0.06%	0	0%	0	0%	苗栗縣農會總幹事 中國文化大學	註十一	無	無	無
董事	洪嘉鴻	98.6.16 (98.6.17)	3年	89.3.13	63,200	0.01%	58,851	0.01%	0	0%	0	0%	泓嘉法律事務所律師 司法官訓練所第23期	註十二	無	無	無
董事	陳仁洲	98.6.16 (98.6.17)	3年	92.05.13	490,759	0.08%	466,681	0.08%	1,862	0%	0	0%	倍利證券(股)公司 公司研究員 大學	年興紡織(股)公司 總經理 昇洲投資有限公司 公司董事	監察人	陳秋禎	父子
監察人	秋禎投資有限公司	98.6.16 (98.6.17)	3年	95.6.14	27,603,000	4.67%	25,703,593	4.67%	0	0%	0	0%	無	無	無	無	無
監察人	秋禎投資有限公司 代表人：陳秋禎	98.6.16 (98.6.17)	3年	95.6.14 (註三)	573,532	0.10%	534,066	0.09%	200,324	0.03%	0	0%	竹興製衣(股)公司協理 公司協理 高中	陳清波 文教基金會 監察人 秋禎投資有限公司 董事長	董事長	陳榮秋	兄弟

(接次頁)



2、法人股東之主要股東

100年4月17日

法人股東名稱	法人股東之主要股東
榮淵投資股份有限公司	佳天下投資股份有限公司；持股比例：19.988% 福園建設股份有限公司；持股比例：19.988% 力鋒投資有限公司；持股比例：19.988% 國仲投資有限公司；持股比例：19.988% 弘淵投資有限公司；持股比例：19.988% 陳洪雲；持股比例：0.02% 陳朝國；持股比例：0.01% 王厲新；持股比例：0.01% 陳宜鋒；持股比例：0.01% 陳朝淵；持股比例：0.01%
秋禎投資有限公司	陳秋禎；持股比例：40.00% 昇洲投資有限公司；持股比例：30.00% 陳仁洲；持股比例：20.00% 陳錦霞；持股比例：10.00%

3、主要股東為法人者其主要股東

100年4月17日

法人名稱	法人之主要股東
佳天下投資股份有限公司	威翰投資有限公司；持股比例：99.75% 陳洪雲；持股比例：0.05% 陳朝國；持股比例：0.05% 王厲新；持股比例：0.05% 陳宜鋒；持股比例：0.05% 陳朝淵；持股比例：0.05%
福園建設股份有限公司	名淵投資有限公司；持股比例：100%
國仲投資有限公司	陳朝國；持股比例：100%
力鋒投資有限公司	陳宜鋒；持股比例：100%
弘淵投資有限公司	陳朝淵；持股比例：100%
昇洲投資有限公司	陳仁洲；持股比例：50.00% 陳宥睿；持股比例：20.00% 陳宥升；持股比例：20.00% 陳秋禎；持股比例：10.00%

#### 4、董事及監察人資料

姓名 (註 1)	是否具有五年以上工作經驗 及下列專業資格			符合獨立性情形(註 1)										兼任 其他 公開 發行 公司 獨立 董事 家數
	商 務、法 務、財 務、 會 計 或 公 司 業 務 所 須 相 關 科 系 之 公 私 立 大 專 院 校 講 師 以 上	法 官、檢 察 官、 律 師、會 計 師 或 其 他 與 公 司 業 務 所 需 之 國 家 考 試 及 格 領 有 證 書 之 專 門 職 業 及 技 術 人 員	商 務、法 務、財 務、 會 計 或 公 司 業 務 所 須 之 工 作 經 驗	1	2	3	4	5	6	7	8	9	10	
榮淵投資(股)公司 代表人：陳朝國			✓							✓		✓		0
榮淵投資(股)公司 代表人：陳榮秋			✓							✓		✓		0
楊資培			✓		✓	✓		✓	✓	✓		✓	✓	0
黃士坤			✓			✓		✓		✓	✓	✓	✓	0
陳宜鋒			✓							✓		✓	✓	0
陳朝淵			✓							✓		✓	✓	0
蔡樹軒		✓	✓			✓		✓		✓	✓	✓	✓	0
韓佳良			✓			✓		✓		✓	✓	✓	✓	0
蔡維雄			✓	✓	✓	✓	✓	✓	✓	✓	✓	✓	✓	0
洪嘉鴻		✓	✓	✓	✓	✓	✓	✓	✓	✓	✓	✓	✓	0
陳仁洲			✓		✓			✓	✓	✓		✓	✓	0
秋禎投資有限公司 代表人：陳秋禎			✓	✓	✓					✓		✓		0
賴茂城			✓	✓	✓	✓	✓	✓	✓	✓	✓	✓	✓	0
陳玉雀			✓	✓	✓	✓		✓	✓	✓		✓	✓	0

註 1：各董事、監察人於選任前二年及任職期間符合下述各條件者，請於各條件代號下方空格中打“✓”。

- (1)非為公司或其關係企業之受僱人。
- (2)非公司或其關係企業之董事、監察人(但如為公司或其母公司、公司直接及間接持有表決權之股份超過百分之五十之子公司之獨立董事者，不在此限)。
- (3)非本人及其配偶、未成年子女或以他人名義持有公司已發行股份總額百分之一以上或持股前十名之自然人股東。
- (4)非前三款所列人員之配偶、二親等以內親屬或五親等以內直系血親親屬。
- (5)非直接持有公司已發行股份總額百分之五以上法人股東之董事、監察人或受僱人，或持股前五名法人股東之董事、監察人或受僱人。
- (6)非與公司有財務或業務往來之特定公司或機構之董事(理事)、監察人(監事)、經理人或持股百分之五以上股東。
- (7)非為公司或關係企業提供商務、法務、財務、會計等服務或諮詢之專業人士、獨資、合夥、公司或機構之企業主、合夥人、董事(理事)、監察人(監事)、經理人及其配偶。
- (8)未與其他董事間具有配偶或二親等以內之親屬關係。
- (9)未有公司法第 30 條各款情事之一。
- (10)未有公司法第 27 條規定以政府、法人或其代表人當選。



(二)總經理、副總經理、協理、各部門及分支機構主管資料

100年4月17日

職稱	姓名	選(就)任日期	持有股份		配偶、未成年子女持有股份		利用他人名義持有股份		主要經(學)歷	目前兼任其他公司之職務	具配偶或二親等以內關係之經理人		
			股數	持股比例	股數	持股比例	股數	持股比例			職稱	姓名	關係
成衣事業部 執行長	楊資培	95.06.14	191,824	0.03%	1,374,434	0.24%	0	0%	專科	無	成衣事業部經理	楊文輝	兄弟
紡織事業部 總經理	黃士坤	85.05.29	721,121	0.13%	101,667	0.01%	0	0%	台元紡織股份有限公司 工程師 逢甲大學	新技牛仔加工(股)公司之董事	無	無	無
成衣事業部 總經理	陳朝淵	99.07.13	24,587,724	4.47%	0	0%	0	0%	大學	竹興製衣(股)公司、年興國際投資(股)公司、年興國際(百慕達)公司、年興國際(維京群島)公司、年興國際(薩摩亞)公司、鳳凰開發行銷(股)公司、宇苔資本管理公司、宇苔投資(股)公司、弘淵投資有限公司、榮淵投資(股)公司、佳天下投資(股)公司、威翰投資有限公司、福園建設(股)公司、名淵投資有限公司等公司之董事 兆興紡織(股)公司監察人	董事長 董事長 副董事長	陳榮秋 陳朝國 陳宜鋒	父子 兄弟 兄弟
紡織事業部 紡織採購部 協理	陳永發	87.08.01	282,112	0.05%	12,619	0%	0	0%	台元紡織股份有限公司 業務部課長 逢甲大學	無	無	無	無
紡織事業部 紡織業務處 協理	黃文波	98.07.16	12,899	0%	0	0%	0	0%	得力實業股份有限公司 業務部經理 台元紡織股份有限公司 業務部副理 逢甲大學	無	無	無	無
紡織事業部 工程部 協理	黃炳暉	89.01.01	46,270	0%	4,939	0%	0	0%	台元紡織股份有限公司 工程師 中原大學	無	無	無	無

(接次頁)

## (承前頁)

職稱	姓名	選(就)任日期	持有股份		配偶、未成年子女持有股份	利用他人名義持有股份		主要經(學)歷	目前兼任其他公司之職務	具配偶或二親等以內關係之經理人	
			股數	持股比例		股數	持股比例			職稱	姓名
紡織事業部 墨西哥廠 協理	陳勇泰	97.06.01	31,660	0%	1,522	0%	0	0%	年興國際(維多利亞)公司之經理人	無	無
紡織事業部 賴索托廠 協理	林見安	92.12.10	0	0%	0	0%	0	0%	福爾摩莎紡織公司之經理人	無	無
董事長室 協理	韓佳良	96.11.21	115,086	0.02%	0	0%	0	0%	宇苔資本管理公司之董事 宇苔投資(股)公司之董事	無	無
財務行政處 協理	蔡樹軒	90.04.01	102,514	0.01%	195,549	0.03%	0	0%	宇苔資本管理公司之董事 年興國際投資(股)公司之董事 陳清波文教基金會之董事	無	無
財務行政處 經理 (財務主管)	周泰源	99.07.13	31,660	0%	0	0%	0	0%	年興國際投資(股)公司之監察人 永昕生物醫藥(股)公司之監察人	無	無
財務行政處 經理 (會計主管)	陳湘琴	99.07.13	22,348	0%	0	0%	0	0%	無	無	無

(三)最近年度支付董事、監察人、總經理及副總經理之酬金  
1、董事之酬金

99年12月31日，單位：新台幣仟元

職稱	姓名	董事酬金				兼任員工領取相關酬金				A、B、C、D、E、F及G等七項總額占稅後純益之比例	無領取自公司以轉投資事業酬金		
		報酬(A)		退職退休金(B)		盈餘分配之酬勞(C)		業務執行費用(D)				A、B、C及D等四項總額占稅後純益之比例	
		本公司	合併報表內所有公司	本公司	合併報表內所有公司	本公司	合併報表內所有公司	本公司	合併報表內所有公司			本公司	合併報表內所有公司
董事長	蔡洲投資(股)公司代表人：陳朝國(註一)	10,106	10,106	57	57	650	650	695	695	0.80	0.80	0	0
董事	陳宜鋒	3,376	3,376	54	54	650	650	122	122	0.29	0.29	0	0
董事	陳朝洲	0	0	0	0	650	650	15	15	0.05	0.05	0	0
董事	蔡洲投資(股)公司代表人：陳榮秋(註一)												
董事	楊資培												
董事	黃士坤	1,103	1,103	81	81	5,200	5,200	1,730	1,730	0.56	0.56	0	0
董事	蔡樹軒												
董事	韓佳良												
董事	蔡維雄												
董事	洪嘉鴻												
董事	陳仁洲												

給付本公司各個董事酬金級距	董事姓名	
	本公司	合併報表內所有公司(I)
	前四項酬金總額(A+B+C+D)	
低於 2,000,000 元	楊資培、黃士坤、韓佳良、蔡樹軒、蔡維雄、洪嘉鴻、陳仁洲	楊資培、黃士坤、韓佳良、蔡樹軒、蔡維雄、洪嘉鴻、陳仁洲
2,000,000 元(含)~5,000,000 元(不含)	陳榮秋	陳榮秋
5,000,000 元(含)~10,000,000 元(不含)		
10,000,000 元(含)~15,000,000 元(不含)		
15,000,000 元(含)~30,000,000 元(不含)		
30,000,000 元(含)~50,000,000 元(不含)		
50,000,000 元(含)~100,000,000 元(不含)		
100,000,000 元以上		
總計	8 人	8 人

註一：蔡洲投資(股)公司代表人。

註二：本公司提供創辦人、董事長、副董事長、成衣事業部執行長、紡織事業部總經理及成衣事業部總經理公務車各一輛，99年度租金(或折舊)及油資合計 3,870 仟元。

註三：提供司機報酬合計為 3,572 仟元。

2、監察人之酬金

99年12月31日，單位：新台幣仟元

職稱	姓名	監察人酬金				A、B、C等三項總額占稅後純益之比例		有無取自或以公司投資酬
		報酬(A)		盈餘分配之酬勞(B)		業務執行費用(C)		
		本公司	合併報表內所有公司	本公司	合併報表內所有公司	本公司	合併報表內所有公司	
監察人	秋禎投資有限公司							
代表人	陳秋禎(註一)	0	0	1,950	1,950	63	63	0.14
監察人	賴茂城							
監察人	陳玉雀							無

給付本公司各個監察人酬金級距	監察人姓名	
	本公司	合併報表內所有公司(D)
低於 2,000,000 元	陳秋禎、賴茂城及陳玉雀	陳秋禎、賴茂城及陳玉雀
2,000,000 元(含)~5,000,000 元(不含)		
5,000,000 元(含)~10,000,000 元(不含)		
10,000,000 元(含)~15,000,000 元(不含)		
15,000,000 元(含)~30,000,000 元(不含)		
30,000,000 元(含)~50,000,000 元(不含)		
50,000,000 元(含)~100,000,000 元(不含)		
100,000,000 元以上		
總計	3 人	3 人

註一：秋禎投資有限公司代表人

### 3、總經理及副總經理之酬金

98年12月31日，單位：新台幣仟元

職稱	姓名	薪資(A)		退職退休金(B) (註三)		獎金及特支費等等(C)		盈餘分配之員工紅利金額(D)				取得員工證數		有無領取來自子公司以外轉投資事業酬金	
		本公司	合併報表內所有公司	本公司	合併報表內所有公司	本公司	合併報表內所有公司	本公司	合併報表內所有公司	現金紅利金額	股票紅利金額	本公司	合併報表內所有公司		
成衣事業部執行長	楊資培														
紡織事業部總經理	黃士坤	4,811	5,643	305	385	11,609	12,232	0	0	0	0	0	0	1.16	1.27
竹興製衣股份有限公司副總經理	陳朝淵														

給付本公司各個總經理及副總經理酬金級距	總經理及副總經理姓名	
	本公司	合併報表內所有公司(E)
低於 2,000,000 元		
2,000,000 元(含)~5,000,000 元(不含)	陳朝淵	
5,000,000 元(含)~10,000,000 元(不含)	黃士坤及楊資培	黃士坤、楊資培及陳朝淵
10,000,000 元(含)~15,000,000 元(不含)		
15,000,000 元(含)~30,000,000 元(不含)		
30,000,000 元(含)~50,000,000 元(不含)		
50,000,000 元(含)~100,000,000 元(不含)		
100,000,000 元以上	3 人	3 人
總計		

註一：本公司提供成衣事業部執行長、紡織事業部總經理及成衣事業部總經理公務車各一輛99年度租金及油資合計1,507仟元。

註二：提供司機報酬合計為1,721仟元。

### 4、配發員工紅利之經理人姓名及配發情形：無。

(四)本公司及合併報表所有公司於最近二年度支付本公司董事、監察人、總經理及副總經理酬金總額占稅後純益比例之分析並說明給付酬金之政策、標準與組合、訂定酬金之程序、與經營績效及未來風險之關聯性：

1、本公司及合併報表所有公司於最近二年度本付本公司董事、監察人、總經理及副總經理酬金總額占稅後純益比例：

單位：新台幣仟元

身份 \ 年度	99 年度		98 年度	
	酬金總額	總額占稅後純益比例(%)	酬金總額	總額占稅後純益比例(%)
董事	24,489	1.70	20,350	1.67
監察人	2,013	0.14	1,992	0.16
總經理及副總經理	18,260	1.27	21,127	1.73

2、給付酬金之政策、標準與組合、訂定酬金之程序、與經營績效及未來風險之關聯性：

(1)董事酬金：

- a、車馬費：每次開會 3,000 元。
- b、報酬：依董事對公司營運參與之程度及貢獻之價值於不超過本公司核薪辦法所訂最高薪階之標準 1.25 倍範圍內，同時參考公司整體經營績效及未來風險發放獎金。
- c、盈餘分配之董事酬勞：每人每年 650,000 元，於股東常會同意通過後發放。
- d、其他報酬：本公司董事長及副董事長配發公務車一輛。

(2)監察人酬金：

- a、車馬費：每次開會 3,000 元。
- b、盈餘分配之監察人酬勞：每人每年 650,000 元，於股東常會同意通過後發放。

(3)總經理及副總經理酬金：

- a、薪資及獎金：依據本公司核薪辦法發放薪資，同時參考各事業部經營績效及未來風險發放獎金。
- b、其他報酬：本公司事業部總經理級以上人員公司配發公務車一輛。

三、公司治理運作情形：

(一)董事會運作情形

董事會運作情形資訊

99 年度董事會開會 7 次(A)，董事監察人出席情形如下：

職稱	姓名	實際出(列)席次數(B)	委託出席次數	實際出(列)席率(%)【B/A】	備註
董事長	榮淵投資股份有限公司代表人：陳朝國	7	0	100	98.6.16 全面改選，由董事轉任董事長
董事	榮淵投資股份有限公司代表人：陳榮秋	7	0	100	98.6.16 全面改選，由董事長轉任董事
董事	楊資培	7	0	100	98.6.16 全面改選，連任
董事	黃士坤	6	0	86	98.6.16 全面改選，連任
董事	陳宜鋒	5	2	71	98.6.16 全面改選，連任
董事	陳朝淵	5	1	71	98.6.16 全面改選，連任
董事	蔡樹軒	7	0	100	98.6.16 全面改選，連任
董事	韓佳良	7	0	100	98.6.16 全面改選，新任
董事	蔡維雄	3	3	43	98.6.16 全面改選，連任
董事	洪嘉鴻	5	2	71	98.6.16 全面改選，連任
董事	陳仁洲	7	0	100	98.6.16 全面改選，連任
監察人	秋禎投資有限公司代表人：陳秋禎	7	0	100	98.6.16 全面改選，連任
監察人	賴茂城	7	0	100	98.6.16 全面改選，連任
監察人	陳玉雀	7	0	100	98.6.16 全面改選，連任
其他應記載事項：					
一、證交法第 14 條之 3 所列事項暨其他經獨立董事反對或保留意見且有紀錄或書面聲明之董事會議決事項，應敘明董事會日期、期別、議案內容、所有獨立董事意見及公司對獨立董事意見之處理：無。					
二、董事對利害關係議案迴避之執行情形，應敘明董事姓名、議案內容、應利益迴避原因以及參與表決情形：無。					
三、當年度及最近年度加強董事會職能之目標（例如設立審計委員會、提昇資訊透明度等）與執行情形評估：無。					

(二)審計委員會運作情形或監察人參與董事會運作情形

1、審計委員會運作情形：不適用。

## 2、監察人參與董事會運作情形

### 監察人參與董事會運作情形

99 年度董事會開會 7 次(A)，監察人列席情形如下：

職稱	姓名	實際列席 次數(B)	實際列席率 (%)【B/A】	備註
監察人	秋禎投資有限公司 代表人：陳秋禎	7	100	98.6.16 全面改選，連任
監察人	賴茂城	7	100	98.6.16 全面改選，連任
監察人	陳玉雀	7	100	98.6.16 全面改選，連任
其他應記載事項： 一、監察人之組成及職責： (一)監察人與公司員工及股東之溝通情形：監察人認為必要時得與員工、股東直接聯絡對談。 (二)監察人與內部稽核主管及會計師之溝通情形： 1、稽核主管於稽核項目完成之次月向監察人提報稽核報告，監察人並無反對意見。 2、公司定期性董事會向監察人作稽核業務報告，監察人並無反對意見。 3、監察人每半年審核經會計師查核簽證之財務報告。 二、監察人列席董事會如有陳述意見，應敘明董事會日期、期別、議案內容、董事會決議結果以及公司對監察人陳述意見之處理：無。				



(三)公司治理運作情形及其與上市上櫃公司治理實務守則差異情形及原因

項目	運作情形	與上市上櫃公司治理實務守則差異情形及原因
<p>一、公司股權結構及股東權益</p> <p>(一)公司處理股東建議或糾紛等問題之方式</p> <p>(二)公司掌握實際控制公司之主要股東及主要股東之最終控制者名單之情形</p> <p>(三)公司建立與關係企業風險控管機制及防火牆之方式</p>	<p>(一) 本公司設有專責人員處理股東建議或糾紛等問題，如涉及法律事項，會轉洽公司法務顧問處理。</p> <p>(二) 已依證券交易法相關規定辦理。</p> <p>(三) 已訂定子公司監理辦法、背書保證作業程序、資金貸與他人作業程序及取得或處分資產處理程序並執行之。</p>	<p>與上市上櫃公司治理實務守則無重大差異。</p> <p>(一) 與上市上櫃公司治理實務守則無重大差異。</p> <p>(二) 與上市上櫃公司治理實務守則無重大差異。</p> <p>(三) 與上市上櫃公司治理實務守則無重大差異。</p>
<p>二、董事會之組成及職責</p> <p>(一)公司設置獨立董事之情形</p> <p>(二)定期評估簽證會計師獨立性之情形</p>	<p>(一) 本公司董事十一席，有二席獨立董事。</p> <p>(二) 每年評估。</p>	<p>(一) 本公司董事會由公司各部門主管所組成，具備相關業務所需之工作經驗，並有二席獨立董事，惟為能使本公司之治理更加完善，本公司召開董事會時即通知所有監察人參加。</p> <p>(二) 與上市上櫃公司治理實務守則無重大差異。</p>
<p>三、建立與利害關係人溝通管道之情形</p>	<p>利害關係人有需要隨時皆可藉電話、E-MAIL及見面等方式連絡。</p>	<p>與上市上櫃公司治理實務守則無重大差異。</p>
<p>四、資訊公開</p> <p>(一)公司架設網站，揭露財務業務及公司治理資訊之情形</p> <p>(二)公司採行其他資訊揭露之方式（如架設英文網站、指定專人負責公司資訊之蒐集及揭露、落實發言人制度、法人說明會過程放置公司網站等）</p>	<p>(一) 已架設網站並依規定揭露於公司網頁。</p> <p>(二) 指定專人負責公司資訊之蒐集及揭露，並依規定落實發言人制度。</p>	<p>(一) 與上市上櫃公司治理實務守則無重大差異。</p> <p>(二) 與上市上櫃公司治理實務守則無重大差異。</p>

項目	運作情形	與上市上櫃公司治理實務守則差異情形及原因
五、公司設置提名、薪酬或其他各類功能性委員會之運作情形	本公司尚未設置提名或薪酬委員會等功能力會之運作。	本公司未設置提名或薪酬委員會等功能力會，但針對經理人任免均依據公司法規定經董事會討論通過，且對於公司員工任免薪酬均依照本公司「核薪辦法」核定。
六、公司如依據「上市上櫃公司治理實務守則」訂有公司治理實務守則，惟公司實務運作均融入公司治理之精神，視實際需要研議辦理。	訂有公司治理實務守則者，請敘明其運作與所訂公司治理實務守則之差異情形：	訂有公司治理實務守則之差異情形：
七、其他有助於瞭解公司治理運作情形之重要資訊： (一) 員工權益：本公司一向以誠信對待員工，依勞基法保障員工合法權益。 (二) 僱員關懷：透過充實安定員工生活及良好的教育訓練制度與員工建立起互信互賴之良好關係。如：健診補助、提供海外員工宿舍、停車場、伙食等。 (三) 投資者關係：設置專人專責處理股東建議。 (四) 供應商關係：本公司與供應商之間一向維繫良好的關係。 (五) 利害關係人之權利：利害關係人得與公司進行溝通、建言，以維護應有之合法權益。 (六) 董事及監察人進修之情形：本公司之董事均具有產業專業背景及經營管理實務經驗，進修情形已揭露於「公開資訊觀測站之公司治理專區」。 (七) 風險管理政策及風險衡量標準之執行情形：依法訂定各種內部規章，進行各種風險管理及評估。 (八) 客戶政策之執行情形：本公司與客戶維持穩定良好關係，以創造公司利潤。 (九) 公司為董事及監察人購買責任保險之情形：本公司並未為董事及監察人購買責任保險。	本公司實務運作均融入公司治理之精神，視實際需要研議辦理。	
八、如有公司治理自評報告或委託其他專業機構之公司治理評鑑報告者，應敘明其自評（或委外評鑑）結果、主要缺失（或建議）事項及改善情形：無。	應敘明其自評（或委外評鑑）結果、主要缺失（或建議）事項及改善情形：	本公司未設置薪酬委員會。

(五)履行社會責任情形

項目	運作情形	與上市上櫃公司營運狀況及規模制 任實務守則差異情形及原因
<p>一、落實推動公司治理</p> <p>(一) 公司訂定企業社會責任政策或制度，以及檢討實施成效之情形。</p> <p>(二) 公司設置推動企業社會責任專(兼)職單位之運作情形。</p> <p>(三) 公司定期舉辦董事、監察人與員工之企業倫理教育訓練及宣導事項，並將其與員工績效考核系統結合，設立明確有效之獎勵及懲戒制度之情形。</p>	<p>(一) 本公司正在規劃與訂定企業社會責任政策或制度，並將改善員工的工作環境以及節能減廢列為優先的方向。</p> <p>(二) 本公司目前將推動企業社會責任的工作，交由工安組負責各部門則亦由其下轄的工安小組負責配合，不定期執行自我檢查的工作，並彙整需要改善之處，在每兩週舉辦一次的【工務&amp;工安會議】中提出來請各部門主管配合改善。</p> <p>(三) 本公司不定期舉辦員工教育訓練，提升員工企業倫理觀念，並依照考核結果提報獎勵或懲處，以激勵員工與企業共同成长。</p>	<p>將視公司營運狀況及規模制定。</p>

項目	運作情形	與上市上櫃公司企業社會責任實務守則差異情形及原因
<p>二、發展永續環境</p> <p>(一) 公司致力於提升各項資源之利用率，並使用對環境負荷衝擊低之再生物料之情形。</p> <p>(二) 公司依其產業特性建立合適之環境管理制度之情形。</p> <p>(三) 設立環境管理專責單位或人員，以維護環境之情形。</p> <p>(四) 公司注意氣候變遷對營運活動之影響，制定公司節能減碳及溫室氣體減量策略之情形。</p>	<p>運作情形</p> <p>(一) 本公司致力於源頭改善，提升各項資源之利用率，來達成原物料減量及廢棄物減量目標，以降低對環境之衝擊。</p> <p>(二) 目前正積極的導入最新的 ERP 系統，希望從原物料的採購、驗收、倉管、收發料控管開始，動態靈活地掌握產品成本的變化一直到接單排產、生產、出貨等等，將整個產銷循環做最有效率的安排與控管，藉以達到提高效率、品質、減少能源以及資源浪費的最終『節能減廢』的企業目標。</p> <p>(三) 本公司目前將環境管理的工作由工安組負責，各部門則亦由其下轄的工安小組負責配合，不定期執行自我檢查的工作，並彙整需要改善之處，在每兩週舉辦一次的【工務&amp;工安會議】中提出來請各部門主管配合改善。</p> <p>(四) 90%的熱源採用木屑鍋爐，每年減少碳排放量約 16,000 Ton。</p>	<p>與上市上櫃公司企業社會責任實務守則無重大差異。</p>

項目	運作情形	與上市上櫃公司企業社會責任實務守則差異情形及原因
<p>三、維護社會公益</p> <p>(一) 公司遵守相關勞動法規，保障員工之合法權益，建立適當之管理方法與程序之情形。</p> <p>(二) 公司提供員工安全與健康之工作環境，並對員工定期實施安全與健康教育之情形。</p> <p>(三) 公司制定並公開其消費者權益政策，以及對其產品與服務提供透明且有效之消費者申訴程序之情形。</p> <p>(四) 公司與供應商合作，共同致力提升企業社會責任之情形。</p> <p>(五) 公司藉由商業活動、實物捐贈、企業志工服務或其他免費專業服務，參與社區發展及慈善公益團體相關活動之情形。</p>	<p>運作情形</p> <p>(一) 本公司遵守相關勞動法規，相關員工任免、薪酬均依照本公司管理辦法執行，以保障員工基本權益。</p> <p>(二) 本公司每年定期辦理員工健康檢查及安全衛生講座。</p> <p>(三) 本公司訂定客訴處理作業標準，建立以客戶為導向的品質系統，利用客觀的方法，綜合評估客戶對本公司產品或服務的滿意度，以了解客戶需求與期望之差距，做為品質系統改善之依據，達到企業永續經營之目標。</p> <p>(四) 本公司尚未與供應商共同致力提升企業社會責任。</p> <p>(五) 捐贈或贊助社區發展及慈善公益情形如下：  1、捐贈苗栗縣後龍鎮東明里社區發展協會經費。  2、贊助苗栗縣義消後龍分隊經費。  3、參與苗栗縣竹南鎮公用路燈認養。  4、捐贈中華兩岸婦女發展協會經費。  5、贊助實踐大學服裝設計系展演活動經費。</p>	<p>將視公司營運狀況及供應責任之情況朝提升企業社會責任目標努力。</p>
<p>四、加強資訊揭露</p> <p>(一) 公司揭露具攸關性及可靠性之企業社會責任相關資訊之方式。</p> <p>(二) 公司編製企業社會責任報告書，揭露推動企業社會責任之情形。</p>	<p>(一) 目前尚無揭露企業社會責任相關資訊。</p> <p>(二) 本公司尚未編製企業社會責任報告書。</p>	<p>本公司未來將視實際需要或法令之規定適時辦理。</p>
<p>五、公司如依據「上市上櫃公司企業社會責任實務守則」訂有本身之企業社會責任守則者，請敘明其運作與所訂守則之差異情形：本公司尚未訂定「上市上櫃公司企業社會責任實務守則」。</p>		

項目	運作情形	與上市上櫃公司企業社會責任實務守則差異情形及原因
<p>六、其他有助於瞭解企業社會責任運作情形之重要資訊（如公司對環保、社區參與、社會貢獻、社會服務、社會公益、消費者權益、人權、安全衛生與其他社會責任活動所採行之制度與措施及履行情形）：</p> <p>本公司守法分重視勞資關係，提供就業機會，拓展企業外交，善盡社會責任，由於人權、環保及反恐相關議題，近年來逐漸受到重視，客戶於下單前均會對工廠實行相關議題之檢查，因此履行社會責任已不再是公司之成本，而是創造業績與獲利之重要投資，相關運作情形如下：</p> <p>（一）以負責任的態度為本公司營運所在的社區積極貢獻。</p> <p>（二）落實國際勞工組織的規範與精神。目前本公司在柬埔寨進行了美國勞工部推動「Better Factory」的計畫，亦在賴索托推動「Better Work」的活動，積極的提升發展中國家的勞動條件。</p> <p>（三）世界各地工廠營運均配置有合格的廢水處理設備。本公司將持續使用與導入更具環境親和力方法來進行全球營運，2007年賴索托設立了廢水回收系統，成功的減少了50% 以上的水資源使用量。</p> <p>（四）致力於追求降低對天然資源的損耗與改善能源的使用效率。</p>	<p>與上市上櫃公司企業社會責任實務守則差異情形及原因</p>	
<p>七、公司產品或企業社會責任報告書如有通過相關驗證機構之查證標準，應加以敘明：</p> <p>本公司目前正在參與國外知名客戶的BSR(企業的社會責任)計畫，墨西哥廠及賴索托紡織廠均已分別受檢通過，後龍紡織廠將於近日到廠評估檢查。</p>		

(六)公司履行誠信經營情形及採行措施：本公司秉持誠信正直之經營理念，相關運作情形如下：

- 1、員工權益：本公司一向以誠信對待員工，透過充實安定員工生活及良好的教育訓練制度與員工建立起互信互賴之良好關係。
- 2、供應商關係：本公司與供應商之間一向維繫良好的關係，並以公平與透明之方式進行商業活動。
- 3、客戶關係：本公司與客戶維持穩定良好關係，雙方以誠信為基礎，創造雙贏之營運模式。
- 4、投資者關係：設置專人專責處理股東建議。
- 5、利害關係人之權利：利害關係人得與公司進行溝通、建言，以維護應有之合法權益。

(七)公司治理守則相關規章查詢方式：無。

(八)其他足以增進對公司治理運作情形之瞭解的重要資訊：無。

(九)內部控制制度執行狀況

1、內部控制制度聲明書

年興紡織股份有限公司  
內部控制制度聲明書

日期：100年3月15日

本公司民國99年度之內部控制制度，依據自行檢查的結果，謹聲明如下：

- 一、本公司確知建立、實施和維護內部控制制度係本公司董事會及經理人之責任，本公司業已建立此一制度。其目的係在對營運之效果及效率(含獲利、績效及保障資產安全等)、財務報導之可靠性及相關法令之遵循等目標的達成，提供合理的確保。
- 二、內部控制制度有其先天限制，不論設計如何完善，有效之內部控制制度亦僅能對上述三項目標之達成提供合理的確保；而且，由於環境、情況之改變，內部控制制度之有效性可能隨之改變。惟本公司之內部控制制度設有自我監督之機制，缺失一經辨認，本公司即採取更正之行動。
- 三、本公司係依據「公開發行公司建立內部控制制度處理準則」(以下簡稱「處理準則」)規定之內部控制制度有效性之判斷項目，判斷內部控制制度之設計及執行是否有效。該「處理準則」所採用之內部控制制度判斷項目，係為依管理控制之過程，將內部控制制度劃分為五個組成要素：1.控制環境，2.風險評估及回應，3.控制作業，4.資訊及溝通，及5.監督。每個組成要素又包括若干項目。前述項目請參見「處理準則」之規定。
- 四、本公司業已採用上述內部控制制度判斷項目，檢查內部控制制度之設計及執行的有效性。
- 五、本公司基於前項檢查結果，認為本公司於民國99年12月31日的內部控制制度(含對子公司之監督與管理)，包括知悉營運之效果及效率目標達成之程度、財務報導之可靠性及相關法令之遵循有關的內部控制制度等之設計及執行係屬有效，其能合理確保上述目標之達成。
- 六、本聲明書將成為本公司年報及公開說明書之主要內容，並對外公開。上述公開之內容如有虛偽、隱匿等不法情事，將涉及證券交易法第二十條、第三十二條、第一百七十一條及第一百七十四條等之法律責任。
- 七、本聲明書業經本公司民國100年3月24日董事會通過，出席董事10人中，有0人持反對意見，餘均同意本聲明書之內容，併此聲明。

年興紡織股份有限公司



董事長：

陳朝國

簽章



總經理：

黃士坤

簽章



2、委託會計師專案審查內部控制者，應揭露會計師審查報告：不適用。

(十)最近年度及截至年報刊印日止公司及其內部人員依法被處罰、公司對其內部人員違反內部控制制度規定之處罰、主要缺失與改善情形：無。

(十一)最近年度及截至年報刊印日止，股東會及董事會之重要決議：

1、股東常會決議事項：

會議年度	開會時間	重要決議事項
99年度	99/6/17	一、通過本公司九十八年度營業決算案。 二、通過本公司九十八年度盈餘分配案。 三、通過本公司辦理現金減資案。 四、通過修正本公司章程部分條文案。

2、九十九年度及截至一〇〇年三月三十一日止，董事會之重要決議：

開會時間	重要決議事項
99/3/15	一、九十八年度營業決算案。 二、九十八年度盈餘分配案。 三、本公司辦理現金減資案。 四、修正本公司章程部分條文案。 五、召集九十九年股東常會案。 六、訂定九十九年股東常會股東提案權作業程序。 七、本公司尼加拉瓜染整廠組織架構調整案。 八、本公司所屬子公司鳳凰開發行銷股份有限公司投資 C&D CAPITAL II CORP 案。 九、本公司所屬子公司鳳凰開發行銷股份有限公司間接投資哈爾濱哈飛東陽塑料制品有限公司案。 十、短期授信額度申請案。 十一、本公司為子公司背書保證額度申請案。 十二、增修「防範內線交易之管理」之內部稽核實施細則。 十三、98年度內部控制制度聲明書核可案。 十四、增修「庫藏股轉讓作業之管理」之內部控制制度及內部稽核實施細則。
99/6/17	一、訂定本公司九十八年度盈餘分配現金股利配息基準日。 二、竹興製衣股份有限公司業務部門調整案。 三、柬埔寨擴廠增資案。 四、本公司暨所屬子公司營運資金調整案。 五、修訂本公司「背書保證作業程序」案。 六、修訂本公司「資金貸與他人作業程序」案。
99/7/13	一、訂定本公司現金減少資本銷除股份之減資基準日。 二、三年期新台幣 900,000 仟元銀行聯合貸款再融資案。 三、選舉副董事長案。 四、成衣事業部總經理委任案。 五、財務主管及會計主管（主辦會計）人事調整案。
99/7/30	一、訂定本公司現金減少資本銷除股份之換股基準日及現金減資換發股票作業計畫。 二、本公司暨所屬子公司營運資金調整案。



開會時間	重要決議事項
99/8/24	一、九十九年度上半年財務報告案。 二、本公司暨所屬子公司營運資金調整案。 三、99年度稽核計劃核可案。 四、柬埔寨洗水廠擴廠增資案。
99/11/26	一、訂定本公司「高階主管公務車購置及管理辦法」。 二、兆興紡織股份有限公司辦理結束營運清算案。
99/12/24	一、本公司一百年度營運計畫案。 二、本公司一百年度稽核計劃核可案。 三、本公司暨所屬子公司營運資金調整案。 四、短期授信額度申請案。 五、本公司為子公司背書保證額度申請案。
100/3/24	一、九十九年度營業決算案。 二、九十九年度盈餘分配案。 三、本公司辦理現金減資案。 四、修訂本公司章程部分條文案。 五、解除本公司經理人競業禁止案。 六、解除本公司董事競業禁止案。 七、召集一〇〇年股東常會案。 八、訂定一〇〇年股東常會股東提案權作業程序。 九、柬埔寨產區營運調整案。 十、本公司所屬子公司年興國際（維京群島）公司投資 RABOBANK 發行之永續債券案。 十一、99年度內部控制制度聲明書核可案。

(十二)最近年度及截至年報刊印日止董事或監察人對董事會通過重要決議有不同意見且有記錄或書面聲明者，其主要內容：無。

(十三)最近年度及截至年報刊印日止，與財務報告有關人士（包括董事長、總經理、會計主管及內部稽核主管等）辭職解任情形之彙總：

與財務報告有關人士辭職解任情形彙總表

100年4月26日

職稱	姓名	到任日期	解任日期	辭職或解任原因
財務主管	蔡樹軒	90.04.01	99.07.13	人事調整
會計主管（主辦會計）	周泰源	93.03.04	99.07.13	改任財務主管

註：所稱與財務報告有關人士係指董事長、總經理、會計主管、內部稽核主管等。

四、會計師公費資訊：

(一)會計師資訊

會計師事務所名稱	會計師姓名		查核期間	備註
勤業眾信聯合會計師事務所	卓明信	吳恩銘	96.08.28~98.08.25	會計師事務所內部調整
勤業眾信聯合會計師事務所	卓明信	施景彬	98.08.25~99.12.31	

(二)會計師公費資訊級距表

金額級距		公費項目	審計公費	非審計公費	合計
1	低於 2,000 千元			✓	
2	2,000 千元 (含) ~4,000 千元		✓		✓
3	4,000 千元 (含) ~6,000 千元				
4	6,000 千元 (含) ~8,000 千元				
5	8,000 千元 (含) ~10,000 千元				
6	10,000 千元 (含) 以上				

(三)給付簽證會計師、簽證會計師所屬事務所及其關係企業之非審計公費為審計公費之四分之一以上者：無。

(四)更換會計師事務所且更換年度所支付之審計公費較更換前一年度之審計公費減少者：無。

(五)審計公費較前一年度減少達百分之十五以上者：無。

五、更換會計師資訊：

(一)關於前任會計師者

更換日期	九十八年八月二十五日經董事會通過		
更換原因及說明	原簽證會計師卓明信、吳恩銘會計師，因勤業眾信會計師事務所內部調整，改由卓明信、施景彬會計師繼任。		
說明係委任人或會計師終止或不接受委任	當事人	會計師	委任人
	情況	不適用	
	主動終止委任		
不再接受(繼續)委任			
最近兩年內簽發無保留意見以外之查核報告書意見及原因	無		
與發行人有無不同意見	有		會計原則或實務
			財務報告之揭露
			查核範圍或步驟
			其他
	無	√	
說明			
其他揭露事項 (依公開發行公司年報應行記載事項準則第十條第五款第一目第四點應加以揭露者)	無		

(二)關於繼任會計師者

事務所名稱	勤業眾信會計師事務所
會計師姓名	施景彬會計師
委任之日期	民國九十八年八月二十五日經董事會通過
委任前就特定交易之會計處理方法或會計原則及對財務報告可能簽發之意見諮詢事項及結果	不適用
繼任會計師對前任會計師不同意見事項之書面意見	不適用

(三)前任會計師對公開發行公司年報應行記載事項準則第十條第五款第一目及第二目之三事項之復函：不適用。

六、公司之董事長、總經理、負責財務或會計事務之經理人，最近一年內曾任職於簽證會計師事務所或其關係企業者：無。

七、最近年度及截至年報刊印日止，董事、監察人、經理人及持股比例超過百分之十之股東股權移轉及股權質押變動情形：

職稱	姓名	99 年度		當年度截至 3 月 31 日止	
		持有股數 增(減)數	質押股數增 (減)數	持有股數 增(減)數	質押股數 增(減)數
董事長 大股東	榮淵投資(股)公司 代表人：陳朝國 (註1)	(9,911,536)	(17,031,064)	0	0
	陳朝國	(1,805,748)	(2,486,526)	0	0
董事 大股東	榮淵投資(股)公司 代表人：陳榮秋 (註1)	(9,911,536)	(17,031,064)	0	0
	陳榮秋	(8)	0	0	0
副董事長	陳宜鋒	(2,164,255)	(8,476,457)	0	0
董事	楊資培	(14,176)	0	0	0
董事	黃士坤	(72,289)	0	0	0
董事	陳朝淵	(1,871,948)	(4,607,646)	0	0
董事	蔡樹軒	(7,576)	0	0	0
董事	韓佳良	40,086	0	0	0
董事	蔡維雄	(34,038)	0	0	0
董事	洪嘉鴻	(4,349)	0	0	0
董事	陳仁洲	(43,078)	0	0	0
監察人	秋禎投資有限公司 代表人：陳秋禎	(1,899,407)	0	0	0
	陳秋禎	(39,466)	0	0	0
監察人	陳玉雀	(40,501)	0	0	0
監察人	賴茂城	(6,950)	0	0	0
經理人	陳永發	(95,848)	0	0	0
經理人	黃炯暉	(12,420)	0	0	0
經理人	林見安	0	0	0	0
經理人	陳勇泰	(2,340)	0	0	0
經理人	黃文波	(3,101)	0	0	0
財務主管	周泰源(註2)	(2,340)	0	0	0
會計主管	陳湘琴(註3)	(1,652)	0	0	0

註：1、股權移轉及股權質押之相對人非為關係人，故不適用股權移轉資訊及股權質押資訊之表格。

2、於 99 年 7 月 13 日改任財務主管。

3、於 99 年 7 月 13 日擔任會計主管。

4、持有股數增(減)數含 99 年度辦理現金減資所減少之股數。

八、持股比例占前十名之股東，其相互間為財務會計準則公報第六號關係人或配偶、二等親以內之親屬關係之資訊：

姓名	本人持有股份		配偶、未成年子女持有股份		利用他人名義合計持有股份		前十大股東相互間具有財務會計準則公報第六號關係人或為配偶、二等親等以內之親屬關係者，其名稱或姓名及關係。		備註
	股數	持股比例	股數	持股比例	股數	持股比例	名稱(姓名)	關係	
榮淵投資股份有限公司	134,790,298	24.50%	0	0%	0	0%	陳榮秋 陳朝國 陳宜鋒 陳朝淵	實質關係人	
榮淵投資股份有限公司 代表人：陳朝國	24,436,161	4.44%	78,891	0.01%	0	0%	陳榮秋 陳宜鋒 陳朝淵	父子 兄弟 兄弟	
榮淵投資股份有限公司 代表人：陳榮秋	98	0%	6,736	0%	0	0%	陳朝國 陳宜鋒 陳朝淵 陳秋禎	父子 父子 父子 兄弟	
陳宜鋒	29,287,640	5.32%	72,317	0.01%	0	0%	陳榮秋 陳朝國 陳朝淵	父子 兄弟 兄弟	
秋禎投資有限公司	25,703,593	4.67%	0	0%	0	0%	陳秋禎	負責人	
秋禎投資有限公司代表 人：陳秋禎	534,066	0.09%	200,324	0.03%	0	0%	陳榮秋	兄弟	
陳朝淵	24,587,724	4.47%	0	0%	0	0%	陳榮秋 陳朝國 陳宜鋒	父子 兄弟 兄弟	
中信銀保管瑞士嘉盛瑞 寶銀行亞洲分行專戶	14,936,820	2.71%	0	0%	0	0%	無	無	註一
匯豐銀行託管高盛國際 公司投資專戶	13,659,904	2.48%	0	0%	0	0%	無	無	註二
泰山企業股份有限公司	11,967,662	2.17%	0	0%	0	0%	無	無	註三
新光人壽保險股份有限 公司	5,070,000	0.92%	0	0%	0	0%	無	無	註四
翰陞投資有限公司	4,479,007	0.81%	0	0%	0	0%	無	無	註五

註一：中信銀保管瑞士嘉盛瑞寶銀行亞洲分行專戶之法定代理為Grace Barki，未持有本公司股份。

註二：匯豐銀行託管高盛國際公司投資專戶之法定代理為李鐘培，未持有本公司股份。

註三：泰山企業股份有限公司之法定代理為詹岳霖，未持有本公司股份。

註四：新光人壽保險股份有限公司之法定代理為吳東進，未持有本公司股份。

註五：翰陞投資有限公司之法定代理為吳錦連，持有本公司股份 1,374,434 股，持股比例：0.24%。

九、綜合持股比例：

99/12/31，單位：股：%

轉投資事業	本公司投資		董事、監察人、經理人及直接或間接控制事業之投資		綜合投資	
	股數	持股比例	股數	持股比例	股數	持股比例
年興國際（維京群島）公司	247,270	100.00	0	0	247,270	100.00
年興國際投資公司	2,000,000	100.00	0	0	2,000,000	100.00
兆興紡織公司	35,000,000	100.00	0	0	35,000,000	100.00
年興製衣（寧平）公司	-	100.00	0	0	-	100.00
年興製衣（越南）公司	-	100.00	0	0	-	100.00
竹興製衣（柬埔寨）公司	14,000	100.00	0	0	14,000	100.00
阿爾發紡織尼加拉瓜公司	1,000	100.00	0	0	1,000	100.00
竹興製衣公司	5,000,000	100.00	0	0	5,000,000	100.00
中華國際投資公司	3,040,698	22.42	0	0	3,040,698	22.42
岷興製衣（柬埔寨）公司	4,500	100.00	0	0	4,500	100.00
伍興國際興業公司	450,000	30.00	0	0	450,000	30.00
新普科技股份有限公司	3,328,362	1.31	0	0	3,328,362	1.31
永昕生物醫藥科技股份有限公司	7,000,000	14.00	1,635,230	3.27	8,635,230	17.27
如興股份有限公司	4,032,258	8.29	8,602	0.02	4,040,860	8.31
友富投資股份有限公司	3,384,000	5.00	0	0	3,384,000	5.00
賀喜能源股份有限公司	1,153,000	13.56	200,000	2.35	1,353,000	15.91
源創投資股份有限公司	974,727	8.33	0	0	974,727	8.33
德陽生物科技創業投資股份有限公司	524,400	2.22	0	0	524,400	2.22
晶宏半導體股份有限公司	2,392,011	2.71	0	0	2,392,011	2.71
佳邦創業投資股份有限公司	1,800,000	3.00	0	0	1,800,000	3.00
微風數位科技股份有限公司	147,000	2.94	0	0	147,000	2.94

## 肆、募資情形

### 一、資本及股份：

#### (一) 股本來源

單位：元 / 股

年月	發行價格	核定股本		實收股本		備註		
		股數	金額	股數	金額	股本來源	以現金以外財產抵充股款者	其他
99.7	10	600,000,000	6,000,000,000	550,000,000	5,500,000,000	減資退還股款406,430,910元	-	註一

註一：中華民國99年7月6日金管證發字第0990033605號函申報生效。

100.04.26. 單位：股

股份種類	核定股本			未發行股份	合計	備註
	流通在外股份					
	已上市	未上市	合計			
記名式普通股	550,000,000	-	550,000,000	50,000,000	600,000,000	

總括申報制度相關資訊：無。

#### (二) 股東結構

100年4月17日

股東結構 數量	政府機構	金融機構	其他法人	個人	外國機構及 外人	合計
人數	0	2	93	19,920	101	20,116
持有股數	0	5,377,292	186,881,070	297,091,184	60,650,454	550,000,000
持股比例	0%	0.98%	33.97%	54.02%	11.03%	100%

#### (三) 股權分散情形

##### 1、普通股

100年4月17日

持股分級	股東人數	持有股數	持股比例(%)
1至 999	5,190	2,767,299	0.50
1,000至 5,000	8,732	22,354,294	4.06
5,001至 10,000	2,644	21,375,499	3.89
10,001至 15,000	890	11,152,289	2.03
15,001至 20,000	746	13,828,017	2.51
20,001至 30,000	561	14,518,804	2.64
30,001至 50,000	566	22,739,724	4.14
50,001至 100,000	415	30,145,331	5.48
100,001至 200,000	194	26,803,137	4.87
200,001至 400,000	85	24,668,417	4.49
400,001至 600,000	36	17,445,463	3.17
600,001至 800,000	24	17,095,208	3.11
800,001至 1,000,000	9	7,756,158	1.41
1,000,001以上	24	317,350,360	57.7
合計	20,116	550,000,000	100.00

2、特別股：無。



## (四) 主要股東名單

100.4.17.

主要股東名稱	股份	持有股數	持股比例(%)
榮淵投資股份有限公司		134,790,298	24.50
陳宜鋒		29,287,640	5.32
秋禎投資有限公司		25,703,593	4.67
陳朝淵		24,587,724	4.47
陳朝國		24,436,161	4.44
中信銀保管瑞士嘉盛瑞寶銀行亞洲分行專戶		14,936,820	2.71
匯豐銀行託管高盛國際公司投資專戶		13,659,904	2.48
泰山企業股份有限公司		11,967,662	2.17
新光人壽保險股份有限公司		5,070,000	0.92
翰陞投資有限公司		4,479,007	0.81

## (五) 最近二年度每股市價、淨值、盈餘及股利資料

單位：新台幣元

項 目		年 度	99 年度	98 年度	當年度截至 100 年 3 月 31 日 (註三)
每股 市價	最 高		25.50	18.20	25.40
	最 低		19.95	7.50	21.70
	平 均		20.19	14.81	23.97
每股 淨值	分 配 前		22.17	20.43	22.63
	分 配 後		(註一)	19.43	不適用
每股 盈餘	加權平均股數		577,095,394	589,553,505	550,000,000
	每股 盈餘	追塑調整前	2.50	2.07	0.69
		追塑調整後	—	—	不適用
每股 股利 (註二)	現金股利		1.0	0.5	不適用
	無償 配股	盈餘配股	—	—	不適用
		資本公積配股	—	—	不適用
	累積未付股利		—	—	不適用
投資 報酬 分析	本益比		8.08	7.15	不適用
	本利比		20.19	29.62	不適用
	現金股利殖利率		4.95%	3.38%	不適用

(註一) 俟盈餘分配案經本(100)年股東常會決議通過後確定。

(註二) 係前一年度之盈餘分配。

(註三) 每股淨值及每股盈餘係 100 年度第一季經會計師核閱之資料。

## (六)公司股利政策及執行狀況

### 1、股利政策：本公司公司章所訂之股利政策如下：

除法定盈餘公積已超過實收資本額百分之五十時，得以其超過部分派充股息及紅利外，公司無盈餘時，不得分派股息及紅利。

公司得依財務、業務及經營面等因素之考量將當年度可分配盈餘全數分派。盈餘之分派得以現金股利或股票股利之方式為之，因本公司經營環境及產業發展正值成熟穩定階段，盈餘之分派以現金股利為優先，亦得以股票股利之方式分派，惟股票股利分派之比例以不高於股利總額之百分之五十（50%）為原則。

於當年度公司無盈餘可分派，或雖有盈餘但盈餘數額遠低於公司前一年度實際分派之盈餘，或依公司財務、業務及經營面等因素之考量，得將公積全部或一部依法令或主管機關規定分派。

### 2、本次股東會擬議股利分配之情形

擬自九十九年底累計可供分配盈餘提撥新台幣687,500,000元分派股東紅利，每股擬分配現金股利新台幣1.25元，俟提報本次(一〇〇年)股東常會決議通過後，由董事會另訂除息基準日，按除息基準日股東名簿記載之股東及其持有股份比例配發之。

### 3、本次(一〇〇年)股東常會修改公司章程之股利政策並無重大變動。

(七)本次股東會擬議之無償配股對公司營業績效及每股盈餘之影響：無。

## (八)員工分紅及董事、監察人酬勞

### 1、公司章程所載員工分紅及董事、監察人酬勞之成數或範圍

本公司之公司章程第二十條規定，本公司董事、監察人之報酬，不論公司盈虧，其報酬授權董事會依同業通常水準支給議定。

本公司之公司章程第二十三條規定，本公司每年決算如有盈餘，應先提繳稅款，彌補以往年度虧損，如尚有盈餘於提列百分之十為法定盈餘公積，並依法令或主管機關規定提撥特別盈餘公積後，就其餘額連同上年度累積未分配盈餘，作為可供分配盈餘，由董事會擬具分配辦法，分配股東股息或紅利、董監事酬勞及員工紅利，但分配員工紅利不得少於百分之一，並提請股東會決議之。

### 2、本期估列員工紅利及董事、監察人酬勞金額之估列基礎、配發股票紅利之股數計算基礎及實際配發金額若與估列數有差異時之會計處理。

(1) 本期估列基礎：依據本公司之公司章程第二十三條規定，並參考過去經驗估列，每位董監事估列新台幣650,000元，合計新台幣9,100,000元，員工紅利以不低於99年度盈餘分配百分之一估列新台幣8,500,000元。

(2) 配發股票紅利之股數計算基礎：本公司董事會並未決議員工紅利配發股票，如股東會決議採股票發放員工紅利，股票紅利股數以決議分紅之金額除以股東會決議日前一日收盤價，並考量除權除息之影響計算。

(3) 實際配發金額與估列數有差異時之會計處理：股東會決議員工紅利及董事、監察人酬勞實際配發情形與財務報告認列金額之差異數視為會計估計變動處理，列為次年度損益。

3、董事會通過之擬議配發員工分紅等資訊

(1) 配發員工現金紅利、股票紅利及董事、監察人酬勞金額與認列費用年度估列金額之差異：

本公司董事會於一〇〇年三月二十四日擬議，預計於一〇〇年六月十五日提報股東常會承認九十九年度員工現金紅利8,500,000元及董監酬勞9,100,000元，董事會擬議配發之金額與九十九年度估列之金額相符。

(2) 擬議配發員工股票紅利股數及其占盈餘轉增資之比例：無。

(3) 考慮擬議配發員工紅利及董事、監察人酬勞後之設算每股盈餘：不適用。

4、九十八年度員工分紅及董事、監察人酬勞之實際配發情形

本公司董事會於九十九年三月十五日擬議，並於九十九年六月十七日由股東常會通過之九十八年度盈餘分配案中，有關員工紅利及董監酬勞之配發情形如下：

	金額(元)
員工紅利—以現金方式發放	10,700,000
董監酬勞	9,100,000
合計	19,800,000

實際配發情形係依據股東常會通過之分配案配發。

(九)買回本公司股份情形：無。

二、公司債辦理情形：無。

三、特別股辦理情形：無。

四、海外存託憑證辦理情形：無。

五、員工認股權憑證辦理情形：無。

六、併購或受讓他公司股份發行新股辦理情形：無。

七、資金運用計畫執行情形：無。

## 伍、營運概況

### 一、業務內容：

#### (一)業務範圍

##### 1、所營業務之產品主要內容及其營業比重

99.12.31.

項 目	營業比重
牛仔服飾	58%
牛仔布	25%
休閒布	12%
環錠紗	5%

##### 2、公司目前之主要產品

牛仔布

休閒布

牛仔服飾

環錠紗

##### 3、計劃開發之新商品

牛仔服飾已由傳統工作服之需求轉變為另類休閒時尚，並躍居流行舞台的要角。為因應此股牛仔風潮之轉變，本公司也積極調整新產品之研發方向，除致力於布料本身結構之改變外，更將不同材質互相搭配，並運用各式後處理加工的加值，來呈現新的牛仔風格。功能性素材的導入，是另一個研發重點，目前已成功研發出多種功能性的產品，包括具升溫保暖、除臭功能、吸溼快乾、涼爽效果、防紫外線、負離子效果與遠紅外線效果，結合科技、時尚、與環保，為牛仔布注入新的活力。

#### (二)產業概況

##### 1、產業之現況與發展

越南正式成為世界貿易組織會員國後，美國自 2007 年起廢除越南紡織品配額設限之管制，加上越南近來大幅改善經貿條件同時擁有勤勞且充足的人力，包括勞工薪資、土地租金及租稅減免等投資條件均較大陸及東南亞其他國家優惠，未來之發展值得重視。

柬埔寨與越南及台灣將分別受惠於東協加三自由貿易區協定與兩岸 ECFA 協定，有利本公司將積極推動對日本、中國大陸及其他亞太地區內需市場客戶的銷售；同時柬埔寨與歐盟的關稅優惠機制(GSP)，將擴大歐洲市場的銷售。

棉花等原物料價格的上揚，將促使成衣的終端報價持續提升。一方面客戶的購買力下降，會帶來成本轉嫁的風險。另一方面，棉花價格上升驅動成衣 FOB 單價提高，將使每件成衣進口關稅繳納的成本提高，進而使墨西哥與賴索托等對美免關稅區域的競爭力相對提升。

中國大陸紡織及成衣生產成本的持續大幅提升，使東南亞與非洲產區的競爭力相對提升。

中國大陸經濟的持續發展，人均所得與幣值雙雙提升，其購買力將大幅增加。歐、美、日成衣的領導品牌前進中國市場已成趨勢；中國大陸內需市場將成為未來全球經濟成長的新動力。

## 2、產業上、中、下游之關聯性

牛仔成衣產業上、中、下游大致可分為農業(棉花)→紡紗業→染整業→織布業→成衣業，本公司為此一產業一貫化垂直整合之企業，設有紡紗廠、染織廠及成衣廠。

## 3、產品之各種發展趨勢及競爭情形

傳統的、新潮的、藍領的、白領的、普通的、精品的、不同的群組，但有趣的是，最後大家都穿著牛仔褲，因兼具穿著舒適性，百搭實用性、及高度流行性，使得牛仔褲成為時尚舞台上永不缺席的單品，牛仔布的銷售也因此而歷久不衰，在國際紡織產業中屹立不搖。

在全球消費者追求舒適、時尚、高附加價值、且符合環保訴求產品的風潮下，牛仔布料的製造也起了變化，除了以天然綿為主要製造原料，投入開發製造綠色環保產品成為另一項重點。運用台灣在人造纖維的優勢，與天然棉做結合，呈現多樣的產品組合，再經過特殊後加工處理，讓牛仔布料兼具傳統粗獷外觀與時尚柔軟手感，此種結合傳統與時尚並加入功能性的運用，讓本公司的產品成為各家品牌搜尋牛仔布料的重點，在競爭激烈的紡織市場上保持長青。

(三)技術及研發概況

最近三年度研究發展支出及成果

單位：新台幣仟元

年 度	研 究 費	佔營業淨額%	成 果
97	37,990	0.4	1、各式不同材質混合交織之伸縮牛仔布。 2、特殊染色牛仔布。 3、特殊後處理(塗層)加工牛仔布。 4、功能性素材牛仔布。 5、環保素材牛仔布。 6、特殊水洗效果的牛仔布。
98	53,235	0.7	
99	34,430	0.3	
100年3月	8,496	0.3	

(四)長、短期業務發展計劃

以銷售、生產及經營管理三方面說明未來短期及中長期業務發展計劃

業務發展	短期計劃	中長期計劃
銷售面	1、快速反應客戶需求，以客戶為導向的客製化接單生產，適應少量多樣短交期的市場特性。 2、掌握市場發展趨勢，提高特殊規格布種比重。 3、擴展銷售地區：積極開發亞洲市場。	1、提供客戶全方位資訊、技術及增值服務。 2、持續研發改進布料本身結構，提供客戶多樣化特殊效果的牛仔布，以提高牛仔服飾的附加價值。 3、擴展銷售地區：積極開發新興國家市場。
生產面	1、改善生產製造流程，建立標準作業程序，使生產效率獲得提升。 2、於柬埔寨成立專業洗水廠。	提供更多樣化的染色及各種不同的後加工洗水方式，利用刷洗、漂白、噴砂、酸蝕、油漬、抽鬚、抓痕及勾破等實驗性手法，使設計師能有更多選擇。
經營管理面	深化EPR系統以建置數位化、即時化的經營管理機制。	健全組織運作，建立公司治理制度，以實現企業社會責任之高度目標。

## 二、市場及產銷概況：

### (一) 市場分析

#### 1、最近二年度主要產品內外銷百分比比例及銷售地區如下

##### (1) 牛仔布

單位：%

年度	地區 內銷	外 銷				總 計
		美 洲	亞 洲	其 他	合 計	
99	6.64	2.95	67.39	23.02	93.36	100.00
98	12.49	3.09	66.19	18.23	87.51	100.00

##### (2) 休閒布

單位：%

年度	地區 內銷	外 銷				總 計
		美 洲	亞 洲	其 他	合 計	
99	0	100.00	0	0	100.00	100.00
98	0	100.00	0	0	100.00	100.00

##### (3) 牛仔及休閒服飾

單位：%

年度	地區 內銷	外 銷				總 計
		美 洲	亞 洲	其 他	合 計	
99	0	84.21	15.49	0.30	100.00	100.00
98	0	99.81	0	0.19	100.00	100.00

#### 2、市場佔有率

依據美國海關紡織品進口統計，屬於棉梭織褲類，99 年度進口數量為 196,194 仟打，本公司銷售北美地區 2,615 仟打，占 1.33%。

#### 3、市場未來之供需情況與成長性

##### (1) 供給方面

- a. 隨著紡織品配額於 2005 年 1 月 1 日全部取消，中國大陸挾其龐大的勞動人力及廉價的勞工成本之優勢，2009 及 2010 年度其棉梭織褲類進口美國數量分別為 47,125 仟打及 61,570 仟打，分別佔美國進口數量的 26.85% 及 31.38% 兩度均為第一大之進口國，因此未來中國大陸對於全球牛仔成衣之供給不容忽視。
- b. 人民幣的升值及勞工、土地、水電等成本的上漲，對過去在世界紡織成衣之供應量極具重要地位的中國，產生了一定程度的影響，越南的廉價工資加上 2006 年底越南加入 WTO 使得國際間的紡織成衣訂單多了一種選擇，後續之發展不可輕忽。
- c. 東協加三自由貿易區協定將使得越南及柬埔寨... 等國成為日本、中國大陸及其他亞太地區內需市場的生產中心。

## (2)需求方面

整體而言，牛仔成衣全球需求呈穩定成長，其原因歸納大致如下：

- a.牛仔布在織法構造、染色處理及洗水技術不斷的發展創新下，使得牛仔布變得更輕、更薄、更軟且產生多重視覺效果的層次感，提供了服裝設計師更多的運用潛力，透過每季流行不同的特殊效果服飾成就了牛仔服飾時尚化、休閒化及個性化的新趨勢，造成消費者「must-have」非要不可的情結，並催化了市場消費需求，歷久不衰，預期未來市場仍持續活絡。
- b.依據美國海關紡織品進口統計，屬於棉梭織褲類，99 年度進口數量為 196,194 仟打，較 98 年度成長 2%，市場需求仍穩定成長。
- c.新興國家經濟崛起，帶動其中產階級購買力道提升，對於衣服之要求已不再是實用與保暖，而是講求獨特性、唯一、時尚與休閒，故此部份新增之需求未來將值得重視。

## 4、競爭利基及發展遠景之有利、不利因素與因應對策

### (1)有利因素

#### a.在業務行銷方面

- (a)客戶結構穩定：本公司客戶皆為長期合作之客戶，合作關係良好，訂單穩定成長。
- (b)垂直整合：為因應市場上高品質、低單價及快速反應之需求，本公司垂直整合紡紗、染整、織布及成衣一貫化生產作業，並在各階段的生產過程中設有專職品管人員，負責品質檢驗，以符合客戶需求，並深獲客戶好評。
- (c)符合市場需求：掌握市場發展趨勢持續研發特殊規格布種，輔以客戶為導向的客製化接單生產，以適應少量、多樣及短交期的市場特性。
- (d)中國之競爭力下降：中國因人民幣升值及勞工、土地及水電等成本上漲，中國業者成本持續增加，以往以低價競爭的業者經營遭遇瓶頸，必需調高出口報價來因應有利本公司爭取客戶。
- (e)專注於牛仔布與牛仔服飾領域，提供全球最專業及最創新的牛仔服飾完全解決方案  
推動上、下游進行整合，以結合布料研發、副料開發、洗水增值開發、成衣設計、高品質製造，與物流管理的整合接單模式，並提供牛仔服飾完整解決方案。



(f)資源的重心將佈局到亞洲，加強整合台灣研發創新與亞洲的供應鏈

亞洲的紡織品供應鏈將成為未來世界成衣供應的重心，因此加強整合本公司在台灣的研發創新能力及運籌管理能力，進一步運用亞洲產區的生產效率與彈性，可使本公司充分發揮亞洲供應鏈的快速、效率、與高附加價值的優勢。

(g)目標市場重心由美國擴展到中國大陸、日本及歐洲市場

本公司過去偏重美國市場，致使獲利易受到美國貿易政策與美國成衣市場景氣的影響，因而提高風險與成長的限制。未來除繼續深耕美國市場外，將擴大佈局亞洲市場，以因應中國大陸的經濟發展及亞洲市場的崛起。同時因東協加三的自由貿易區協定與 ECFA 效應，將進一步移除東南亞與中、日、韓及中國大陸與台灣之間的區域貿易障礙，使東南亞在未來將逐漸成為中國與日本成衣市場的最重要供應區域。因此，以本公司在美、歐提供加值牛仔服飾的經驗與信譽，未來在東南亞的產區將可做為中國及日本服飾品牌的最佳供應夥伴。

(h)營運模式的轉型

本公司在既有的布料開發與生產，以及成衣製造的效率與聲譽為基礎下，將進一步以快速開發及強化洗水技術為核心，整合紡織生產技術與成衣供應與管理能力，提高進入障礙，為客戶提供完整的服務。

b.在生產方面

(a) 建立海外據點：為因應區域經濟的形成，如「北美自由貿易協定」、「非洲成長與機會法案」及美國自 2007 年起廢除越南紡織品配額設限之管制，並解決國內生產成本高居不下情況，本公司積極找尋適當投資據點，建立海外生產基地，強化國際競爭力，海外生產據點概況如下表：

地點	廠房數量	設廠利基	設廠時間
尼加拉瓜	一座染整廠	中美洲自由貿易協定 (紡織品輸美免配額、免關稅)	90 年 5 月
墨西哥	一座紡織廠	北美自由貿易協定	86 年 4 月
賴索托	一座紡織廠 三座成衣廠	非洲成長與機會法案 (紡織品輸美免配額、免關稅)	79 年 3 月至 92 年 7 月
柬埔寨	二座成衣廠 一座洗水廠	紡織品輸美免配額及擁有勤勞且充足的人力。	95 年 2 月至 95 年 8 月
越南	三座成衣廠	紡織品輸美免配額及擁有勤勞且充足的人力。	96 年 3 月至 97 年 4 月

(b)優越生產管理制度：本公司因長期經驗累積，已具備相當優越之生產管理制度，生產效率高於一般同業。

- (c)生產獎勵制度：本公司因地制宜，訂定各種獎勵生產辦法，包括按件計酬、生產獎金制度、員工分紅制度，以獎勵生產，提高產量。
- (d)改善生產製造流程，建立標準作業程序，使生產效率獲得提升。

(2)不利因素

- a.原料價格上漲由於糧食（小麥、大豆及玉米...等）作物需求增加，影響原棉種植面積，使棉花價格上揚。
- b.人工成本提高及勞工短缺，使國內業者在國際市場飽受壓力，為解決此一問題，應建立海外生產基地，運用國際分工策略，以使勞動成本影響降至最低。
- c.匯率影響，本公司以外銷美金收入為主，匯率波動產對本公司影響甚鉅，然因主要原料亦多以美金報價，故進銷項目會產生互相沖抵之效果，使匯率之變動產生某一程度之避險效果，惟為避免匯率變動對公司營運造成影響，本公司仍採取如下之因應措施：
  - (a)評估匯率走勢預留報價空間。
  - (b)參考往來銀行提供之諮詢服務，並由財務人員彙總整理匯率資訊，適時就外匯收支之淨額，承作預售遠期外匯因應。
  - (c)財務部門適時提供匯率資訊予業務部門及採購部門以為報價或採購時參考。

## (二) 主要產品用途及產製過程

### 1、主要產品用途

(1) 牛仔布及休閒布係供國內外成衣廠裁製牛仔及休閒服飾使用。

(2) 牛仔服飾及休閒服飾係為國外大型連鎖購物中心及知名服飾設計廠商代工生產。

### 2、主要產品之產製過程

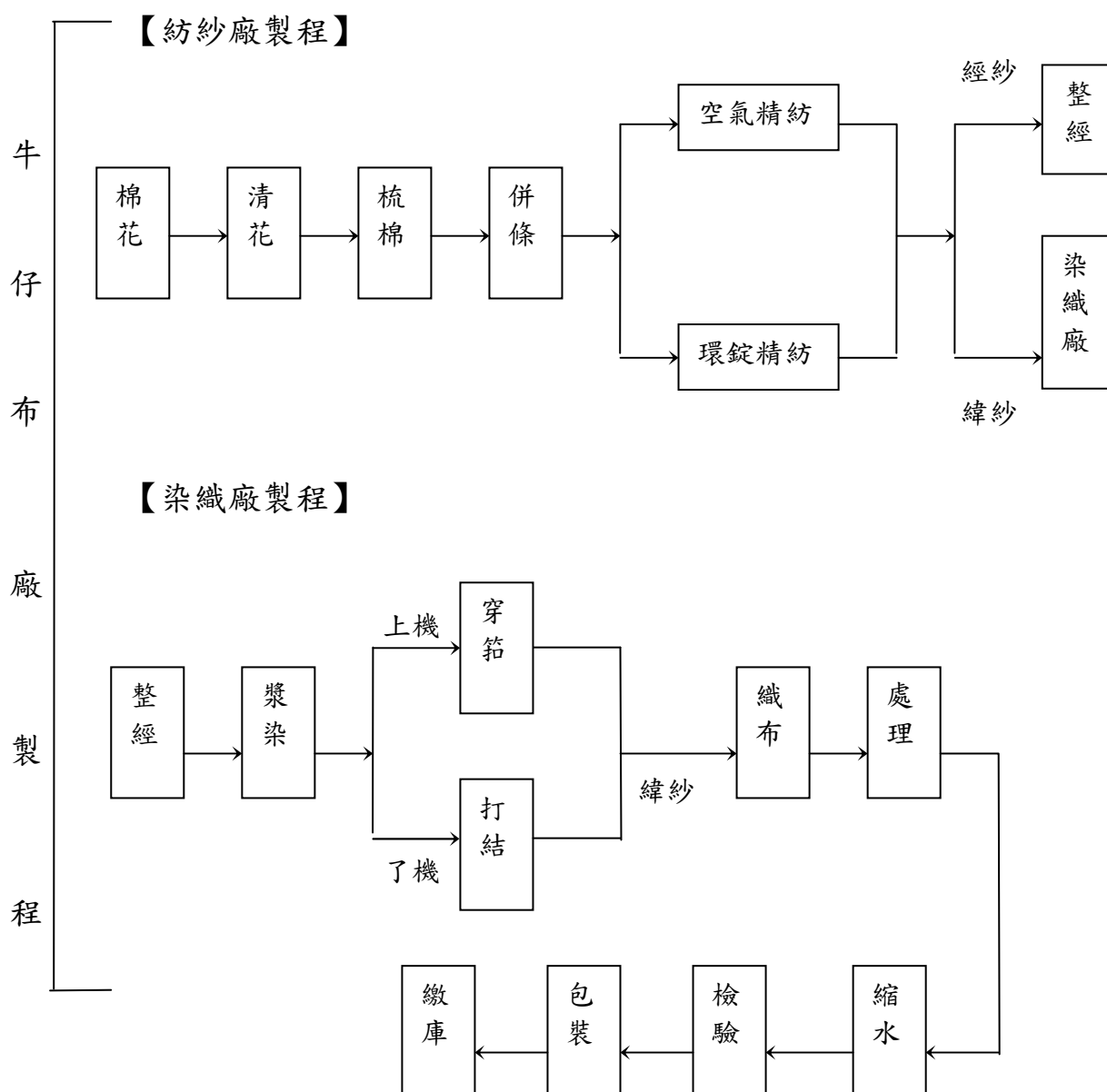

### 【染整廠製程】

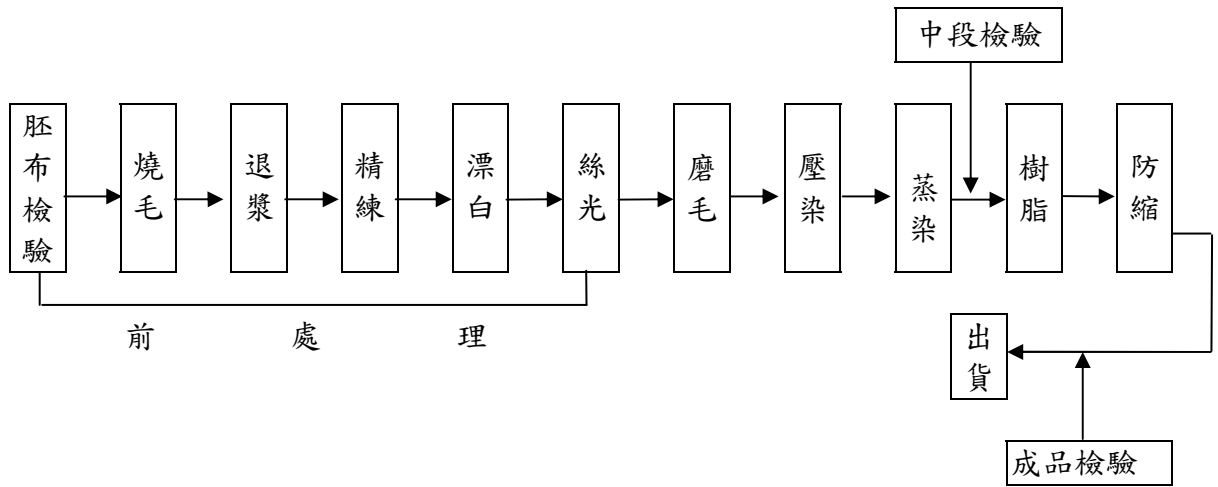

### 【成衣廠製程】

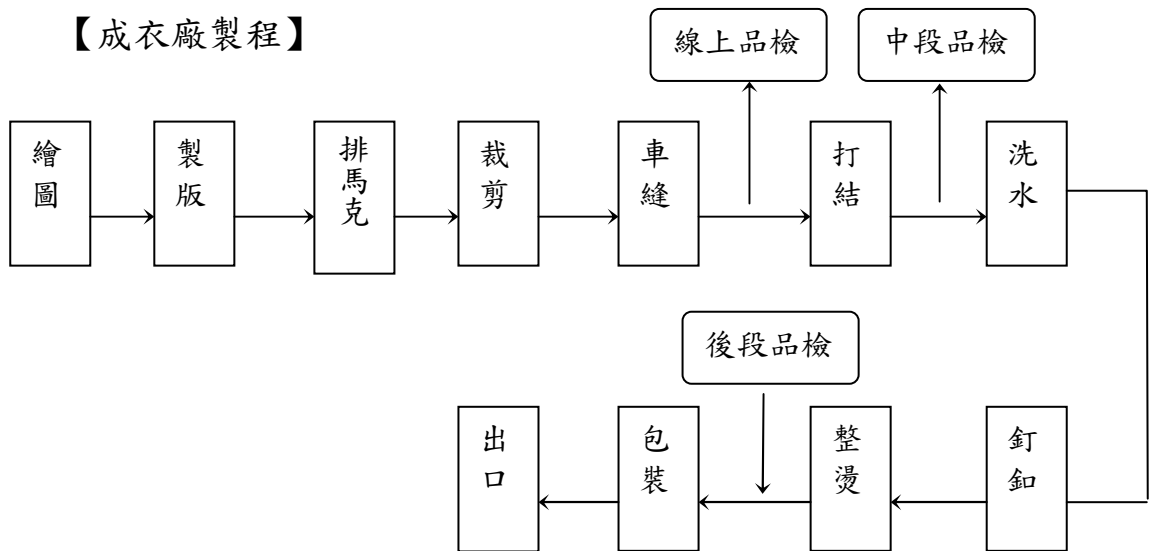

### (三)主要原料之供應狀況

本公司係以棉花為主要生產原料，全球主要產棉國家包含美國、中國大陸、非洲、印度、巴基斯坦及烏茲別克..等，影響棉花價格之因素盛多，諸如摘種地區、面積、天候、主要產棉區域用棉情況...等，故為穩定貨源並有效降低原料成本，除分散採購來源，因應景氣脈動外，對棉花價格之控制亦透過專責人員蒐集期貨行情與代理商之競價買賣，同時參酌公司產銷計劃及近期之預估用棉量等資料，研析採購價格，數量及時機等，俾供董事長核決之參考，以有效控制棉花採購量之穩定性及經濟性。

回顧 2010 年國際棉價創下 150 年來之新高，分析其原因如下：

- 1、2010/11 期(Crop Year)仍是需求大於供給，根據美國農業部(USDA)所公佈的資料 2010/11 Crop Year 全球需求為：117,170,000 包( 480Lbs/包)，供給為：114,580,000 包。
- 2、天候異常重創某些重要原棉產區之收成，例如：巴基斯坦 2010 年 7 月遭逢該國 80 年來最嚴重之水患，全國 1/5 土地為洪水所淹沒。巴基斯坦為世界第 4 大產棉國。中國大陸亦無獨有偶在原棉生長的重要階段發生長江流域/黃河流域天候異常造成產量下跌及等級大幅下降，使得中國大陸需向其他產區大量購買高等級之棉花以供國內所需，中國大陸是全世界最大之原棉生產國及原棉最大消費國。
- 3、世界第 2 大產棉國印度宣布限制棉紗及棉花出口，此舉推升了國際棉價之緊張。
- 4、天候之異常亦對穀物造成重要之影響，例如俄羅斯遭遇數十年來之高溫與乾旱，對於該國之小麥產量產生極大之影響，迫使俄羅斯總理普丁不得不下令從 8/5 起至年底(2010)禁止該國穀物及穀物產品出口。國際間重要糧食作物如黃豆、小麥、玉米亦創下歷年來之高點。造成棉花與其他穀物耕地面積之爭奪。
- 5、各國在金融危機之後的貨幣寬鬆政策，形成國際熱錢在國際間流竄，為炒作行為提供了有利的資源。

故 2010/11 期 (Crop Year) 之紐約原棉期貨之收盤價創下 US\$2.1515/Lb 歷史之新紀錄 (盤中最高紀錄來到 US\$2.2700/Lb)，其他紡品原料亦在原棉價格之帶動下同步上揚，在最終消費端無法全數吸收下，使得全球之棉紡業及成衣業者形成難以承受之壓力。

(四)最近二年度任一年度中曾占進(銷)貨總額百分之十以上之客戶名稱金額比例及其增減變動原因

1、最近二年度主要供應商資料

單位：新台幣仟元

項目	九十九年				九十八年				一〇〇〇年度第一季			
	名稱	金額	占全年度進貨淨額比率〔%〕	與發行人之關係	名稱	金額	占全年度進貨淨額比率〔%〕	與發行人之關係	名稱	金額	占當年度截至前一季度止進貨淨額比率〔%〕	與發行人之關係
1	甲	506,056	8	無	年興國際(百慕達)公司	1,128,559	27	從屬公司	乙	205,182	11	無
2	乙	439,169	7	無	甲	280,773	7	無	甲	49,532	3	無
3	年興國際(百慕達)公司	0	0	從屬公司	乙	77,965	1	無	年興國際(百慕達)公司	0	0	從屬公司
	其他	5,036,611	85		其他	2,767,261	65		其他	1,578,084	86	
	進貨淨額	5,981,836	100		進貨淨額	4,254,558	100		進貨淨額	1,832,798	100	

註：增減變動原因：因應本公司海外投資控股公司投資架構調整，於九十九年度起賴索托紡織廠之銷貨由從屬公司年興國際(百慕達)公司調整至本公司，因此本公司於98年12月31日依帳面價值向年興國際(百慕達)公司購買賴索托紡織廠原物料，故造成98年度向年興國際(百慕達)公司進貨大幅增加，99年度因賴索托紡織廠已由本公司自行接單，故原本公司賴索托成衣廠所使用之布即屬自行生產，不需再向從屬公司年興國際(百慕達)公司購買，另外99年度第一季新增之供應商乙，係賴索托紡織廠之棉花供應商，因99年度賴索托紡織廠接單業務調整至本公司，故其原料採購亦調整至本公司。

2、最近二年度主要銷貨客戶資料

單位：新台幣仟元

項目	九十九年				九十八年				一〇〇〇年第一季			
	名稱	金額	占全年度銷貨淨額比率〔%〕	與發行人之關係	名稱	金額	占全年度銷貨淨額比率〔%〕	與發行人之關係	名稱	金額	占當年度截至前一季止銷貨淨額比率〔%〕	與發行人之關係
1	A	1,496,762	15	無	B	1,333,229	18	無	A	634,472	25	無
2	B	1,158,165	12	無	A	1,273,548	17	無	B	274,434	11	無
3	C	1,000,374	10	無	C	1,050,373	14	無	C	244,575	10	無
	其他	6,362,273	63		其他	3,774,943	51		其他	1,406,958	54	
	銷貨淨額	10,017,574	100		銷貨淨額	7,432,093	100		銷貨淨額	2,560,439	100	

註：增減變動原因：依實際接單情況安排銷貨。

(五)最近二年度主要產品生產量值

單位：新台幣 仟元

生產量值 主要商品	年度	九十九年度			九十八年度		
		產能	產量	產值	產能	產量	產值
牛仔布(仟碼)		45,000	49,065	3,237,082	28,040	26,896	1,598,725
牛仔成衣(打)		3,310,000	2,615,095	5,146,516	2,146,000	2,063,413	3,862,664
休閒布(仟碼)		13,700	13,802	1,154,900	12,750	15,677	1,196,571
環錠紗(仟公斤)		4,800	4,920	462,812	0	0	0
合計				10,001,310			6,657,960

(六)最近二年度銷售量值表

單位：新台幣 仟元

銷售量值 主要商品	年度	九十九年度				九十八年度			
		內銷		外銷		內銷		外銷	
		量	值	量	值	量	值	量	值
牛仔布(仟碼)		2,321	168,479	32,972	2,367,915	3,554	218,739	21,662	1,532,501
牛仔成衣(打)		0	0	2,615,095	5,816,308	0	0	2,063,413	4,391,642
休閒布(仟碼)		0	0	13,086	1,145,024	0	0	14,533	1,279,812
環錠紗(仟公斤)		0	0	4,729	504,347	0	0	0	0
合計			168,479		9,833,594		218,739		7,203,955

註：上表所列99年度營業收入未包括加工收入及出售物料及其他16,131仟元。

三、最近二年度從業員工情形：

年 度		99 年度	98 年度	100 年 3 月 31 日
員 工 人 數	職 員	419	352	395
	技術人員	110	136	108
	工 員	688	643	706
	合 計	1,217	1,131	1,209
平均年歲		38.2	37.7	38.3
平均服務年資		8.4	7.43	8.47
學 歷 分 布 比 率	博 士	0	0	0
	碩 士	1.9	2.0	2
	大 專	27.7	26.0	27.8
	高 中	40.7	37.6	41.1
	高中以下	29.7	34.4	29.1



#### 四、環保支出資訊：

(一)最近年度因污染環境所受損失：無。

(二)因應對策及改善措施情形：無。

#### 五、勞資關係：

(一)各項員工福利措施、退休制度及勞資間之協議情形

##### 1、員工福利措施

本公司已向苗栗縣政府登記成立職工福利委員會之組織，並每月按營業額及下腳變賣收入提撥福利金。

員工福利措施包括：

- (1)每月贈送員工生日賀禮。
- (2)發放年節福利品，犒賞員工。
- (3)定期舉辦團體旅遊活動。
- (4)發放婚喪喜慶補助金、慰問金、撫卹金。
- (5)員工及子女教育補助金。
- (6)舉辦文康、體育活動。
- (7)不定期舉行廠內、外教育訓練。
- (8)餐廳供應餐盒，公司貼補伙食費。
- (9)提供員工宿舍、制服及免費交通車。
- (10)全體員工免費參加團體保險。

##### 2、員工現金增資入股及員工紅利制度

本公司辦理現金增資時，另依據公司法保留 10%~15% 由員工認購，另依據公司章程規定分配員工紅利及分紅入股。

##### 3、退休制度與實施情形

「勞工退休金條例」自九十四年七月一日起施行，六月三十日以前受聘之員工且於七月一日在職者，得選擇繼續適用「勞動基準法」有關之退休金規定，或適用該條例之退休金制度並保留適用該條例前之工作年資。九十四年七月一日以後新進之員工只適用「勞工退休金條例」之退休金制度。

適用「勞工退休金條例」之退休金制度，係屬確定提撥退休辦法，自九十四年七月一日起，依員工每月薪資百分之六提撥至勞工保險局之個人退休金專戶。本公司九十九及九十八年度依確定提撥退休辦法認列之退休金成本分別為 17,561 仟元及 16,222 仟元。

適用「勞動基準法」之退休金制度，係屬確定給付退休辦法，每位員工其服務年資十五年以內者（含），每服務滿一年可獲得二個基數，超過十五年者每增加一年可獲得一個基數，總計最高以四十五個基數為限。員工退休金之支付，係根據服務年資及其核准退休日前六個月平均工資計算。本公司按員工每月薪資給付總額百分之三提撥退休基金交由勞工退休準備金監督委員會以該委員會名義存入台灣銀行之專戶，本公司九十九及九十八年度依確定給付退休辦法認列之退休金成本分別為 27,802 仟元及 27,790 仟元。

4、本公司勞資關係良好，大部份員工及幹部俱為該行業中極優秀之專業人才，故薪資水準居於同業水平之上。同時勞資雙方均能相互坦誠溝通，勞方之意見均能獲得資方重視並迅速獲致解決，未曾因勞資紛遭受任何損失。

(二)最近年度及截至一〇〇年三月三十一日止因勞資糾紛所遭受之損失：無。

(三)目前及未來可能發生之損失估計金額與因應措施：無。

#### 六、重要契約：

契約性質	當事人	契約起訖日期	主要內容	限制條款
借款合同	1.主辦銀行： 玉山銀行 兆豐銀行 澳盛銀行 2.聯合授信銀行： 玉山銀行 兆豐銀行 澳盛銀行 華南銀行	99/09/13 至 103/03/10	與主辦銀行及聯合授信銀行簽訂三年期(自首次動用日起算3年)聯合授信合約新台幣玖億元整之借款合同，首次動用日起算滿二年還本參億元整，再以每半年為一期，每期遞減參億元整。	無

## 陸、財務概況

### 一、最近五年度簡明資產負債表及損益表：

#### (一)簡明資產負債表

單位：新台幣仟元

項 目	年 度	最 近 五 年 度 財 務 資 料					100年3月31日 (註二)
		99年底	98年底	97年底	96年底	95年底	
流 動 資 產		4,503,244	3,149,799	3,109,354	4,535,054	4,686,842	6,151,386
基 金 及 投 資		9,276,330	9,933,179	9,338,563	11,024,379	10,399,224	8,842,363
固 定 資 產		1,108,412	1,210,736	1,241,914	1,090,963	1,022,076	1,104,608
無 形 資 產		15,756	6,411	11,795	17,936	28,169	15,756
其 他 資 產		157,300	118,655	164,969	139,487	120,398	158,421
資 產 總 額		15,061,042	14,418,780	13,866,595	16,807,819	16,256,709	16,272,534
流 動 負 債	分配前	2,315,308	1,790,087	2,317,845	3,285,246	3,154,312	2,642,697
	分配後	(註一)	2,380,730	2,613,167	4,201,100	4,191,039	(註一)
長 期 負 債		100,987	323,960	614,575	478,767	300,103	686,000
其 他 負 債		444,605	238,666	495,533	671,196	613,933	499,797
負 債 總 額	分配前	2,867,900	2,352,713	3,427,953	4,435,209	4,068,348	3,828,494
	分配後	(註一)	2,943,356	3,723,274	5,351,063	5,105,075	(註一)
股 本		5,500,000	5,906,431	5,906,431	5,983,691	5,983,691	5,500,000
資 本 公 積		386,640	384,870	378,918	378,243	377,195	386,640
保 留 盈 餘	分配前	5,744,727	4,892,689	3,966,541	4,778,897	4,547,028	6,122,768
	分配後	(註一)	4,302,046	3,671,220	3,863,043	3,510,301	(註一)
金 融 商 品 未 實 現 損 益		1,292,520	963,048	151,174	1,248,240	1,255,385	1,102,797
累 積 換 算 調 整 數		(730,745)	(80,971)	61,858	(16,461)	25,062	(668,165)
庫 藏 股 票		0	0	(26,280)	0	0	0
股 東 權 益	分配前	12,193,142	12,066,067	10,438,642	12,372,610	12,188,361	12,444,040
	分配後	(註一)	11,475,424	10,143,321	11,456,756	11,151,634	(註一)
總 額							

註一：俟盈餘分配案經本(100)年度股東常會決議後確定。

註二：業經會計師核閱。

## (二)簡明損益表

單位：新台幣仟元

項 目	年 度	最 近 五 年 度 財 務 資 料					100年3月31日 (註四)
		99年	98年	97年	96年	95年	
營業收入		10,018,204	7,432,564	8,993,288	10,810,925	10,577,430	2,560,439
營業毛利(註三)		1,003,499	982,406	283,694	759,955	875,964	354,674
營業損益(註三)		383,515	423,882	(347,782)	182,364	313,489	204,585
營業外收入及利益(註三)		1,524,977	740,338	745,996	1,307,286	1,416,447	251,957
營業外費用及損失(註三)		163,551	42,023	376,718	55,471	65,643	12,113
本期損益		1,442,681	1,221,469	105,426	1,268,596	1,397,584	378,041
每股盈餘 (元)	(註一)	2.50	2.07	0.18	2.12	2.34	0.69
	(註二)	2.50	2.07	0.18	2.12	2.34	0.69

註一：按發行之加權平均股數計算。

註二：按追溯調整盈餘及資本公積轉增資股數計算。

註三：自九十八年一月一日起採用新修訂之財務會計準則公報第十號「存貨之會計處理準則」，故重分類九十七年度以前營業外收入及利益與營業外費用及損失至銷貨成本。

註四：業經會計師核閱。

## (三)最近五年度簽證會計師姓名及查核意見

年度	簽證會計師	查核意見
95	施景彬、吳恩銘	修正式無保留意見
96	卓明信、吳恩銘	無保留意見
97	卓明信、吳恩銘	修正式無保留意見
98	卓明信、施景彬	修正式無保留意見
99	卓明信、施景彬	無保留意見

二、最近五年度財務分析：

(一)年興紡織股份有限公司財務分析：

分析項目		最近五年度財務分析						
		99年	98年	97年	96年	95年	100年3月31日 (註三)	
財結 務構 (%)	負債佔資產比率	19.04	16.32	24.72	26.39	25.03	23.53	
	長期資金佔固定資產比率	1,109.80	1,023.35	890.01	1,177.98	1,221.87	1,188.66	
償債 能力 (%)	流動比率	194.50	175.96	134.15	138.04	148.59	232.77	
	速動比率	77.37	66.95	54.35	62.67	70.67	108.32	
	利息保障倍數	83.35	32.76	1.47	44.52	55.09	113.43	
經營 能力	應收款項週轉率(次)	8.72	8.19	7.83	7.94	9.97	7.33	
	平均收現日數	42	45	47	46	37	50	
	存貨週轉率(次)(註二)	3.88	3.47	4.11	4.10	4.37	2.95	
	應付款項週轉率(次) (註二)	9.97	9.28	7.25	5.90	7.03	8.13	
	平均售貨日數	94	105	89	89	84	124	
	固定資產週轉率(次)	9.04	6.14	7.23	9.91	10.35	9.27	
	總資產週轉率(次)	0.67	0.52	0.65	0.64	0.65	0.63	
獲利 能力	資產報酬率(%)	9.91	8.82	0.91	7.82	9.48	9.74	
	股東權益報酬率(%)	11.89	10.86	0.92	10.33	12.33	12.28	
	佔實收資本 比率(%)	營業利益	6.97	7.18	(5.89)	3.05	5.24	14.88
		稅前純益	31.73	19.00	0.36	23.97	27.81	32.32
	純益率(%)	14.40	16.44	1.17	11.73	13.22	14.76	
	每股盈餘(元)(註一)	2.50	2.07	0.18	2.12	2.34	0.69	
現金 流量 (%)	現金流量比率	(6.71)	108.48	13.21	21.36	7.25	(81.82)	
	現金流量允當比率	26.83	41.25	35.00	49.31	52.81	29.16	
	現金再投資比率	0	11.34	0	0	0	0	
槓 桿 度	營運槓桿度(註二)	10.59	6.70	(8.24)	24.53	14.33	5.92	
	財務槓桿度(註二)	1.06	1.09	0.88	1.22	1.11	1.02	

註一：按追溯調整盈餘暨資本公積轉增資股數計算。

註二：因自九十八年一月一日起，採用新修訂之財務會計準則公報第一號「存貨之會計處理準則」，故重分類九十七年度以前營業外收入及利益與營業外費用及損失至銷貨成本，依此追溯調整財務比率。

註三：業經會計師核閱。

最近二年度各項財務比率變動分析：

- 1、本公司組織架構調整柬埔寨一、二廠之營業收入於 99 年 7 月 1 日由竹興公司併入本公司及賴索托紡織廠營業收入於 99 年 1 月 1 日由年興國際(百慕達)公司併入本公司及受棉花價格上漲影響調升牛仔布及成衣售價使得營業數入較去年同期增加，使得應收帳款週轉率、固定資產週轉率、總資產週轉率及營運槓桿度較去年同期增加。
- 2、99 年度因採權益法之被投資公司發放現金股利較 98 年度減少新台幣 1,227,537 仟元，另外於 99 年度組織調整將賴索托紡織廠、環錠紗廠及柬埔寨成衣一、二廠營收併入本公司，相關之存貨及應收帳款亦同時併入本公司，致使營業活動產生淨現金流出，故使得現金流量比率、現金流量允當比率及現金再投資比率較去年同期減少。
- 3、稅前純益佔實收資本比率及每股盈餘較 98 年度增加，主要係因 99 年度辦理現金減資及 99 年度賴索托關稅退稅收入增加所致。

(二)年興紡織股份有限公司及子公司合併報表財務分析：

分析項目		最近五年度財務分析						
		99年	98年	97年	96年	95年	100年3月31日 (註三)	
財結 務構 (%)	負債佔資產比率	18.69	17.80	28.32	26.55	26.75	24.29	
	長期資金佔固定資產比率	257.93	209.20	173.76	204.26	187.81	277.49	
償債 能力 (%)	流動比率	311.83	288.78	198.86	226.99	212.83	303.30	
	速動比率	173.56	155.54	81.08	109.93	111.84	165.83	
	利息保障倍數	84.23	30.69	1.47	26.46	23.06	114.78	
經營 能力	應收款項週轉率(次)	7.12	7.19	7.12	7.29	9.79	6.31	
	平均收現日數	51	51	51	50	37	58	
	存貨週轉率(次)(註二)	3.92	3.36	3.54	3.62	3.90	2.96	
	應付款項週轉率(次) (註二)	19.64	17.00	19.16	16.27	16.00	15.33	
	平均售貨日數	93	109	103	101	94	123	
	固定資產週轉率(次)	2.67	2.03	2.14	2.37	2.22	2.59	
	總資產週轉率(次)	0.85	0.82	0.93	0.88	0.89	0.74	
獲利 能力	資產報酬率(%)	9.79	8.56	0.98	7.84	8.70	9.56	
	股東權益報酬率(%)	11.84	10.86	0.92	10.33	12.10	12.11	
	佔實收資本 比率(%)	營業利益	11.86	11.38	(6.56)	9.47	12.46	23.15
		稅前純益	32.91	19.79	0.52	24.93	27.86	32.21
	純益率(%)	11.26	10.15	0.78	8.51	9.30	12.19	
	每股盈餘(元)(註一)	2.50	2.07	0.18	2.12	2.34	0.69	
現金 流量 (%)	現金流量比率	86.39	128.20	38.34	36.98	26.35	37.37	
	現金流量允當比率	81.84	79.74	49.49	52.63	57.30	80.40	
	現金再投資比率	7.34	12.37	1.57	1.11	0.21	0	
槓 桿 度	營業槓桿度(註二)	10.57	11.09	(19.34)	15.10	5.40	5.46	
	財務槓桿度(註二)	1.03	1.06	0.86	1.12	1.11	1.01	

註一：按追溯調整盈餘暨資本公積轉增資股數計算。

註二：因自九十八年一月一日起，採用新修訂之財務會計準則公報第一號「存貨之會計處理準則」，故重分類九十七年度以前營業外收入及利益與營業外費用及損失至銷貨成本，依此追溯調整財務比率。

註三：業經會計師核閱。

最近二年度各項財務比率變動分析：

- 1、今年受到原物料價格上漲影響，存貨成本較 98 年度增加，造成營業活動之淨現金流入減少，致使現金流量比率、現金再投資比率較去年同期減少。
- 2、99 年獲利增加主要係因位於賴索托產區 99 年度關稅退稅收入 1,056,742 仟元較 98 年度產生的關稅退稅收入 317,324 仟元大幅增加，故稅前純益卻較去年同期增加，造成稅前純益佔實收資本比率、純益率、每股盈餘、資產報酬率、股東權益報酬率、利息保障倍數均較去年增加。
- 3、固定資產減少係因 99 年將越南產區一部分土地及廠房出租他人重分類至出租資產，及提列折舊，造成長期資金佔固定資產比率及固定資產週轉率增加。



財務分析計算方式：

1.財務結構

(1)負債占資產比率＝負債總額／資產總額。

(2)長期資金占固定資產比率＝(股東權益淨額＋長期負債)／固定資產淨額。

2.償債能力

(1)流動比率＝流動資產／流動負債。

(2)速動比率＝(流動資產－存貨－預付費用)／流動負債。

(3)利息保障倍數＝所得稅及利息費用前純益／本期利息支出。

3.經營能力

(1)應收款項(包括應收帳款與因營業而產生之應收票據)週轉率＝銷貨淨額／各期平均應收款項(包括應收帳款與因營業而產生之應收票據)餘額。

(2)平均收現日數＝365／應收款項週轉率。

(3)存貨週轉率＝銷貨成本／平均存貨額。

(4)應付款項(包括應付帳款與因營業而產生之應付票據)週轉率＝銷貨成本／各期平均應付款項(包括應付帳款與因營業而產生之應付票據)餘額。

(5)平均銷貨日數＝365／存貨週轉率。

(6)固定資產週轉率＝銷貨淨額／固定資產淨額。

(7)總資產週轉率＝銷貨淨額／資產總額。

4.獲利能力

(1)資產報酬率＝〔稅後損益＋利息費用×(1－稅率)〕／平均資產總額。

(2)股東權益報酬率＝稅後損益／平均股東權益淨額。

(3)純益率＝稅後損益／銷貨淨額。

(4)每股盈餘＝(稅後淨利－特別股股利)／加權平均已發行股數。

5.現金流量

(1)現金流量比率＝營業活動淨現金流量／流動負債。

(2)淨現金流量允當比率＝最近五年度營業活動淨現金流量／最近五年度(資本支出＋存貨增加額＋現金股利)。

(3)現金再投資比率＝(營業活動淨現金流量－現金股利)／(固定資產毛額＋長期投資＋其他資產＋營運資金)。

6.槓桿度：

(1)營運槓桿度＝(營業收入淨額－變動營業成本及費用)／營業利益。

(2)財務槓桿度＝營業利益／(營業利益－利息費用)。

三、監察人審核報告書：

## 年興紡織股份有限公司

### 監察人審核報告書

茲 准

董事會造送九十九年度營業報告書、盈餘分派案及業經勤業眾信聯合會計師事務所卓明信、施景彬會計師查核簽證之財務報告及合併財務報告，經本監察人等查核完竣，認為尚無不合，爰依照公司法第二百十九條及證券交易法第三十六條規定，繕具報告，敬請 鑑核。

此 致

本公司一〇〇年股東常會

年興紡織股份有限公司

監察人：秋禎投資有限公司



代表人：陳秋禎



賴茂城



陳玉雀



中華民國一〇〇年三月二十五日

四、九十九年度財務報表：

**Deloitte**  
**勤業眾信**

勤業眾信聯合會計師事務所  
10596 台北市民生東路三段156號12樓

Deloitte & Touche  
12th Floor, Hung Tai Financial Plaza  
156 Min Sheng East Road, Sec. 3  
Taipei 10596, Taiwan, ROC

Tel :+886 (2) 2545-9988  
Fax:+886 (2) 2545-9966  
www.deloitte.com.tw

會計師查核報告

年興紡織股份有限公司 公鑒：

年興紡織股份有限公司民國九十九年及九十八年十二月三十一日之資產負債表，暨民國九十九年及九十八年一月一日至十二月三十一日之損益表、股東權益變動表及現金流量表，業經本會計師查核竣事。上開財務報表之編製係管理階層之責任，本會計師之責任則為根據查核結果對上開財務報表表示意見。

本會計師係依照會計師查核簽證財務報表規則及一般公認審計準則規劃並執行查核工作，以合理確信財務報表有無重大不實表達。此項查核工作包括以抽查方式獲取財務報表所列金額及所揭露事項之查核證據、評估管理階層編製財務報表所採用之會計原則及所作之重大會計估計，暨評估財務報表整體之表達。本會計師相信此項查核工作可對所表示之意見提供合理之依據。

依本會計師之意見，第一段所述財務報表在所有重大方面係依照證券發行人財務報告編製準則、商業會計法及商業會計處理準則中與財務會計準則相關之規定暨一般公認會計原則編製，足以允當表達年興紡織股份有限公司民國九十九年及九十八年十二月三十一日之財務狀況，暨民國九十九年及九十八年一月一日至十二月三十一日之經營成果與現金流量。

如財務報表附註三所述，年興紡織股份有限公司自民國九十八年一月一日起，採用新修訂之財務會計準則公報第十號「存貨之會計處理準則」。

年興紡織股份有限公司民國九十九年度財務報表重要會計科目明細表，主要係供補充分析之用，亦經本會計師採用第二段所述之查核程序予以查核。據本會計師之意見，該等科目明細表在所有重大方面與第一段所述財務報表相關資訊一致。

年興紡織股份有限公司及其子公司已編製民國九十九年度之合併財務報表，並經本會計師出具無保留意見之查核報告在案，備供參考。

勤業眾信聯合會計師事務所  
會計師 卓 明 信



卓明信

會計師 施 景 彬



施景彬

財政部證券暨期貨管理委員會核准文號  
台財證六字第 0920123784 號

財政部證券暨期貨管理委員會核准文號  
台財證六字第 0920123784 號

中 華 民 國 一 〇 〇 年 三 月 一 日

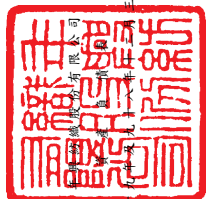

民國九十一年三月三十一日

單位：新台幣仟元，惟每股面額為元

代碼	資產	九十九年十二月三十一日	九十八年十二月三十一日	代碼	負債及股東權益	九十九年十二月三十一日	九十八年十二月三十一日
		金額	金額			金額	金額
1100	流動資產			2100	短期借款(附註十三)		
1110	現金及約當現金(附註二及四)	\$ 363,986	\$ 190,617	2200	遞延之衍生金融負債-流動(附註二及二一)	\$ 581,285	\$ 82,185
1120	公平價值變動列入損益之金融資產-流動(附註二、五及二一)	-	812	2300	應付票據	-	8,030
1130	應收票據(附註二)	31,478	20,707	2400	應付帳款	142,355	149,056
1140	應收帳款-減備抵呆帳九十九年91,421千元及九十八年58,264千元之淨額(附註二)	-	-	2500	應付關稅	422,545	219,864
1150	應收關係企業款項(附註二)	1,234,694	862,247	2600	應付關係企業款項(附註二)	2,150	339,180
1160	其他金融資產-流動	173,598	74,264	2700	應付所得稅(附註二及十八)	120,723	121,553
1170	其他金融資產-非流動	81,96	83,64	2800	應付費用	235,423	199,910
1180	存貨-淨額(附註二、三及六)	2,607,473	1,919,191	2900	一年內到期之長期借款(附註十四及二二)	215,973	611,851
1190	遞延所得稅資產-流動(附註二及十八)	32,371	14,603	3000	其他流動負債(附註十六)	62,340	58,458
1200	其他流動資產	51,448	58,994	3100	流動負債合計	2,315,308	1,790,057
1210	流動資產合計	4,503,244	3,149,799	3200	長期借款(附註十四及二三)	107,987	323,960
1220	非流動資產			3300	其他負債		
1230	長期投資(附註二、七、八、九及二一)	705,613	618,008	3400	應計退休金負債(附註二及十五)	254,511	228,937
1240	以成本衡置之金融資產-非流動	214,107	193,631	3500	有入保證金	7,447	710
1250	採權益法之長期股權投資	8,356,610	9,121,540	3600	遞延所得稅負債-非流動(附註二及十八)	182,647	9,019
1260	長期投資合計	9,276,330	9,933,179	3700	其他負債合計	444,605	238,666
1270	非流動資產合計	10,012,267	11,255,727	3800	負債合計	2,867,900	2,352,713
1280	其他非流動資產			3900	股東權益		
1290	其他非流動資產合計			4000	股本		
1300	其他非流動資產合計			4100	股本-每股面額10元;額定600,000仟股;九十九年發行590,643仟股	5,906,431	5,906,431
1310	其他非流動資產合計			4200	資本公積	89	89
1320	其他非流動資產合計			4300	股票溢價	5,952	5,952
1330	其他非流動資產合計			4400	庫藏股票交易	255	255
1340	其他非流動資產合計			4500	處分固定資產利益	380,344	378,574
1350	其他非流動資產合計			4600	合併溢額	386,640	384,870
1360	其他非流動資產合計			4700	資本公積合計	1,695,837	1,573,690
1370	其他非流動資產合計			4800	保留盈餘	4,048,890	3,318,999
1380	其他非流動資產合計			4900	法定盈餘公積	5,744,727	4,892,689
1390	其他非流動資產合計			5000	未分配盈餘	(730,745)	(80,971)
1400	其他非流動資產合計			5100	股東權益其他調整項目	1,292,520	963,048
1410	其他非流動資產合計			5200	累積換算調整數	561,775	882,077
1420	其他非流動資產合計			5300	金融商品未實現利益	12,193,142	12,066,867
1430	其他非流動資產合計			5400	股東權益其他調整項目合計		
1440	其他非流動資產合計			5500	股東權益合計		
1450	其他非流動資產合計			5600	負債及股東權益總計	\$ 14,418,780	\$ 14,418,780
1460	其他非流動資產合計			5700			
1470	其他非流動資產合計			5800			
1480	其他非流動資產合計			5900			
1490	其他非流動資產合計			6000			
1500	其他非流動資產合計			6100			
1510	其他非流動資產合計			6200			
1520	其他非流動資產合計			6300			
1530	其他非流動資產合計			6400			
1540	其他非流動資產合計			6500			
1550	其他非流動資產合計			6600			
1560	其他非流動資產合計			6700			
1570	其他非流動資產合計			6800			
1580	其他非流動資產合計			6900			
1590	其他非流動資產合計			7000			
1600	其他非流動資產合計			7100			
1610	其他非流動資產合計			7200			
1620	其他非流動資產合計			7300			
1630	其他非流動資產合計			7400			
1640	其他非流動資產合計			7500			
1650	其他非流動資產合計			7600			
1660	其他非流動資產合計			7700			
1670	其他非流動資產合計			7800			
1680	其他非流動資產合計			7900			
1690	其他非流動資產合計			8000			
1700	其他非流動資產合計			8100			
1710	其他非流動資產合計			8200			
1720	其他非流動資產合計			8300			
1730	其他非流動資產合計			8400			
1740	其他非流動資產合計			8500			
1750	其他非流動資產合計			8600			
1760	其他非流動資產合計			8700			
1770	其他非流動資產合計			8800			
1780	其他非流動資產合計			8900			
1790	其他非流動資產合計			9000			
1800	其他非流動資產合計			9100			
1810	其他非流動資產合計			9200			
1820	其他非流動資產合計			9300			
1830	其他非流動資產合計			9400			
1840	其他非流動資產合計			9500			
1850	其他非流動資產合計			9600			
1860	其他非流動資產合計			9700			
1870	其他非流動資產合計			9800			
1880	其他非流動資產合計			9900			
1890	其他非流動資產合計			10000			
1900	其他非流動資產合計						
1910	其他非流動資產合計						
1920	其他非流動資產合計						
1930	其他非流動資產合計						
1940	其他非流動資產合計						
1950	其他非流動資產合計						
1960	其他非流動資產合計						
1970	其他非流動資產合計						
1980	其他非流動資產合計						
1990	其他非流動資產合計						
2000	其他非流動資產合計						

後附之附註係本財務報表之一部分。(季)勤業眾信聯合會計師事務所民國一〇〇三年三月一日查核報告)



董事長：陳朝國



經理人：黃士坤



會計主管：陳湘琴



民國九十九年及九十八年十一月十一日至十二月三十一日

單位：新台幣仟元，惟  
每股盈餘為元

代碼	九 十 九 年 度			九 十 八 年 度		
	金	額	%	金	額	%
	營業收入 (附註二、二二及二七)					
4110	\$10,049,185		100	\$ 7,483,521		101
4170	31,611		-	51,428		1
4100	10,017,574		100	7,432,093		100
4660	630		-	471		-
4000	10,018,204		100	7,432,564		100
	營業成本 (附註二、三、六、十九及二二)					
5110	9,014,493		90	6,449,976		87
5660	212		-	182		-
5000	9,014,705		90	6,450,158		87
5910	1,003,499		10	982,406		13
5920	-		-	( 229)		-
	1,003,499		10	982,177		13
	營業費用 (附註十九及二二)					
6100	407,851		4	352,347		5
6200	177,703		2	152,713		2
6300	34,430		-	53,235		-
6000	619,984		6	558,295		7
6900	383,515		4	423,882		6
	營業外收入及利益					
7110	797		-	960		-
7121	1,395,283		14	652,166		9
7122	15,135		-	13,754		-

(接次頁)

(承前頁)

代碼		九 十 九 年 度		九 十 八 年 度	
		金 額	%	金 額	%
7130	處分固定資產利益(附註二)	\$ 19	-	\$ 398	-
7210	租金收入(附註二二)	5,016	-	3,556	-
7310	金融資產評價利益(附註二、五及二一)	-	-	812	-
7480	其他(附註二二及二五)	108,727	1	68,692	1
7100	營業外收入及利益合計	1,524,977	15	740,338	10
	營業外費用及損失				
7510	利息費用(附註二及十)	21,189	-	35,335	1
7560	兌換淨損(附註二及五)	125,561	2	274	-
7640	金融資產評價損失(附註二、五及二一)	812	-	-	-
7880	其他(附註十一、十九及二二)	15,989	-	6,414	-
7500	營業外費用及損失合計	163,551	2	42,023	1
7900	稅前利益	1,744,941	17	1,122,197	15
8110	所得稅(費用)利益(附註二及十八)	(302,260)	(3)	99,272	1
9600	純 益	\$ 1,442,681	14	\$ 1,221,469	16
代碼		稅 前	稅 後	稅 前	稅 後
	每股盈餘(附註二十)				
9750	基本每股盈餘	\$ 3.02	\$ 2.50	\$ 1.90	\$ 2.07
9850	稀釋每股盈餘	\$ 3.02	\$ 2.50	\$ 1.90	\$ 2.07

後附之附註係本財務報表之一部分。

(參閱勤業眾信聯合會計師事務所民國一〇〇年三月一日查核報告)

董事長：陳朝國



經理人：黃士坤



會計主管：陳湘琴



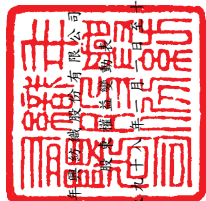

民國九十九年及九十八年三月三十一日

單位：新台幣仟元，惟  
每股股利為元

	資本公積 (附註二、十六及十七)										
	股本	股票溢價	庫藏股票交易	處分國定資產利益	合併溢額	法定盈餘公積	未分配盈餘	累積換算調整數	金融商品未實現(損)益	庫藏股票	股東權益合計
股數 (仟股)	金額	金額	金額	金額	金額	金額	金額	金額	金額	金額	金額
九十八年一月一日餘額	590,643	\$ 5,906,431	\$ 89	\$ 255	\$ 378,574	\$ 1,563,147	\$ 2,403,394	\$ 61,858	\$ 151,174	\$ (26,250)	\$ 10,438,642
九十七年度盈餘分配	-	-	-	-	-	10,543	( 10,543)	-	-	-	-
法定盈餘公積	-	-	-	-	-	-	( 295,321)	-	-	-	( 295,321)
現金股利-每股 0.5 元	-	-	-	-	-	-	-	-	-	-	( 744)
庫藏股票買回 93 仟股	-	-	-	-	-	-	-	-	-	( 744)	( 744)
庫藏股票轉讓予員工 3,731 仟股	-	-	5,952	-	-	-	-	-	-	27,024	32,976
九十八年度純益	-	-	-	-	-	-	1,221,469	-	-	-	1,221,469
備供出售金融資產未實現(損)益之變動	-	-	-	-	-	-	-	-	367,343	-	367,343
採權益法認列被投資公司之調整	-	-	-	-	-	-	-	( 3,815)	436,692	-	432,877
現金流量避險未實現(損)益之變動	-	-	-	-	-	-	-	-	7,839	-	7,839
外幣長期股權投資換算調整數	-	-	-	-	-	-	-	( 139,014)	-	-	( 139,014)
九十八年十二月三十一日餘額	590,643	5,906,431	89	255	378,574	1,573,690	3,318,999	( 80,971)	963,048	-	12,066,067
九十八年度盈餘分配	-	-	-	-	-	122,147	( 122,147)	-	-	-	-
法定盈餘公積	-	-	-	-	-	-	( 590,643)	-	-	-	( 590,643)
現金股利-每股 1.0 元	-	-	-	-	-	-	-	-	-	-	( 406,431)
減資退回股款	( 40,643)	( 406,431)	-	-	-	-	-	-	-	-	( 406,431)
九十九年度純益	-	-	-	-	-	-	1,442,681	-	-	-	1,442,681
備供出售金融資產未實現(損)益之變動	-	-	-	-	-	-	-	-	123,602	-	123,602
採權益法認列被投資公司之調整	-	-	-	-	-	-	-	( 19,605)	197,840	-	180,005
現金流量避險未實現(損)益之變動	-	-	-	-	-	-	-	-	8,030	-	8,030
外幣長期股權投資換算調整數	-	-	-	-	-	-	-	( 630,169)	-	-	( 630,162)
九十九年十二月三十一日餘額	550,000	\$ 5,500,000	\$ 89	\$ 255	\$ 380,344	\$ 1,695,837	\$ 4,048,890	( \$ 730,745)	\$ 1,292,520	\$	\$ 12,193,142

後附之附註係本財務報表之一部分。  
(參閱勤業眾信聯合會計師事務所民國一〇〇三年三月一日查核報告)



董事長：陳朝國



經理人：黃士坤



會計主管：陳湘琴

年興紡織股份有限公司

現金流量表

民國九十九年及九十八年十一月十一日至十二月三十一日

單位：新台幣仟元

	九十九年度	九十八年度
營業活動之現金流量		
純益	\$ 1,442,681	\$ 1,221,469
折舊及攤銷	126,470	124,700
提列備抵呆帳	33,639	33,668
員工認股權酬勞成本	-	6,047
存貨跌價損失(回升利益)	71,950	( 42,221)
採權益法評價之被投資公司發放現金股利	221,503	1,443,040
採權益法認列之投資淨益	( 1,395,283)	( 652,166)
處分固定資產利益	( 19)	( 398)
金融商品評價損失(利益)	812	( 812)
已實現銷貨毛損	-	229
提列退休金負債	16,133	16,195
遞延所得稅	155,860	( 244,950)
其他	1,919	-
營業資產及負債之淨變動		
應收票據	( 10,771)	( 9,441)
應收帳款	( 405,604)	( 57,051)
應收關係企業款項	( 99,720)	153,744
其他金融資產	168	( 4,577)
存貨	( 760,232)	( 167,575)
其他流動資產	7,546	46,317
應付票據	( 6,701)	29,400
應付帳款	202,681	( 208,318)
應付所得稅	( 830)	28,296
應付費用	35,513	22,242
應付關係企業款項	195,484	205,475
其他流動負債	11,490	( 1,345)
營業活動之淨現金流入(出)	( 155,311)	1,941,968
投資活動之現金流量		
以成本衡量之金融資產退回股款	16,829	14,853
取得以成本衡量之金融資產	( 1,308)	( 14,989)
採權益法之長期股權投資減資退回股款	1,801,071	158,304
採權益法之長期股權投資增加	( 314,295)	( 882,452)
購置固定資產	( 34,625)	( 42,360)
處分固定資產價款	1,357	398

(接次頁)



(承前頁)

	九十九年度	九十八年度
存出保證金減少	\$ 1,140	\$ 1,736
遞延費用增加	( 38,252)	( 23,167)
催收款項減少	<u>-</u>	<u>3,357</u>
投資活動之淨現金流入(出)	<u>1,431,917</u>	<u>( 784,320)</u>
融資活動之現金流量		
短期借款增加(減少)	499,100	( 935,464)
舉借長期借款	-	337,105
償還長期借款	( 612,000)	( 299,353)
存入保證金增加	6,737	-
發放現金股利	( 590,643)	( 295,321)
現金減資退回股款	( 406,431)	-
庫藏股票轉讓員工	-	26,929
庫藏股票買回支付價款	<u>-</u>	<u>( 744)</u>
融資活動之淨現金流出	<u>( 1,103,237)</u>	<u>( 1,166,848)</u>
現金及約當現金淨增加(減少)	173,369	( 9,200)
年初現金及約當現金餘額	<u>190,617</u>	<u>199,817</u>
年底現金及約當現金餘額	<u>\$ 363,986</u>	<u>\$ 190,617</u>
現金流量資訊之補充揭露		
當年度支付利息	\$ 22,730	\$ 37,385
減：資本化利息	<u>-</u>	<u>1,700</u>
不含資本化利息之當年度支付利息	<u>\$ 22,730</u>	<u>\$ 35,685</u>
支付所得稅	<u>\$ 147,229</u>	<u>\$ 117,382</u>
不影響現金流量之投資及融資活動		
備供出售轉列以成本衡量之金融資產	<u>\$ 35,997</u>	<u>\$ -</u>
固定資產轉列出租資產	<u>\$ 85,880</u>	<u>\$ -</u>
出租資產轉列固定資產	<u>\$ 48,383</u>	<u>\$ -</u>
一年內到期之長期借款	<u>\$ 215,973</u>	<u>\$ 611,851</u>
同時影響現金及非現金項目之投資及融資活動		
固定資產增加	\$ 27,017	\$ 53,788
應付購置設備款(增加)減少	<u>7,608</u>	<u>( 11,428)</u>
購置固定資產支付現金數	<u>\$ 34,625</u>	<u>\$ 42,360</u>

後附之附註係本財務報表之一部分。

(參閱勤業眾信聯合會計師事務所民國一〇〇年三月一日查核報告)

董事長：陳朝國



經理人：黃士坤



會計主管：陳湘琴



年興紡織股份有限公司

財務報表附註

民國九十九及九十八年度

(除另予註明者外，金額係以新台幣仟元為單位)

一、公司沿革及業務範圍說明

本公司設立於七十五年，為一股票上市公司，主要從事牛仔布及牛仔服飾之產銷。

本公司九十九及九十八年底員工人數分別為 1,217 人及 1,131 人。

二、重要會計政策之彙總說明

本財務報表係依照證券發行人財務報告編製準則、商業會計法、商業會計處理準則及一般公認會計原則編製。依照前述準則、法令及原則編製財務報表時，本公司對於備抵呆帳、存貨跌價損失、固定及出租資產折舊、退休金、所得稅以及員工分紅及董監酬勞費用等之提列，必須使用合理之估計金額，因估計涉及判斷，實際結果可能有所差異。

重要會計政策彙總說明如下：

資產與負債區分流動與非流動之標準

流動資產包括現金及約當現金，以及主要為交易目的而持有之資產或預期於資產負債表日後一年內變現或耗用之資產；固定資產、無形資產及其他不屬於流動資產之資產為非流動資產。流動負債包括主要為交易目的而發生之負債，以及須於資產負債表日後一年內清償之負債，負債不屬於流動負債者為非流動負債。

約當現金

約當現金係自投資日起三個月內到期之短期票券，其帳面價值近似公平價值。

公平價值變動列入損益之金融商品

公平價值變動列入損益之金融商品包括交易目的之金融資產或金融負債，以及於原始認列時，指定以公平價值衡量且公平價值變動認列為損益之金融資產或金融負債。本公司成為金融商品合約之一方

時，認列金融資產或金融負債；於合約權利喪失控制時，除列金融資產；於合約規定之義務解除、取消或到期而使金融負債消滅時，除列金融負債。

原始認列時，係以公平價值加計交易成本衡量，續後評價時，以公平價值衡量且公平價值變動認列為當年度損益。金融商品除列時，出售所得價款或支付金額與帳面價值之差額，計入當年度損益。依交易慣例購買或出售金融資產時，採用交易日會計處理。

衍生性商品未能符合避險會計者，係分類為交易目的之金融資產或金融負債。公平價值為正值時，列為金融資產；公平價值為負值時，列為金融負債。

公平價值之基礎：上市（櫃）證券係資產負債表日之收盤價。無活絡市場之金融商品，以評價方法估計公平價值。

#### 備供出售金融資產

備供出售金融資產於原始認列時，以公平價值衡量，並加計取得之交易成本；後續評價以公平價值衡量，且其價值變動列為股東權益調整項目，累積之利益或損失於金融資產除列時，列入當年度損益。依交易慣例購買或出售金融資產時，採用交易日會計處理。

備供出售金融資產之認列或除列時點，以及公平價值之基礎，均與公平價值變動列入損益之金融商品相同。

現金股利於除息日認列收益，但依據投資前淨利宣告之部分，係自投資成本減除。股票股利不列為投資收益，僅註記股數增加，並按增加後之總股數重新計算每股成本。

若有減損之客觀證據，則認列減損損失。若後續期間減損金額減少，備供出售權益商品之減損減少金額認列為股東權益調整項目。

#### 收入認列及應收帳款、備抵呆帳

本公司係於貨物之所有權及顯著風險移轉予客戶時認列銷貨收入，因其獲利過程大部分已完成，且已實現或可實現。去料加工時，加工產品之所有權及顯著風險並未移轉，是以去料時不作銷貨處理。

銷貨收入係按本公司與買方所協議交易對價（考量商業折扣及數量折扣後）之公平價值衡量；惟銷貨收入之對價為一年期以內之應收款時，其公平價值與到期值差異不大且交易量頻繁，則不按設算利率計算公平價值。

備抵呆帳係按應收款項之收回可能性評估提列。本公司係依據對客戶之應收帳款帳齡分析、信用評等及經濟環境等因素，定期評估應收帳款之收回可能性。

#### 存 貨

存貨包括原料、物料、製成品及在製品。存貨係以成本與淨變現價值孰低計價，比較成本與淨變現價值時係以個別項目為基礎。淨變現價值係指在正常情況下之估計售價減除至完工尚需投入之成本及銷售費用後之餘額。存貨成本之計算採用加權平均法。

#### 以成本衡量之金融資產

無法可靠衡量公平價值之權益商品投資，包括未上市（櫃）股票及興櫃股票等，以原始認列之成本衡量。股利之會計處理，與備供出售金融資產相同。若有減損之客觀證據，則認列減損損失，此減損金額不予迴轉。

#### 採權益法之長期股權投資

本公司對被投資公司持有表決權股份達百分之二十以上或具有重大影響力者，採用權益法評價。

取得股權或首次採用權益法時，先將投資成本予以分析處理，投資成本超過可辨認淨資產公平價值部分列為商譽，商譽不予攤銷。若可辨認淨資產公平價值超過投資成本，則其差額就各非流動資產（非採權益法評價之金融資產、遞延所得稅資產或其他退休給付除外）公平價值等比例減少之，仍有差額時列為非常利益。

本公司與採權益法被投資公司順流交易所產生之利益，按持股比例予以消除；惟如本公司對該被投資公司有控制能力，則予全部消除。本公司與採權益法被投資公司逆流交易所產生之利益，按持股比例予以消除。對採權益法評價之各被投資公司間側流交易之未實現損益，按投資公司對產生損益之被投資公司約當持股比例消除。

被投資公司發行新股時，若未按持股比例認購，致使投資比例發生變動，並因而使投資之股權淨值發生增減時，其增減數調整資本公積及長期投資；前項調整如應借記資本公積，而長期投資所產生之資本公積餘額不足時，其差額借記保留盈餘。

本公司對採用權益法評價之被投資公司，因認列其虧損致使對被投資公司之長期股權投資及墊款帳面餘額為負數時，除母子公司意圖繼續支持，或該被投資公司之虧損係屬短期性質，有充分證據顯示將於未來短期內回復獲利之營運外，其投資損失之認列以使對該公司投資及墊款之帳面餘額降至零為限。

於資產負債表日評估是否有減損跡象，若有客觀證據顯示業已減損，就其減損部分認列損失；對僅具重大影響力而未具控制能力之長期股權投資，則以其個別長期股權投資帳面價值（含商譽）為基礎，比較個別投資之可回收金額與帳面價值以計算該投資之減損損失。

#### 固定及出租資產

固定及出租資產以成本減累計折舊計價。固定資產購建期間為該項資產所支出款項而負擔之利息，予以資本化列為固定資產之成本。重大之更新及改良作為資本支出；修理及維護支出則作為當年度費用。

倘固定及出租資產以其相關可回收金額衡量帳面價值有重大減損時，就其減損部分認列損失。嗣後若固定及出租資產可回收金額增加時，將減損損失之迴轉認列為利益，惟固定及出租資產於減損損失迴轉後之帳面價值，不得超過該項資產在未認列減損損失之情況下，減除應提列折舊後之帳面價值。

折舊採用直線法依下列耐用年限計提：土地改良物，三年至四年；房屋及建築，三年至六十年；機器設備，三年至十一年；運輸設備，五年；辦公設備，三年至五年；其他設備，三年至二十年。耐用年限屆滿仍繼續使用之固定及出租資產，則就其殘值按重行估計可使用年數繼續提列折舊。

固定及出租資產出售或報廢時，其相關成本及累計折舊均自帳上減除。處分固定及出租資產之利益或損失，列為當年度之營業外利益或損失。

### 遞延費用

遞延費用主係精密紡織機器零件等，係以取得成本為入帳基礎，按二至三年平均攤銷。

### 退休金

屬確定給付退休辦法之退休金係按精算結果認列；屬確定提撥退休辦法之退休金，係於員工提供服務之期間，將應提撥之退休金數額認列為當年度費用。

確定給付退休辦法發生縮減或清償時，將縮減或清償損益列入當年度之淨退休金成本。

### 庫藏股票

本公司買回已發行股票作為庫藏股票時，將所支付之成本借記庫藏股票，列為股東權益之減項。

本公司於註銷庫藏股票時，沖減庫藏股票成本，並按股權比例沖減資本公積—股票溢價與股本。庫藏股票之帳面價值如高於面額與股票發行溢價之合計數時，其差額則沖銷同種類庫藏股票交易所產生之資本公積，如有不足再借記保留盈餘；庫藏股票之帳面價值如低於面額與股票發行溢價之合計數時，其差額則貸記資本公積。

本公司於處分庫藏股票時，沖減庫藏股票成本，處分價格如低於庫藏股票之帳面價值，其差額則沖銷同種類庫藏股票交易所產生之資本公積，如有不足再借記保留盈餘。

### 所得稅

所得稅作跨期間之分攤，亦即將可減除暫時性差異、虧損扣抵及未使用投資抵減之所得稅影響數認列為遞延所得稅資產，並評估其可實現性，認列備抵評價金額；應課稅暫時性差異之所得稅影響數則認列為遞延所得稅負債。遞延所得稅資產或負債依其相關資產或負債之分類劃分為流動或非流動項目，無相關資產或負債者，依預期迴轉期間劃分為流動或非流動項目。

購置設備或技術、研究發展及人才培訓等支出所產生之所得稅抵減，採當期認列法處理。

以前年度應付所得稅之調整，包含於當年度所得稅。

依所得稅法規定計算之未分配盈餘加徵百分之十所得稅列為股東會決議年度之所得稅費用。

#### 外幣交易及外幣財務報表之換算

非衍生性商品之外幣交易所產生之各項外幣資產、負債、收入或費用，按交易日之即期匯率折算新台幣金額入帳。外幣資產及負債實際收付結清時所產生之兌換差額，作為當年度損益。

資產負債表日之外幣貨幣性資產或負債，按該日即期匯率予以調整，兌換差額列為當年度損益。

資產負債表日之外幣非貨幣性資產或負債（例如權益商品），依公平價值衡量者，按該日即期匯率調整，所產生之兌換差額，屬公平價值變動認列為股東權益調整項目者，列為股東權益調整項目；屬公平價值變動認列為當年度損益者，列為當年度損益。以成本衡量者，則按交易日之歷史匯率衡量。

外幣長期投資按權益法評價者，以被投資公司之外幣財務報表換算後所得之股東權益做為依據，兌換差額列入累積換算調整數，作為股東權益之調整項目。

#### 避險之衍生性金融商品

係以公平價值評價，且其價值變動依所規避之風險列為當年度損益或股東權益調整項目。

#### 避險會計

現金流量避險符合適用避險會計之所有條件時，以互抵方式認列避險工具及被避險項目之公平價值變動所產生之損益影響數，避險工具之利益或損失屬有效避險部分，認列為股東權益調整項目，並於被避險之預期交易影響淨損益時，轉列為當年度損益。但認列為股東權益調整項目之淨損失預期無法回收之金額，立即轉列當年度損失。

#### 重分類

九十八年度之財務報表若干項目經重分類，俾配合九十九年度財務報表之表達。

### 三、會計變動之理由及其影響

本公司自九十八年一月一日起，採用新修訂之財務會計準則公報第十號「存貨之會計處理準則」。主要之修訂包括(一)存貨以成本與淨變現價值孰低者衡量，且除同類別存貨外應逐項比較之；(二)未分攤固定製造費用於發生當期認列為銷貨成本；及(三)異常製造成本及存貨跌價損失（或回升利益）應分類為銷貨成本。此項會計原則變動，對九十八年度淨利無重大影響。

### 四、現金及約當現金

	九 十 九 年 十二月三十一日	九 十 八 年 十二月三十一日
庫存現金及零用金	\$ 2,494	\$ 2,483
銀行存款		
支票及活期存款	15,001	14,206
外幣活期存款	231,707	78,955
約當現金		
短期票券，年利率九十九年 0.35%，九十八年 0.20%	<u>114,784</u>	<u>94,973</u>
	<u>\$363,986</u>	<u>\$190,617</u>

### 五、公平價值變動列入損益之金融商品－流動

本公司分類為交易目的之金融商品相關資訊如下：

	九 十 八 年 十二月三十一日
<u>交易目的之金融資產－流動</u>	
遠期外匯合約	\$ -
評價調整	<u>812</u>
	<u>\$ 812</u>

本公司於九十九及九十八年度從事遠期外匯合約交易之目的，主要係為規避因匯率波動所產生之風險。本公司之財務避險策略係以達成規避大部分公平價值變動或現金流量風險為目的。



九十九年十二月三十一日並無未到期之遠期外匯合約；九十八年十二月三十一日尚未到期之遠期外匯合約如下：

	幣 別	到 期 期 間	合 約 金 額 ( 仟 元 )
九十八年十二月底 賣出遠期外匯	美金兌新台幣	99.01.25-99.04.26	USD 5,000/TWD 161,266

於九十九及九十八年度交易目的之金融商品產生之損益分別為淨益 688 仟元及淨損 2,704 仟元。

#### 六、存貨－淨額

	九 十 九 年 十二月三十一日	九 十 八 年 十二月三十一日
原 料	\$ 1,474,814	\$ 959,951
在 製 品	762,291	537,551
製 成 品	307,461	250,091
在途原料	55,280	167,606
物 料	<u>7,627</u>	<u>3,992</u>
	<u>\$ 2,607,473</u>	<u>\$ 1,919,191</u>

九十九及九十八年十二月三十一日之備抵存貨跌價損失分別為 93,869 仟元及 21,919 仟元。

九十九及九十八年度與存貨相關之銷貨成本分別為 9,014,493 仟元及 6,449,976 仟元。九十九及九十八年度之銷貨成本分別包括存貨跌價損失 71,950 仟元及存貨跌價回升利益 42,221 仟元，存貨盤盈 12,709 仟元及 8,559 仟元，以及下腳收入 62,864 仟元及 37,604 仟元。

#### 七、備供出售金融資產－非流動

	九 十 九 年 十二月三十一日	九 十 八 年 十二月三十一日
國內上市（櫃）股票	<u>\$705,613</u>	<u>\$618,008</u>

#### 八、以成本衡量之金融資產－非流動

	九 十 九 年 十二月三十一日	九 十 八 年 十二月三十一日
國內興櫃普通股	\$111,409	\$110,101
國內非上市（櫃）普通股	66,701	83,530
國內上市公司之私募股票	<u>35,997</u>	-
	<u>\$214,107</u>	<u>\$193,631</u>

本公司所持有之上述股票投資，因無活絡市場公開報價且其公平價值無法可靠衡量，故以成本衡量。

本公司投資國內上市公司如興製衣股份有限公司發行之私募股票，已逾閉鎖期限限制，惟因故尚無法補辦公開發行，本公司評估該股票投資之公平價值已無法可靠衡量，故於九十九年第四季按該股票投資之帳面金額 35,997 仟元，由備供出售金融資產－非流動重分類為以成本衡量之金融資產。

本公司九十九年十二月向子公司兆興紡織公司購入晶宏半導體股份有限公司股票 724,290 股，金額共計 1,308 仟元。

被投資公司源創投資公司分別於九十九及九十八年度辦理減資，每仟股皆減少約 100 股，並退回本公司股款 1,083 仟元及 1,203 仟元。

被投資公司德陽生物科技創業投資公司於九十九年度辦理減資，每仟股減少約 50 股，並退回本公司股款 276 仟元。

被投資公司大友創業投資公司已解散清算完結，於九十九年度退回股款 350 仟元，累計退回本公司股款 10,000 仟元。

被投資公司佳邦創業投資公司已辦理解散清算，於九十九年度退回本公司股款 15,120 仟元。

#### 九、採權益法之長期股權投資

	九 十 九 年		九 十 八 年	
	十二月三十一日	十二月三十一日	十二月三十一日	十二月三十一日
	帳列金額	持股%	帳列金額	持股%
年興國際(維京群島)公司	\$5,111,419	100.00	\$5,667,923	100.00
年興國際投資公司	698,208	100.00	563,145	100.00
兆興紡織公司	674,300	100.00	662,636	100.00
年興製衣(寧平)公司	571,567	100.00	575,021	100.00
年興製衣(越南)公司	407,528	100.00	554,780	100.00
竹興製衣(柬埔寨)公司	293,965	100.00	324,518	100.00
阿爾發紡織尼加拉瓜公司	207,178	100.00	-	-
竹興製衣公司	148,519	100.00	366,109	100.00
中華國際投資公司	125,321	22.42	274,546	22.42
岷興製衣(柬埔寨)公司	118,605	100.00	132,862	100.00
伍興國際興業公司	-	30.00	-	30.00
合 計	<u>\$8,356,610</u>		<u>\$9,121,540</u>	

九十九及九十八年度採權益法認列投資（損）益之內容如下：

	<u>九十九年度</u>	<u>九十八年度</u>
年興國際（維京群島）公司	\$ 1,178,206	\$ 331,522
年興國際投資公司	163,588	36,733
兆興紡織公司	87,356	63,455
年興製衣（寧平）公司	( 50,325)	( 29,079)
年興製衣（越南）公司	( 103,049)	20,991
竹興製衣（柬埔寨）公司	( 274)	13,271
阿爾發紡織尼加拉瓜公司	-	-
竹興製衣公司	87,310	152,681
中華國際投資公司	34,470	58,780
岷興製衣（柬埔寨）公司	( 1,999)	3,812
伍興國際興業公司	-	-
	<u>\$ 1,395,283</u>	<u>\$ 652,166</u>

九十九及九十八年度採權益法認列之投資損益，除伍興國際興業公司外，其餘係依據各被投資公司同期間經會計師查核之財務報表認列，本公司認為伍興國際興業公司財務報表倘經會計師查核，其影響並不重大。

本公司於九十九年十二月底設立阿爾發紡織尼加拉瓜公司，截至九十九年十二月底之累積投資額為美金 7,100 仟元。

本公司九十九年度現金增資年興製衣（寧平）公司美金 3,319 仟元，截至九十九年十二月底之累積投資額為美金 22,000 仟元。

年興國際投資公司分別於九十九年十月及九十八年四月辦理減資，每仟股減少約 900 股及 333.3 股，並退回本公司股款 180,000 仟元及 100,000 仟元。

中華國際投資公司分別於九十九年五月及九十八年十二月辦理減資，每仟股減少約 650.0 股及 401.6 股，並退回本公司股款 56,470 仟元及 58,304 仟元。

竹興製衣公司於九十九年八月辦理減資，每仟股減少約 807.7 股，並退回本公司股款 210,000 仟元。

年興國際（維京群島）公司於九十九年度辦理減資，每仟股減少約 254.0 股，並退回本公司股款美金 42,100 仟元。

兆興紡織公司於九十九年十一月二十六日經董事會決議於九十九年十二月三十一日解散，業經經濟部核准同意，目前尚在辦理解散清算程序中。

子公司之帳目已併入編製九十九年度合併財務報表。

#### 十、固定資產

	九 十 九 年 十二月三十一日	九 十 八 年 十二月三十一日
累計折舊		
土地改良物	\$ 1,516	\$ 1,516
房屋及建築	216,837	201,499
機器設備	1,268,436	1,225,033
運輸設備	14,914	14,691
辦公設備	14,025	12,687
其他設備	<u>465,579</u>	<u>437,666</u>
	<u>\$ 1,981,307</u>	<u>\$ 1,893,092</u>

九十八年度利息資本化金額為 1,700 仟元，利息資本化利率為 2.46%。

九十九及九十八年度固定資產折舊費用分別為 90,506 仟元及 84,966 仟元。

九十九及九十八年十二月底固定資產淨額分別計有 292,404 仟元及 300,987 仟元已抵押予銀行作為融資之擔保品。

#### 十一、出租資產－淨額

	九 十 九 年 十二月三十一日	九 十 八 年 十二月三十一日
成 本		
土 地	\$ 55,712	\$ 27,280
房屋及建築	<u>33,845</u>	<u>23,498</u>
	89,557	50,778
減：累計折舊		
房屋及建築	<u>4,148</u>	<u>2,181</u>
出租資產淨額	<u>\$ 85,409</u>	<u>\$ 48,597</u>

九十九及九十八年度出租資產折舊費用（帳列營業外費用及損失－其他）分別為 685 仟元及 431 仟元。

## 十二、待過戶農地

為加強在苗栗縣後龍鎮之投資經營管理，進而得以建立廠房及作其他使用，本公司於九十六年第四季以陳榮秋先生名義取得苗栗縣後龍鎮苦苓腳段 2001、2015 及 2041 地號等三筆農地，共計 21,845 仟元，帳列其他資產－待過戶農地，該等農地另於九十七年第二季過戶予陳洪雲女士；本公司先後與陳榮秋先生及陳洪雲女士簽定信託契約，約定其應依本公司之書面指示運用信託資產，且自信託資產取得之利益概歸本公司享有；該等土地尚在申請變更用途以作工業用地使用。

## 十三、短期借款

	九 十 九 年 十二月三十一日	九 十 八 年 十二月三十一日
信用借款，年利率九十九年 0.7094%-0.7100%，九十八年 0.8000%-0.8700%	\$387,540	\$ 82,185
信用狀擔保借款，年利率 0.7495%-1.8023%	<u>193,745</u>	<u>-</u>
	<u>\$581,285</u>	<u>\$ 82,185</u>

## 十四、長期借款

	一年內到期	一年後到期	合 計
<u>九十九年十二月三十一日</u>			
信用借款－借款期間九十八 年二月至一〇一年二月 止，前二年只付利息，自第 三年起先償還三分之一本 金，而後每半年各償還三分 之一本金，年利率 2.68%	\$ 103,973	\$ 51,987	\$ 155,960
信用借款－借款期間九十八 年五月至一〇一年五月 止，自九十九年五月起先償 還五分之一本金，而後每半 年各償還五分之一本金，年 利率 1.50%	60,000	30,000	90,000

(接次頁)

(承前頁)

	一年內到期	一年後到期	合 計
信用借款－借款期間九十八年五月至一〇一年五月止，自九十九年五月起先償還五分之一本金，而後每半年各償還五分之一本金，年利率 1.50%	<u>\$ 52,000</u> <u>\$ 215,973</u>	<u>\$ 26,000</u> <u>\$ 107,987</u>	<u>\$ 78,000</u> <u>\$ 323,960</u>
<u>九十八年十二月三十一日</u>			
循環額度商業本票借款	\$ 499,851	\$ -	\$ 499,851
信用借款－借款期間九十八年二月至一〇一年二月止，前二年只付利息，自第三年起先償還三分之一本金，而後每半年各償還三分之一本金，年利率 2.56%	-	155,960	155,960
信用借款－借款期間九十八年五月至一〇一年五月止，自九十九年五月起先償還五分之一本金，而後每半年各償還五分之一本金，年利率 1.46%	60,000	90,000	150,000
信用借款－借款期間九十八年五月至一〇一年五月止，自九十九年五月起先償還五分之一本金，而後每半年各償還五分之一本金，年利率 1.45%	<u>52,000</u> <u>\$ 611,851</u>	<u>78,000</u> <u>\$ 323,960</u>	<u>130,000</u> <u>\$ 935,811</u>

循環額度商業本票借款係本公司於九十六年十一月六日與澳盛銀行（原荷蘭銀行）等四家金融機構簽訂三年期循環融資額度為 900,000 仟元之聯合授信約，該融資額度已於九十八年十一月減少 300,000 仟元，再以每半年為一期，每期遞減 300,000 仟元，並於九十九年十一月到期。

上述額度於九十八年十二月底尚有 100,000 仟元未動用，九十八年十二月底年利率為 0.258%。

本公司自簽約日起，得依合約於可運用額度內循環發行天期為 90 或 180 天（但以不逾 180 天為限）經授信銀行保證之商業本票，本公司在合約存續期間各半年度合併財務報表及年度合併財務報表之流動比率、利息前稅前盈餘加折舊與攤銷費用之總和除以利息費用之比率及股東權益佔總資產之比率應達授信合約之約定如下：

- (一) 流動資產除以流動負債之比率，不得低於 100%。
- (二) 稅前純益加利息費用、折舊及攤銷費用之總和除以利息費用之比率不得低於 3 倍。
- (三) 股東權益佔總資產之比率不得低於 50%。

本公司如有不符情形，本公司動用該額度之權利應自動中止，且非經多數聯合授信銀行之決議同意，不得動用。

#### 十五、退休金

適用「勞工退休金條例」之退休金制度，係屬確定提撥退休辦法，自九十四年七月一日起，依員工每月薪資百分之六提撥至勞工保險局之個人退休金專戶。本公司九十九及九十八年度依確定提撥退休辦法認列之退休金成本分別為 17,561 仟元及 16,222 仟元。

適用「勞動基準法」之退休金制度，係屬確定給付退休辦法，每位員工之服務年資十五年以內者（含），每服務滿一年可獲得二個基數，超過十五年者每增加一年可獲得一個基數，總計最高以四十五個基數為限。員工退休金之支付，係根據服務年資及核准退休日前六個月平均工資（基數）計算。本公司按員工每月薪資總額百分之三提撥員工退休基金，交由勞工退休準備金監督委員會以該委員會名義存入台灣銀行之專戶。本公司九十九及九十八年度依確定給付退休辦法認列之退休金成本分別為 27,802 仟元及 27,790 仟元。

屬確定給付退休辦法之退休金相關資訊揭露：

(一) 淨退休金成本組成項目：

	<u>九 十 九 年 度</u>	<u>九 十 八 年 度</u>
服務成本	\$ 13,594	\$ 14,312
利息成本	9,667	10,151
退休基金資產預計報酬	( 1,983)	( 2,506)
攤銷數	<u>6,524</u>	<u>5,833</u>
淨退休金成本	<u>\$ 27,802</u>	<u>\$ 27,790</u>

(二) 退休基金提撥狀況與帳載應計退休金負債之調節：

	<u>九 十 九 年 十二月三十一日</u>	<u>九 十 八 年 十二月三十一日</u>
給付義務		
既得給付義務	\$ 75,588	\$ 45,358
非既得給付義務	<u>284,420</u>	<u>278,012</u>
累積給付義務	360,008	323,370
未來薪資增加之影響數	<u>102,385</u>	<u>97,950</u>
預計給付義務	462,393	421,320
退休基金資產公平價值	( <u>105,497</u> )	( <u>94,433</u> )
提撥狀況	356,896	326,887
未認列前期服務成本	( 10,749)	( 11,880)
未認列過渡性淨給付義務	( 23,846)	( 13,323)
未認列退休金損失	( 83,546)	( 79,158)
補列之應計退休金負債	<u>15,756</u>	<u>6,411</u>
應計退休金負債	<u>\$254,511</u>	<u>\$228,937</u>
既得給付	<u>\$ 86,405</u>	<u>\$ 51,513</u>

(三) 精算假設：

	<u>九 十 九 年 十二月三十一日</u>	<u>九 十 八 年 十二月三十一日</u>
折現率	2.25%	2.25%
未來薪資水準增加率	2.00%	2.00%
退休基金資產預期投資報酬率	2.00%	2.00%

	<u>九 十 九 年 度</u>	<u>九 十 八 年 度</u>
(四) 提撥至退休基金金額	<u>\$ 11,669</u>	<u>\$ 11,595</u>
(五) 由退休基金支付金額	<u>\$ 8,844</u>	<u>\$ 16,993</u>



## 十六、股東權益

依照法令規定，資本公積除彌補公司虧損外，不得使用，但超過票面金額發行股票所得之溢額（包括以超過面額發行普通股、因合併而發行股票之股本溢價及庫藏股票交易等）及受領贈與之所得產生之資本公積，得撥充股本，其撥充股本每年以實收股本之一定比率為限。因長期股權投資產生之資本公積，不得作為任何用途。

本公司章程規定，每年度決算如有盈餘，應先彌補以前年度虧損，次提撥百分之十為法定盈餘公積，並依法令或主管機關規定提撥特別盈餘公積後，就其餘額連同上年度累積未分配盈餘作為可供分配盈餘，由董事會擬具盈餘分配案，分配股東股息或股利、董監事酬勞及員工紅利，但員工紅利之提撥不得少於百分之一，並提請股東會決議之。

公司得依財務、業務及經營面等因素之考量將當年度可分配盈餘全數分派。盈餘之分派得以現金股利或股票股利之方式為之，因本公司經營環境及產業發展正值成熟穩定階段，盈餘之分派以現金股利為優先，亦得以股票股利之方式分派，惟股票股利分派之比例以不高於股利總額之百分之五十為原則。於當年度公司無盈餘可分派，或雖有盈餘但盈餘數額遠低於公司前一年度實際分派之盈餘，或依公司財務、業務及經營面等因素之考量，得將公積全部或一部依法令或主管機關規定分派。

應付員工紅利及董監事酬勞之估列係依過去經驗及考量經營現況以可能發放之金額為基礎，按年度預計發放之員工紅利及董監事酬勞分季平均估列，九十九及九十八年度估列之員工紅利分別為 8,500 仟元及 10,700 仟元，董監事酬勞皆為 9,100 仟元。年度終了後，董事會決議之發放金額有重大變動時，該變動調整原提列年度費用，於股東會決議日時，若金額仍有變動，則依會計估計變動處理，於股東會決議年度調整入帳。如股東會決議採股票發放員工紅利，股票紅利股數以決議分紅之金額除以股票公平價值決定，股票公平價值係以股東會決議日前一日之收盤價，並考量除權除息之影響為計算基礎。

本公司分配盈餘時，必須依法令規定就股東權益減項（包括金融商品未實現損益及換算調整數）餘額提列特別盈餘公積。嗣後股東權益減項如有減少，可就減少金額自特別盈餘公積轉回未分配盈餘。

依公司法規定，法定盈餘公積應提撥至其餘額達公司股本總額時為止。法定盈餘公積得用以彌補虧損；當其餘額已達實收股本百分之五十時，在公司無盈餘時，得以其超過部分派充股息及紅利，或在公司無虧損時，得保留法定盈餘公積達實收股本百分之五十之半數，其餘部分得以撥充資本。

本公司計算分配股東可扣抵稅額時，若分配屬於八十六年度（含）以前未分配盈餘時，股東將不獲配股東可扣抵稅額。若分配屬於八十七年度（含）以後未分配盈餘時，除屬非中華民國境內居住者之股東外，其餘股東可按盈餘分配日之稅額扣抵比率計算可獲配之股東可扣抵稅額；惟獲配股利或盈餘總額所含之稅額，係屬所得稅法第六十六條之九規定之加徵百分之十營利事業所得稅稅額時，非中華民國境內居住之股東得以該稅額抵繳該股利淨額或盈餘淨額之應扣繳稅款。

本公司分別於九十九年六月十七日及九十八年六月十六日舉行股東常會，決議九十八及九十七年度盈餘分配案，分別列示如下：

	盈 餘 分 配 案		每 股 股 利 ( 元 )	
	九十八年度	九十七年度	九十八年度	九十七年度
法定盈餘公積	\$ 122,147	\$ 10,543		
普通股現金股利	590,643	295,321	\$ 1.0	\$ 0.5

上述九十八及九十七年度盈餘分配案與本公司九十九年三月十五日及九十八年三月三十一日之董事會擬議並無差異。

九十九年六月十七日股東常會決議配發九十八年度員工現金紅利及董監事酬勞分別為 10,700 仟元及 9,100 仟元，九十八年六月十六日股東常會決議配發九十七年度員工現金紅利及董監事酬勞分別為 3,100 仟元及 9,100 仟元，上述決議配發之員工紅利及董監事酬勞與九十八及九十七年度財務報表認列之金額相同。

九十九年六月十七日股東常會亦決議通過現金減資案，減資金額為 406,431 仟元，減資後實收資本額為 5,500,000 仟元，業經申報證券主管機關生效，本公司董事會決議以九十九年八月三十日為減資換股基準日。

有關本公司董事會通過擬議及股東會決議之員工紅利及董監酬勞資訊，請至台灣證券交易所「公開資訊觀測站」查詢。

十七、庫藏股票（普通股）

（單位：仟股）

收 回 原 因	年 初 股 數	本 年 度 增 加	本 年 度 減 少	年 底 股 數
九十八年度 轉讓員工	3,638	93	3,731	-

本公司董事會於九十七年十月十六日決議自市場買回公司股份轉讓予員工，買回期間自九十七年十月十七日至九十七年十二月十五日，買回數量為 3,638 仟股，成本為 26,280 仟元。另本公司董事會於九十七年十二月十七日決議自市場買回公司股份轉讓員工，買回期間自九十七年十二月十八日至九十八年二月十六日，買回數量為 93 仟股，成本為 744 仟元。

本公司董事會於九十八年三月三十一日決議以每股價格 7.22 元及 8.00 元，分別轉讓庫藏股票 3,638 仟股及 93 仟股予員工，並於給與日依選擇權評價模式認列酬勞費用 6,047 仟元，員工認股基準日為九十八年四月六日，員工認購不足部分，授權董事長洽特定員工認足。於九十八年四月十七日止上述庫藏股票計 3,731 仟股業已全數轉讓予員工，轉讓價款扣除必要交易成本 82 仟元後共計 26,929 仟元。

本公司買回之股份，應於買回之日起三年內將其轉讓，逾期未轉讓者，視為公司未發行之股份，並應辦理變更登記。

根據證券交易法規定，公司買回股份不得超過已發行股份總數百分之十，收回股份之總金額不得逾保留盈餘加發行股份溢價及已實現之資本公積；買回之股份，不得質押，且於未轉讓前不得享有股東權利。

## 十八、所得稅

(一) 帳列稅前利益按法定稅率計算之所得稅與所得稅費用(利益)之調節如下：

	九十九年度	九十八年度
稅前利益按法定稅率計算之		
所得稅費用	\$296,640	\$280,539
調節項目之所得稅影響數		
永久性差異	( 67,973)	( 429,254)
暫時性差異	( 154,885)	232,235
	73,782	83,520
基本稅額應納差額	-	88,331
未分配盈餘加徵 10%	50,868	-
當年度抵用之投資抵減	( 38,053)	( 24,091)
當年度所得稅	86,597	147,760
遞延所得稅		
暫時性差異	167,902	( 190,086)
其他備抵評價調整	-	( 11,288)
因稅法改變產生之變動		
影響數	( 11,037)	( 39,079)
因稅法改變產生之備抵		
評價調整	( 1,005)	( 4,497)
短期票券利息分離課稅	-	35
以前年度所得稅調整	59,803	( 2,117)
所得稅費用(利益)	<u>\$302,260</u>	<u>(\$ 99,272)</u>

立法院於九十九及九十八年度間陸續修正及通過下列法規：

1. 九十八年三月修正所得稅法第二十四條條文，營利事業持有之短期票券發票日在中華民國九十九年一月一日以後者，其利息所得應計入營利事業所得額課稅，不再適用分離課稅之規定。自九十九年一月一日起，營利事業持有依金融資產證券化條例或不動產證券化條例規定發行之受益證券或資產基礎證券，所獲配之利息所得應計入營利事業所得額課稅，不再適用分離課稅之規定。
2. 九十八年五月修正所得稅法第五條條文，將營利事業所得稅稅率由百分之二十五調降為百分之二十，並自九十九年度施行。
3. 九十九年五月修正所得稅法第五條條文，將營利事業所得稅稅率由百分之二十調降為百分之十七，並自九十九年度施行。

截至九十七年度止之所得稅申報案件，業經稅捐稽徵機關核定，其中九十六及九十七年度核定差異，本公司業已於九十九年度調整入帳，並於一〇〇年一月繳納。

(二) 遞延所得稅資產（負債）明細如下：

	九 十 九 年 十二月三十一日	九 十 八 年 十二月三十一日
流 動		
存貨跌價損失	\$ 15,958	\$ 4,384
呆帳超限	13,234	9,770
未實現兌換損失	1,822	449
未實現其他損失	1,357	-
淨遞延所得稅資產	<u>\$ 32,371</u>	<u>\$ 14,603</u>
非 流 動		
海外轉投資公司投資淨益	(\$218,944)	(\$ 53,069)
退休金費用超限數	39,809	43,607
未實現投資損失	2,121	6,995
利息資本化	63	149
	( 176,951)	( 2,318)
減：備抵評價	( 5,696)	( 6,701)
淨遞延所得稅負債	<u>(\$182,647)</u>	<u>(\$ 9,019)</u>

(三) 兩稅合一相關資訊：

	九 十 九 年 十二月三十一日	九 十 八 年 十二月三十一日
股東可扣抵稅額帳戶餘額	<u>\$372,240</u>	<u>\$294,220</u>

本公司九十九年度預計及九十八年度實際盈餘分配之稅額扣抵比率分別為 12.76% 及 14.88%。

依所得稅法規定，本公司分配屬於八十七年度（含）以後之盈餘時，本國股東可按股利分配日之稅額扣抵比率計算可獲配之股東可扣抵稅額。本公司預計九十九年度盈餘分配之稅額扣抵比率時，已考慮應付當年度所得稅，由於實際分配予股東之可扣抵稅額，應以股利分配日之股東可扣抵稅額帳戶餘額為準，其與將來實際分配予股東時所適用之稅額扣抵比率可能有所差異。

(四) 未分配盈餘相關資訊：

九十九及九十八年底未分配盈餘中屬八十六年度（含）以前之未分配盈餘皆為 365,055 仟元；其餘皆為八十七年度（含）以後之未分配盈餘。

十九、用人、折舊及攤銷費用

	九	十	九	年	度
	屬於營業	屬於營業	屬於營業外	合	計
	成本者	費用者	費用及損失者		
用人費用					
薪資費用	\$373,755	\$246,153	\$ -		\$619,908
勞健保費用	26,832	16,552	-		43,384
退休金費用	26,187	18,134	1,042		45,363
其他用人費用	16,169	12,156	-		28,325
小計	<u>\$442,943</u>	<u>\$292,995</u>	<u>\$ 1,042</u>		<u>\$736,980</u>
折舊費用	<u>\$ 73,318</u>	<u>\$ 17,188</u>	<u>\$ 685</u>		<u>\$ 91,191</u>
攤銷費用	<u>\$ 32,511</u>	<u>\$ 2,768</u>	<u>\$ -</u>		<u>\$ 35,279</u>

	九	十	八	年	度
	屬於營業	屬於營業	屬於營業外	合	計
	成本者	費用者	費用及損失者		
用人費用					
薪資費用	\$340,178	\$244,655	\$ -		\$584,833
勞健保費用	23,993	15,524	-		39,517
退休金費用	24,236	17,783	1,993		44,012
其他用人費用	15,605	10,579	-		26,184
小計	<u>\$404,012</u>	<u>\$288,541</u>	<u>\$ 1,993</u>		<u>\$694,546</u>
折舊費用	<u>\$ 68,928</u>	<u>\$ 16,038</u>	<u>\$ 431</u>		<u>\$ 85,397</u>
攤銷費用	<u>\$ 35,339</u>	<u>\$ 3,964</u>	<u>\$ -</u>		<u>\$ 39,303</u>

二十、每股盈餘

計算每股盈餘之分子及分母揭露如下：

	金額（分子）		股數（分母）	每股盈餘（元）	
	稅前	稅後	（仟股）	稅前	稅後
九十九年度					
基本每股盈餘					
屬於普通股股東之當					
年度純益	\$1,744,941	\$1,442,681	577,095	<u>\$ 3.02</u>	<u>\$ 2.50</u>
具稀釋作用之潛在普通股					
之影響					
員工紅利	-	-	711		

（接次頁）

(承前頁)

	金額 (分子)		股數 (分母) ( 仟 股 )	每股盈餘 (元)	
	稅前	稅後		稅前	稅後
稀釋每股盈餘					
屬於普通股股東之當 年度純益加潛在普 通股之影響	\$1,744,941	\$1,442,681	577,806	\$ 3.02	\$ 2.50
九十八年度					
基本每股盈餘					
屬於普通股股東之當 年度純益	\$1,122,197	\$1,221,469	589,554	\$ 1.90	\$ 2.07
具稀釋作用之潛在普通股 之影響					
員工紅利	-	-	725		
稀釋每股盈餘					
屬於普通股股東之當 年度純益加潛在普 通股之影響	\$1,122,197	\$1,221,469	590,279	\$ 1.90	\$ 2.07

若企業得選擇以股票或現金發放員工分紅，則計算稀釋每股盈餘時，應假設員工分紅將採發放股票方式，並於該潛在普通股具有稀釋作用時計入加權平均流通在外股數，以計算稀釋每股盈餘。計算稀釋每股盈餘時，以該潛在普通股資產負債表日之收盤價，作為發行股數之判斷基礎。於次年度股東會決議員工分紅發放股數前計算稀釋每股盈餘時，亦繼續考量該等潛在普通股之稀釋作用。

## 二一、金融商品資訊之揭露

### (一) 公平價值之資訊

非衍生性金融商品 資產	九十九年十二月三十一日		九十八年十二月三十一日	
	帳面價值	公平價值	帳面價值	公平價值
現金及約當現金	\$ 363,986	\$ 363,986	\$ 190,617	\$ 190,617
應收票據	31,478	31,478	20,707	20,707
應收帳款—淨額	1,234,694	1,234,694	862,247	862,247
應收關係企業款項	173,598	173,598	74,264	74,264
其他金融資產—流動	8,196	8,196	8,364	8,364
備供出售金融資產—非流 動	705,613	705,613	618,008	618,008
以成本衡量之金融資產— 非流動	214,107	-	193,631	-
存出保證金	13,264	13,264	14,404	14,404

(接次頁)

(承前頁)

非衍生性金融商品	九十九年十二月三十一日		九十八年十二月三十一日	
	帳面價值	公平價值	帳面價值	公平價值
負債				
短期借款	\$ 581,285	\$ 581,285	\$ 82,185	\$ 82,185
應付票據	142,355	142,355	149,056	149,056
應付帳款	422,545	422,545	219,864	219,864
應付費用	235,423	235,423	199,910	199,910
應付關係企業款項	534,664	534,664	339,180	339,180
長期借款(含一年內到期之部分)	323,960	323,960	935,811	935,811
應付董監酬勞及員工紅利(帳列其他流動負債)	17,600	17,600	19,800	19,800
應付設備款(帳列其他流動負債)	4,504	4,504	12,112	12,112
存入保證金	7,447	7,447	710	710
<u>衍生性商品依交易對方</u>				
<u>所屬地區分類</u>				
本國				
公平價值變動列入損益之金融資產—流動	-	-	812	812
避險之衍生性金融負債—流動	-	-	335	335
非本國(包括於本國營業之外商機構)				
避險之衍生性金融負債—流動	-	-	7,695	7,695

(二) 本公司估計金融商品公平價值所使用之方法及假設如下：

1. 短期金融商品以其在資產負債表上之帳面價值估計其公平價值，因為此類商品到期日甚近，其帳面價值應屬估計公平價值之合理基礎。此方法應用於現金及約當現金、應收票據及款項、應收關係企業款項、其他金融資產—流動、短期借款、應付票據及款項、應付費用、應付關係企業款項、應付董監酬勞及員工紅利以及應付設備款。
2. 衍生性金融商品及備供出售金融資產如有活絡市場公開報價時，則以此市場價格為公平價值。若無市場價格可供參考時，則採用評價方法估計。本公司採用評價方法所使用之估計及假設，與市場參與者於金融商品訂價時用以作為估計及假設之資訊一致。



3. 以成本衡量之金融資產係投資未上市（櫃）之股票，其無活絡市場公開報價，因此公平價值無法可靠衡量。
4. 長期借款以其未來現金流量之折現值估計公平價值。折現率則以本公司所能獲得類似條件（相近之到期日）之長期借款利率為準。
5. 存出及存入保證金係預估其未來攸關價值與帳面價值相當，因是以帳面價值為公平價值。

(三) 本公司金融資產及金融負債之公平價值，以活絡市場之公開報價直接決定者，及以評價方法估計者分別為：

	公開報價決定之金額		評價方法估計之金額	
	九十九年 十二月三十一日	九十八年 十二月三十一日	九十九年 十二月三十一日	九十八年 十二月三十一日
<u>資 產</u>				
公平價值變動列入損益之				
金融資產—流動	\$ -	\$ -	\$ -	\$ 812
備供出售金融資產—非流動	705,613	618,008	-	-
<u>負 債</u>				
避險之衍生性金融負債—流動	-	-	-	8,030

(四) 本公司於九十九年度因以評價方法估計公平價值變動而迴轉上年度認列之未實現利益 812 仟元。

(五) 本公司九十九及九十八年十二月三十一日具利率變動之公平價值風險之金融負債分別為 581,285 仟元及 82,185 仟元；具利率變動之現金流量風險之金融負債分別為 323,960 仟元及 935,811 仟元。

(六) 財務風險資訊

1. 市場風險

從事衍生性金融商品交易即在規避外幣資產或負債因匯率或利率波動所產生之風險，因是匯率變動產生之損益大致會與被避險項目之損益相抵銷，而利率風險亦因預期之資金成本已固定，故市場價格風險並不重大。

## 2. 信用風險

金融資產受到本公司之交易對方或他方未履行合約之潛在影響，其影響包括本公司所從事金融商品之信用風險集中程度、組成要素、合約金額及其他應收款。本公司信用風險金額九十九及九十八年十二月三十一日分別為 3,185,593 仟元及 3,601,053 仟元，係以資產負債表日公平價值為正數之合約為評估對象。

本公司所持有之各種金融商品，其最大信用暴險金額（不含擔保品之公平價值）分析如下：

	九十九年十二月三十一日		九十八年十二月三十一日	
	帳面價值	最大信用暴險金額	帳面價值	最大信用暴險金額
公平價值變動列入損益之金融資產				
遠期外匯合約	\$ -	\$ -	\$ 812	\$ 812
備供出售金融資產				
國內上市(櫃)股票	705,613	705,613	618,008	618,008
表外承諾及保證	-	2,479,980	-	2,982,233
	<u>\$ 705,613</u>	<u>\$3,185,593</u>	<u>\$ 618,820</u>	<u>\$3,601,053</u>

上表列示之信用風險金額係以資產負債表日公平價值為正數及表外承諾及保證之合約為評估對象。

## 3. 流動性風險

本公司之營運資金足以支應，故未有因無法籌措資金以履行合約義務之流動性風險。

本公司以成本衡量之權益商品均無活絡市場，故預期具有重大流動性風險。

### (七) 現金流量避險

本公司所持有之浮動利率債務，可能因市場利率變動而使該負債之未來現金流量產生波動，並導致風險，本公司評估該風險可能重大，故另簽訂利率交換合約，以進行避險。又利率交換合約及被避險之浮動利率長期借款已於九十九年十一月底到期。

被 避 險 項 目	指 定 之 避 險 工 具	現 金 流 量 預 期 產 生 期 間	相 關 利 益
	指 定 為 避 險 工 具 之 金 融 商 品		( 損 失 ) 預 期 於 損 益 表 認 列 期 間
浮 動 利 率 長 期 借 款	利 率 交 換 合 約	97 年 至 99 年	97 年 至 99 年

	九 十 九 年 度	九 十 八 年 度
股 東 權 益 當 年 度 調 整 之 金 額	\$ 8,030	\$ 7,839

## 二二、關係人交易事項

### (一) 關係人之名稱及關係：

關 係 人 名 稱	與 本 公 司 之 關 係
年興製衣(越南)公司	子公司
年興製衣(寧平)公司	子公司
竹興製衣(柬埔寨)公司	子公司
岷興製衣(柬埔寨)公司	子公司
阿爾發紡織尼加拉瓜公司	子公司
年興國際投資公司	子公司
竹興製衣公司	子公司
兆興紡織公司	子公司
阿爾發紡織公司	孫公司
年興國際(百慕達)公司	孫公司
年興國際(薩摩亞)公司	孫公司
鳳凰開發行銷公司	孫公司
宇苔投資公司	孫公司
福爾摩莎紡織公司	孫公司
C & Y Garments	孫公司
年興國際(賴索托)公司	孫公司
全球成衣公司	孫公司
年興成衣公司	孫公司
Grand Paper International (B.V.I.) Ltd.	孫公司採權益法計價之被投資公司
伍興國際興業公司	本公司採權益法計價之被投資公司
陳榮秋	本公司前任董事長(係現任董事長之一親等親屬)
陳洪雲	本公司董事長之一親等親屬
弘洲投資有限公司	其董事長係本公司董事長之二親等親屬
國仲投資有限公司	其董事長與本公司董事長相同
力鋒投資有限公司	其董事長係本公司董事長之二親等親屬

(二) 除財務報表附註八、十二及二四列示者外，本公司與關係人間之重大交易事項彙總如下：

年 度	九 十 九 年		九 十 八 年	
	金 額	估 該 科目 %	金 額	估 該 科目 %
銷貨收入淨額				
竹興製衣公司	\$ 854,382	9	\$ 72,925	1
竹興製衣(柬埔寨)公司	3,465	-	-	-
年興成衣公司	-	-	6,073	-
年興國際(百慕達)公司	-	-	3,074	-
	<u>\$ 857,847</u>	<u>9</u>	<u>\$ 82,072</u>	<u>1</u>
進 貨				
竹興製衣公司	\$ 341,152	6	\$ -	-
兆興紡織公司	336,044	5	329,556	7
年興國際(百慕達)公司	-	-	1,128,559	27
	<u>\$ 677,196</u>	<u>11</u>	<u>\$1,458,115</u>	<u>34</u>
加工費用(帳列製造費用)				
福爾摩莎紡織公司	\$ 434,895	12	\$ -	-
年興製衣(越南)公司	417,087	11	513,853	22
年興國際(賴索托)公司	364,175	10	298,950	13
全球成衣公司	342,102	9	292,332	12
C & Y Garments	287,881	8	255,896	11
竹興製衣(柬埔寨)公司	274,656	7	-	-
阿爾發紡織公司	183,225	5	184,527	8
岷興製衣(柬埔寨)公司	142,239	4	-	-
年興製衣(寧平)公司	90,781	3	-	-
	<u>\$2,537,041</u>	<u>69</u>	<u>\$1,545,558</u>	<u>66</u>
租金費用(帳列製造費用)				
年興國際(薩摩亞)公司	\$ 227,278	6	\$ -	-
兆興紡織公司	47,256	1	49,896	2
	<u>\$ 274,534</u>	<u>7</u>	<u>\$ 49,896</u>	<u>2</u>
勞務費用(帳列營業費用)				
竹興製衣公司	\$ 167	-	\$ -	-
租金費用(帳列營業費用)				
兆興紡織公司	\$ 1,285	-	\$ 184	-
年興國際(薩摩亞)公司	91	-	-	-
	<u>\$ 1,376</u>	<u>-</u>	<u>\$ 184</u>	<u>-</u>
租金費用(帳列營業外費用及 損失-其他)				
兆興紡織公司	\$ 80	1	\$ 269	4

(接次頁)

(承前頁)

	九 十 九 年		九 十 八 年	
	金	估 該 額 科目%	金	估 該 額 科目%
租金收入				
竹興製衣公司	\$ 1,246	25	\$ 2,806	79
弘淵投資有限公司	26	1	26	1
國仲投資有限公司	26	1	26	1
力鋒投資有限公司	26	1	26	1
年興國際投資公司	25	-	25	-
	<u>\$ 1,349</u>	<u>28</u>	<u>\$ 2,909</u>	<u>82</u>
其他收入(帳列營業外收入及 利益—其他)				
年興製衣(寧平)公司	\$ 2,529	3	\$ -	-
竹興製衣(柬埔寨)公司	421	-	-	-
	<u>\$ 2,950</u>	<u>3</u>	<u>\$ -</u>	<u>-</u>
勞務收入(帳列營業外收入及 利益—其他)				
年興國際(百慕達)公司	\$ 15,167	14	\$ -	-
鳳凰開發行銷公司	12,552	12	-	-
竹興製衣公司	-	-	555	1
	<u>\$ 27,719</u>	<u>26</u>	<u>\$ 555</u>	<u>1</u>
年 底				
應收關係企業款項				
帳 款				
竹興製衣公司	\$ 49,151	28	\$ 21,004	28
其他應收款				
福爾摩莎紡織公司	74,998	43	-	-
鳳凰開發行銷公司	16,505	9	-	-
年興國際(百慕達) 公司	15,167	9	-	-
年興製衣(寧平)公 司	10,776	6	6,707	9
年興國際(薩摩亞) 公司	2,786	2	-	-
阿爾發紡織尼加拉 瓜公司	2,640	2	-	-
宇苔投資公司	1,121	1	-	-

(接次頁)

(承前頁)

	九 十 九 年		九 十 八 年	
	金	估 該 額 科目 %	金	估 該 額 科目 %
Grand Paper International (B.V.I.) Ltd.	\$ 454	-	\$ 1,308	2
阿爾發紡織公司	-	-	44,750	60
伍興國際興業公司	-	-	482	1
年興國際投資公司	-	-	13	-
	<u>\$ 173,598</u>	<u>100</u>	<u>\$ 74,264</u>	<u>100</u>
應付關係企業款項				
帳款及費用				
C & Y Garments	\$ 150,705	28	\$ 40,758	12
兆興紡織公司	129,298	24	67,131	20
竹興製衣(柬埔寨) 公司	81,037	15	-	-
年興國際(賴索托) 公司	62,410	12	41,363	12
全球成衣公司	61,876	12	10,519	3
年興製衣(越南)公 司	37,046	7	25,927	8
岷興製衣(柬埔寨) 公司	12,292	2	-	-
年興國際(百慕達) 公司	-	-	153,482	45
	<u>\$ 534,664</u>	<u>100</u>	<u>\$ 339,180</u>	<u>100</u>

本公司於九十九年度以帳面值 1,771 仟元向竹興製衣公司購買機器設備、運輸設備及辦公設備。

本公司於九十九年度以帳面值 2,068 仟元向兆興紡織公司購買運輸設備。

本公司應收關係企業款項除應收帳款及子公司代收本公司當地客戶之帳款外，尚包括為因應子公司營運需求而產生之相關代付款項。

上述關係人交易除加工費用係按其必要營運成本議定，款項收付按其營運之現金需求支付，其餘皆與一般交易條件相當。

(三) 董事、監察人及管理階層薪酬資訊：

	九 十 九 年 度	九 十 八 年 度
薪 資	\$ 22,484	\$ 21,238
獎 金	25,972	20,198
業務執行費	3,536	3,631
	<u>\$ 51,992</u>	<u>\$ 45,067</u>

薪酬資訊中屬員工紅利部分係依公司章程估列及依估列比例歸屬，與實際分配金額可能有所差異。

二三、質押之資產

下列資產業已抵押予銀行作為長期循環融資額度聯合授信合約之擔保品：

	九 十 九 年 十二月三十一日	九 十 八 年 十二月三十一日
固定資產－淨額	<u>\$292,404</u>	<u>\$300,987</u>

二四、承諾及或有事項

截至九十九年底止，本公司重大之承諾及或有事項如下：

- (一) 已開立未使用之信用狀金額計 1,185,209 仟元。
- (二) 為鳳凰開發行銷公司、兆興紡織公司、年興國際投資公司及竹興製衣公司背書保證之金額分別為 1,663,260 仟元、250,000 仟元、100,000 仟元及 466,720 仟元。截至九十九年底止，上述各該公司所動用之額度金額分別為 462,967 仟元、4,219 仟元、0 仟元及 0 仟元。

二五、其 他

- (一) 因客戶 M 公司已進入破產程序中，本公司於九十七年度將對該客戶之應收帳款金額計 50,141 仟元轉列催收款項，並提列備抵呆帳 22,130 仟元。本公司又於九十八年度提列備抵呆帳 24,654 仟元。因部分催收款項確定無法收回，故本公司於九十八年度沖銷備抵呆帳計 46,784 仟元，又因部分催收款項符合保險公司理賠要件且獲得賠償，故認列賠償收入 16,885 仟元，帳列營業外收入及利益－其他項下。全案於九十八年第四季確認，本公司累計沖銷備抵呆帳 46,784 仟元，另累計認列賠償收入 16,885 仟元。

(二) 本公司具重大影響之外幣金融資產及負債資訊如下：

單位：各外幣／新台幣仟元

	九十九年十二月三十一日			九十八年十二月三十一日		
	外幣	匯率	新台幣	外幣	匯率	新台幣
<u>金融資產</u>						
<u>貨幣性項目</u>						
美金	\$ 54,800	29.180	\$1,599,069	\$ 31,970	32.185	\$1,028,945
歐元	4	38.803	164	3	46.187	129
南非幣	9	4.401	38	8	4.348	37
<u>採權益法之長期</u>						
<u>股權投資</u>						
美金	229,961	29.180	6,710,262	225,419	32.185	7,255,104
<u>金融負債</u>						
<u>貨幣性項目</u>						
美金	35,256	29.180	1,028,778	14,426	32.185	464,313
歐元	30	38.803	924	30	46.187	1,386

## 二六、附註揭露事項

(一) 重大交易事項相關資訊及(二)轉投資事業相關資訊

1. 資金貸與他人：無。
2. 為他人背書保證：附表一。
3. 期末持有有價證券情形：附表二。
4. 累積買進或賣出同一有價證券之金額達新台幣一億元或實收資本額百分之二十以上：附表三。
5. 取得不動產之金額達新台幣一億元或實收資本額百分之二十以上：無。
6. 處分不動產之金額達新台幣一億元或實收資本額百分之二十以上：無。
7. 與關係人進、銷貨之金額達新台幣一億元或實收資本額百分之二十以上：附表四。
8. 應收關係人款項達新台幣一億元或實收資本額百分之二十以上：附表五。
9. 被投資公司資訊：附表六。
10. 從事衍生性商品交易：請參閱財務報表附註五及二一。



本公司轉投資事業除鳳凰開發行銷公司外，九十九及九十八年度未從事衍生性金融商品交易。

孫公司鳳凰開發行銷公司於九十九年度從事遠期外匯合約交易之目的，主要係為規避因匯率波動所產生之風險。該公司之財務避險策略係以達成規避大部分公平價值變動或現金流量風險為目的。

九十九年十二月底無未到期之遠期外匯合約；於九十九年度交易目的之金融商品產生之淨損為 13,806 仟元。

### (三) 大陸投資資訊

1. 大陸被投資公司名稱、主要營業項目、實收資本額、投資方式、資金匯出入情形、持股比例、投資損益、期末投資帳面價值、已匯回投資損益及赴大陸地區投資限額：附表七。
2. 與大陸被投資公司直接或間接由第三地區所發生下列之重大交易事項，暨其價格、付款條件、未實現損益：無。
3. 與大陸被投資公司直接與間接經由第三地區事業提供票據背書保證或提供擔保品情形：無。
4. 與大陸被投資公司直接與間接經由第三地區提供資金融通情形：無。
5. 其他對當期損益或財務狀況有重大影響之交易事項：無。

## 二七、部門別財務資訊

### (一) 產業別資訊

本公司以經營紡紗、染整、織布、成衣服飾之一貫化作業業務為主，屬單一產業。

### (二) 地區別資訊

本公司截至九十九年底，尚未設立國外營運部門。

### (三) 外銷銷貨資訊

地 區	九 十 九 年 度	九 十 八 年 度
美 洲	\$ 6,118,274	\$ 5,725,039
亞 洲	2,639,372	1,159,184
其 他	<u>1,092,079</u>	<u>328,456</u>
	<u>\$ 9,849,725</u>	<u>\$ 7,212,679</u>

(四) 重要客戶資訊

估本公司銷貨百分之十以上之客戶如下：

客 戶	九 十 九 年 度		九 十 八 年 度	
	銷 貨 金 額	佔收入比 例(%)	銷 貨 金 額	佔收入比 例(%)
甲	\$1,496,762	15	\$1,273,548	17
乙	1,158,165	12	1,333,229	18
丙	1,000,374	10	1,050,373	14

年興紡織股份有限公司及其子公司

為他人背書保證

民國九十九年度

附表一

單位：新台幣仟元

編號	背書保證者 公司名稱	被背書保證 公司名稱	證對對象 關係(註一)	對單一企業背書 保證之額 (註二)	本期最高背 書餘額	期末背書保證餘額	以財產擔保 之金額	累計背書保證金額 佔最近期財務報表 淨值之比率(%)	背書保證最高限額 (註二)
0	年興紡織公司	年興國際(百慕達)公司	3	\$ 3,657,943	\$ 1,777,665	\$ -	-	\$ 6,096,571	
0	年興紡織公司	鳳凰開發行銷公司	3	3,657,943	2,239,638	1,663,260	14	6,096,571	
0	年興紡織公司	兆興紡織公司	2	3,657,943	350,000	250,000	2	6,096,571	
0	年興紡織公司	年興國際投資公司	2	3,657,943	100,000	100,000	1	6,096,571	
0	年興紡織公司	竹興製衣公司	2	3,657,943	1,410,025	466,720	4	6,096,571	

註一：背書保證者與被背書保證對象之關係有下列六種，標示種類即可

1. 有業務關係之公司。
2. 直接持有普通股股權超過百分之五十之子公司。
3. 母公司與子公司持有普通股股權合併計算超過百分之五十之被投資公司。
4. 對公司直接或經由子公司間接持有普通股股權超過百分之五十之母公司。
5. 基於承攬工程需要之同業間依合約規定互保之公司。
6. 因共同投資關係由各出資股東依其持股比例對其背書保證之公司。

註二：本公司九十九年六月十七日董事會決議修訂「背書保證作業程序」，本公司辦理背書保證總額，以不超過本公司股東權益總額百分之五十為限，對單一企業之背書保證限額，以不超過本公司股東權益總額百分之三十為限，上述修訂尚待提請股東常會通過。

年興紡織股份有限公司及其子公司  
期末持有有價證券情形

民國九十九年十二月三十一日

單位：新台幣仟元

附表二

持有之公司	有價證券名稱	與有價證券發行人之關係	帳列科目	日期	股數 / 單位數	帳面金額	持股比例%	股權淨值或市價	備註
年興紡織公司	年興國際(維京群島)公司	子公司	採權益法之長期股權投資		247,270	\$ 5,111,419	100.00	\$ 5,111,419	
	年興國際投資公司	子公司	採權益法之長期股權投資		2,000,000	698,208	100.00	698,208	
	兆興紡織公司	子公司	採權益法之長期股權投資		35,000,000	674,300	100.00	674,300	
	年興製衣(寧平)公司	子公司	採權益法之長期股權投資		-	571,567	100.00	571,567	
	年興製衣(越南)公司	子公司	採權益法之長期股權投資		-	407,528	100.00	407,528	
	年興製衣(柬埔寨)公司	子公司	採權益法之長期股權投資		14,000	293,965	100.00	293,965	
	竹爾發紡織尼加拉瓜公司	子公司	採權益法之長期股權投資		1,000	207,178	100.00	207,178	
	竹興製衣公司	子公司	採權益法之長期股權投資		5,000,000	148,519	100.00	148,519	
	中華國際投資公司	採權益法評價之被投資公司	採權益法之長期股權投資		3,040,698	125,321	22.42	125,321	
	岷興製衣(柬埔寨)公司	子公司	採權益法之長期股權投資		4,500	118,605	100.00	118,605	
	伍興國際興業公司	採權益法評價之被投資公司	採權益法之長期股權投資		450,000	-	30.00	-	
	新普科技股份有限公司	-	備供出售金融資產 - 非流動		3,328,362	705,613	1.31	705,613	
	永昕生物醫藥科技股份有限公司	-	以成本衡量之金融資產 - 非流動		7,000,000	107,100	14.00	24,584	
	如興股份有限公司	-	以成本衡量之金融資產 - 非流動		4,032,258	35,997	8.29	30,645	
	友富投資股份有限公司	-	以成本衡量之金融資產 - 非流動		3,384,000	33,840	5.00	10,879	
	賀喜能源股份有限公司	-	以成本衡量之金融資產 - 非流動		1,153,000	14,989	13.56	10,981	
	源創投資股份有限公司	-	以成本衡量之金融資產 - 非流動		974,727	9,748	8.33	9,351	
	德陽生物科技創業股份有限公司	-	以成本衡量之金融資產 - 非流動		524,400	5,244	2.22	4,448	
晶宏半導體股份有限公司	-	以成本衡量之金融資產 - 非流動		2,392,011	4,309	2.71	23,147		
佳邦創業投資股份有限公司	-	以成本衡量之金融資產 - 非流動		1,800,000	2,880	3.00	9,197		
微風數位科技股份有限公司	-	以成本衡量之金融資產 - 非流動		147,000	-	2.94	146		
年興國際(維京群島)公司	年興國際(百慕達)公司	子公司	採權益法之長期股權投資		29,400	698,756	100.00	698,756	
	年興國際(薩摩亞)公司	子公司	採權益法之長期股權投資		40,300,000	2,069,277	100.00	2,069,277	
	鳳凰開發行銷公司	子公司	採權益法之長期股權投資		50,000,000	1,807,983	100.00	1,807,983	
	宇苔資本管理公司	子公司	採權益法之長期股權投資		1,800,000	58,313	80.00	58,313	
	宇苔投資公司	子公司	採權益法之長期股權投資		6,017,964	173,065	67.00	173,065	
年興國際(百慕達)公司	RABOBANK NEDERLAND	-	無活絡市場之債券投資 - 非流動		8,000	288,901	-	288,901	
	年興國際(維多利亞)公司	子公司	採權益法之長期股權投資		47,410	567,123	99.99	567,123	
年興國際(薩摩亞)公司	年興成衣公司	子公司	採權益法之長期股權投資		4,628	( 16,141)	99.99	( 16,141)	
	C & Y Garments	子公司	採權益法之長期股權投資		99,800	278,773	99.80	293,051	
	年興國際(賴索托)公司	子公司	採權益法之長期股權投資		200,000	289,930	100.00	289,930	
	全球成衣公司	子公司	採權益法之長期股權投資		100,000	268,767	100.00	268,767	
	福爾摩莎紡織公司	子公司	採權益法之長期股權投資		100,000	410,859	100.00	410,859	

(接次頁)

(承前頁)

持 有 之 公 司	有 價 證 券 及 名 稱	與 有 價 證 券 發 行 人 之 關 係	帳 列	目 的	期 股 數 / 單 位 數 帳 面	金 額 持 股 比 率 %	% 股 權 淨 值 或 市 價	未 備 註
鳳凰開發行銷公司	Grand Paper International (B.V.I.) Ltd.	採權益法評價之被投資公司	採權益法之長期股權投資	採權益法之長期股權投資	1,110,000	37.00	\$ 70,656	70,656
	C&D Capital Corp.	採權益法評價之被投資公司	採權益法之長期股權投資	採權益法之長期股權投資	5,325,891	22.42	236,356	236,356
	C&D Capital II Corp.	採權益法評價之被投資公司	採權益法之長期股權投資	採權益法之長期股權投資	4,500,000	28.74	131,273	131,273
	Top Fashion Industrial Co., Ltd.	採權益法評價之被投資公司	採權益法之長期股權投資	採權益法之長期股權投資	450,000	30.00	-	-
	MEMSIC Inc.	-	備供出售金融資產 - 流動	備供出售金融資產 - 流動	26,500	0.11	2,629	2,629
	TWIN DRAGON MARKETING	-	無活絡市場之債券投資 - 非流動	無活絡市場之債券投資 - 非流動	4,000	-	116,720	116,720
	Prodigy Strategic Investment Fund	-	以成本衡量之金融資產 - 非流動	以成本衡量之金融資產 - 非流動	18,439	-	532,636	514,141
	XXI Segregated Portfolio	-	以成本衡量之金融資產 - 非流動	以成本衡量之金融資產 - 非流動	2,500,000	2.90	58,360	5,250
	PTS International, Inc.	-	以成本衡量之金融資產 - 非流動	以成本衡量之金融資產 - 非流動	75,811	0.15	3,217	82
	Analogix Semiconductor, Inc.	-	以成本衡量之金融資產 - 非流動	以成本衡量之金融資產 - 非流動	193,547	0.34	8,766	776
	VeriSilicon Holdings (Cayman Islands) Co., Ltd	-	以成本衡量之金融資產 - 非流動	以成本衡量之金融資產 - 非流動	319,670	0.81	20,884	8,692
	GEM Services, INC.	-	以成本衡量之金融資產 - 非流動	以成本衡量之金融資產 - 非流動	431,542	0.97	-	-
	Paragon Wireless, INC.	-	以成本衡量之金融資產 - 非流動	以成本衡量之金融資產 - 非流動	368,532	0.54	-	-
	DigitMedia Technologies Co., Ltd.	-	以成本衡量之金融資產 - 非流動	以成本衡量之金融資產 - 非流動	53,165	0.10	1,551	225
	Solar Power Inc.	-	以成本衡量之金融資產 - 非流動	以成本衡量之金融資產 - 非流動	200,000	1.33	-	214
	Thousand Luck Limited	-	以成本衡量之金融資產 - 非流動	以成本衡量之金融資產 - 非流動	558,321	0.74	32,648	23,645
	Tong Yang Holding Corporation	-	以成本衡量之金融資產 - 非流動	以成本衡量之金融資產 - 非流動	113,733	0.72	5,100	775
	Saybot LLC	-	以成本衡量之金融資產 - 非流動	以成本衡量之金融資產 - 非流動	357,140	0.26	2,189	2,111
	Digital Knowledge World Co., Ltd.	-	以成本衡量之金融資產 - 非流動	以成本衡量之金融資產 - 非流動	123,000	0.16	8,973	-
	SUMMIT MICRIELECTRONICS, INC.	-	以成本衡量之金融資產 - 非流動	以成本衡量之金融資產 - 非流動	240,031	0.87	3,502	1,933
宇苔投資公司	Silergy Corp.	-	以成本衡量之金融資產 - 非流動	以成本衡量之金融資產 - 非流動	400,000	100.00	11,214	11,214
年興國際投資公司	宇苔工業公司	子公司	採權益法之長期股權投資	採權益法之長期股權投資	116,327	0.06	7,678	7,678
	台虹科技股份有限公司	-	備供出售金融資產 - 流動	備供出售金融資產 - 流動	515,128	0.42	69,800	69,800
	穎台科技股份有限公司	-	備供出售金融資產 - 流動	備供出售金融資產 - 流動	1,637,556	0.34	460,153	460,153
	Mstar Semiconductor, Inc.(Cayman)	-	以成本衡量之金融資產 - 非流動	以成本衡量之金融資產 - 非流動	153,162	0.76	-	-
	國際聯合科技股份有限公司	-	以成本衡量之金融資產 - 非流動	以成本衡量之金融資產 - 非流動	3,400	0.01	-	-
	美鎬科技股份有限公司	-	以成本衡量之金融資產 - 非流動	以成本衡量之金融資產 - 非流動	4,800	0.01	-	-
	美強光學股份有限公司	-	以成本衡量之金融資產 - 非流動	以成本衡量之金融資產 - 非流動	438,108	0.94	4,609	5,274
	台睿科技股份有限公司	-	以成本衡量之金融資產 - 非流動	以成本衡量之金融資產 - 非流動	592,832	2.43	7,205	7,902
	瑞耘科技股份有限公司	-	以成本衡量之金融資產 - 非流動	以成本衡量之金融資產 - 非流動	880,000	2.93	14,784	10,133
	利達數位影音科技股份有限公司	-	以成本衡量之金融資產 - 非流動	以成本衡量之金融資產 - 非流動	37,026	3.09	-	-
	晶威光電股份有限公司	-	以成本衡量之金融資產 - 非流動	以成本衡量之金融資產 - 非流動	40,300	0.21	-	-
	COMMOCA INC.	-	以成本衡量之金融資產 - 非流動	以成本衡量之金融資產 - 非流動	263,444	1.21	3,390	1,696
	京磊精密股份有限公司	-	以成本衡量之金融資產 - 非流動	以成本衡量之金融資產 - 非流動	315,771	0.54	3,920	3,282
	鈺邦科技股份有限公司	-	以成本衡量之金融資產 - 非流動	以成本衡量之金融資產 - 非流動	208,269	0.84	4,000	2,097

(接次頁)

(承前頁)

持有之公司	有價證券名稱	與有價證券發行人之關係	帳列	科目	期股數	單位數	帳面金額	持股比例 %	淨值或市價	備註
年興國際投資公司	博威電子股份有限公司	—	以成本衡量之金融資產	— 非流動	809,280	\$	8,221	1.96	4,667	
	大成國際鋼鐵股份有限公司	—	以成本衡量之金融資產	— 非流動	2,225,825		22,565	0.56	22,730	
	鴻威光電股份有限公司	—	以成本衡量之金融資產	— 非流動	601,000		6,780	1.14	5,168	
	晶焱科技股份有限公司	—	以成本衡量之金融資產	— 非流動	284,000		11,300	0.98	3,754	
	海立爾股份有限公司	—	以成本衡量之金融資產	— 非流動	207,876		3,878	1.04	2,827	
	有化科技股份有限公司	—	以成本衡量之金融資產	— 非流動	609,840		10,613	1.02	12,337	
	賀喜能源股份有限公司	—	以成本衡量之金融資產	— 非流動	200,000		11,500	2.35	1,905	註一
	永昕生物醫藥股份有限公司	—	以成本衡量之金融資產	— 非流動	1,307,000		22,941	2.61	4,590	

註一：另九十九年十二月三十一日預付投資款 18,500 仟元。

年興紡織股份有限公司及其子公司

累積買進或賣出同一有價證券之金額達新台幣一億元或實收資本額百分之二十以上

民國九十九年度

附表三

單位：新台幣仟元

買、賣之公司及有價證券名稱	帳列科目	交易對象	關係	期股數/單位數	初買金額	初買股數/單位數	入調整項目(註一)	賣股數/單位數	賣金額	帳面成本	處分	出期益	出期股數/單位數	末額	
														金額	金額
年興紡織公司	採權益法之長期股權投資	-	-	-	\$ 575,021	-	(\$ 109,115)	-	\$	-	\$	-	-	\$	571,567
年興製衣(寧平)公司	採權益法之長期股權投資	-	-	-	-	1,000	( 1,456)	-	-	-	-	-	1,000	-	207,178
阿爾發紡織尼加拉瓜公司	採權益法之長期股權投資	-	-	37,289,893	1,211,918	12,710,107	192,900	-	-	-	-	-	50,000,000	-	1,807,983
年興國際(維京群島)公司	採權益法之長期股權投資	-	-	5,000	201,628	3,000	( 33,880)	-	-	-	-	-	8,000	-	288,901
	無活絡市場之債券投資	-	-	-	-	6,017,964	( 20,333)	-	-	-	-	-	6,017,964	-	173,065
	採權益法之長期股權投資	-	-	-	-	4,500,000	( 12,844)	-	-	-	-	-	4,500,000	-	131,273
鳳凰開發行總公司	採權益法之長期股權投資	-	-	100,000	81,926	-	58,281	-	-	-	-	-	100,000	-	268,767
年興國際(薩摩亞)公司	採權益法之長期股權投資	-	-	1,205,439	277,251	351,689	( 192,648)	1,042,000	159,078	30,855	128,223	515,128	-	69,800	
年興國際投資公司	備供出售金融資產—流動	-	-	-	-	(註二)	-	-	-	-	-	-	-	-	-

註一：係匯率影響數、債券溢價攤銷、減資退還股款及採權益法之長期股權投資認列之相關調整。  
 註二：其中 237,029 股係盈餘配股。

年興紡織股份有限公司及其子公司  
與關係人進、銷貨之金額達新台幣一億元或實收資本額百分之二十以上  
民國九十九年度

附表四

單位：新台幣仟元

進(銷)貨之公司	交易對象	關係	徐	交易情形		授 信 期 間	之 單	交易條件與一般交易及價格之		授 信 期 間	同 因	備 註
				進(銷)貨金	額			佔總進(銷)貨之比率(%)	(註三)			
年興紡織公司	竹興製衣公司	子公司	銷	(\$ 854,382)	( 9)	(註二)	(註二)	\$ 49,151	3	(註二)		
	竹興製衣公司	子公司	進	341,152	6	(註二)	(註二)	-	-	(註二)		
	兆興紡織公司	子公司	進	336,044	5	(註二)	(註二)	( 129,298)	( 12)	(註二)		
	福爾摩紗紡織公司	孫公司	加工費用	434,895	12	(註一)	(註一)	-	-	(註一)		
	年興製衣(越南)公司	子公司	加工費用	417,087	11	(註一)	(註一)	( 37,046)	( 3)	(註一)		
	年興國際(賴索托)公司	孫公司	加工費用	364,175	10	(註一)	(註一)	( 62,410)	( 6)	(註一)		
	全球成衣公司	孫公司	加工費用	342,102	9	(註一)	(註一)	( 61,876)	( 6)	(註一)		
	C&Y Garments	孫公司	加工費用	287,881	8	(註一)	(註一)	( 150,705)	( 14)	(註一)		
	年興製衣(東埔寨)公司	子公司	加工費用	274,656	7	(註一)	(註一)	( 81,037)	( 7)	(註一)		
	阿爾發紡織公司	孫公司	加工費用	183,225	5	(註一)	(註一)	-	-	(註一)		
岷興製衣(東埔寨)公司	子公司	加工費用	142,239	4	(註一)	(註一)	( 12,292)	( 1)	(註一)			
竹興製衣公司	年興紡織公司	母公司	銷	( 341,152)	( 16)	(註二)	(註二)	-	-	(註二)		
	年興製衣(東埔寨)公司	母公司	進	854,382	65	(註二)	(註二)	( 49,151)	( 100)	(註二)		
	年興製衣(東埔寨)公司	母公司相同	加工費用	274,185	66	(註一)	(註一)	-	-	(註一)		
	岷興製衣(東埔寨)公司	母公司相同	加工費用	115,673	28	(註一)	(註一)	-	-	(註一)		
兆興紡織公司	年興紡織公司	銷	( 336,044)	( 100)	(註二)	(註二)	129,298	31	(註二)			
年興製衣(越南)公司	年興紡織公司	加工收入	( 417,087)	( 100)	(註一)	(註一)	37,046	98	(註一)			
竹興製衣(東埔寨)公司	年興紡織公司	母公司	加工收入	( 274,656)	( 49)	(註一)	(註一)	81,037	96	(註一)		
	竹興製衣公司	母公司相同	加工收入	( 274,185)	( 49)	(註一)	(註一)	-	-	(註一)		
岷興製衣(東埔寨)公司	年興紡織公司	母公司	加工收入	( 142,239)	( 54)	(註一)	(註一)	12,292	100	(註一)		
	竹興製衣公司	母公司相同	加工收入	( 115,673)	( 44)	(註一)	(註一)	-	-	(註一)		

(接次頁)



(承前頁)

進(銷)貨之公司	交易對象	關係	交易		情形		交易條件與一般交易及不同原因		應收(付)票據、帳款		備註
			進(銷)貨盒	額	佔總進(銷)貨之比率(註三)	授信期	單	價授	信期	應收(付)票據及帳款之比率(%)	
阿爾發紡織公司	年興紡織公司	母公司	加工收入	(\$ 183,225)	( 100)	(註一)	(註一)	\$ -	-		
C&Y Garments	年興紡織公司	母公司	加工收入	( 287,881)	( 99)	(註一)	(註一)	150,705	97		
年興國際(賴索托)公司	年興紡織公司	母公司	加工收入	( 364,175)	( 99)	(註一)	(註一)	62,410	51		
全球成衣公司	年興紡織公司	母公司	加工收入	( 342,102)	( 99)	(註一)	(註一)	61,876	74		
福爾摩莎紡織公司	年興紡織公司	母公司	加工收入	( 434,895)	( 96)	(註一)	(註一)	-	-		
鳳凰國際(維多利亞)公司	年興國際(維多利亞)公司	母公司相同	加工費用	552,291	98	(註一)	(註一)	( 58,655)	( 68)		
年興國際(維多利亞)公司	鳳凰國際(維多利亞)公司	母公司相同	加工收入	( 552,291)	( 100)	(註一)	(註一)	58,655	60		

註一：加工費用係按子公司必要之營運成本議定，並視其營運之現金需求付款。

註二：視其營運之現金需求支付。

註三：加工費用係按占總製造費用之比率計算。

年興紡織股份有限公司及其子公司  
應收關係人款項達新台幣一億元或實收資本額百分之二十以上  
民國九十九年十二月三十一日

附表五

單位：新台幣千元

帳列應收款項之公司	交易對象	關係	應收款項餘額	人週轉率	逾期逾金	應收關係人款項式	應收關係人款項後收回金額	提列帳額	抵備金額
兆興紡織公司	年興紡織公司 阿爾發紡織尼加拉瓜公司	母公司 母公司相同	\$ 129,298 162,688	(註一) (註二)	\$ - -	- -	\$ 4,614 162,688	\$ -	-
C & Y Garments	年興紡織公司	母公司	150,705	(註一)	-	-	70,226	-	-

註一：收款係按營運資金需求請款。

註二：係出售固定資產款項。

年興紡織股份有限公司及其子公司

被投資公司資訊

民國九十九年度

附表六

單位：新台幣仟元

投資公司名稱	被投資公司名稱	所在地區	主要營業項目	原本	原始	投資	金額	期	未	數	比	率	(%)	持		未	認	列	之	備	註	
														帳	面							額
年興紡織公司	年興國際(維京群島)公司	CITCO BUILDING, WICKHAMS CAY ROAD TOWN TORTOLA	生產事業之投資	\$ 3,978,062	\$ 5,332,663	\$ 1,178,206	247,270	100.00	100.00	\$ 5,111,419	\$ 1,178,206	\$ 1,178,206										子公司
	兆興紡織公司	台北市內湖路一段306號13樓	牛仔成衣之原物料採購	1,080,262	1,080,262	87,356	35,000,000	100.00	100.00	674,300	87,356	87,356										子公司
	阿爾發紡織尼加拉瓜公司	Km 15 1/2 Carretera Nueva a León, Los Brasiles, Managua	休閒布料之染整加工	208,634	-	-	1,000	100.00	100.00	207,178	-	-										子公司
	年興製衣(寧平)公司	Ninh Phuc Industrial Zone, Ninh Binh City, Ninh Binh Province, Viet Nam	牛仔成衣之加工	714,092	608,431	(50,325)	-	100.00	100.00	571,567	(50,325)	(50,325)										子公司
	年興製衣(越南)公司	Rd. TRAN THI DUNG, Phuc Khanh Industrial Park, Thai Binh City, Thai Binh Province, Viet Nam	牛仔成衣之加工	597,121	597,121	(103,049)	-	100.00	100.00	407,528	(103,049)	(103,049)										子公司
	年興國際投資公司	臺北市內湖區內湖路一段308號12樓之2	一般投資業務	20,000	55,256	163,588	2,000,000	100.00	100.00	698,208	163,588	163,588										子公司
	竹興製衣(柬埔寨)公司	PHUM KHOTOR KHUM PREK LEAP RUSEY KEO DISTRICT PHNOM PENH CAMBODIA	休閒成衣之加工	288,801	288,801	(274)	14,000	100.00	100.00	293,965	(274)	(274)										子公司
	竹興製衣公司	台北市內湖路一段306號13樓	休閒成衣之製造及代理銷售	131,360	341,360	87,310	5,000,000	100.00	100.00	148,519	87,310	87,310										子公司
	中華國際投資公司	臺北市大安區敦化南路二段97號28樓	一般投資業務	5,208	61,678	153,717	3,040,698	22.42	22.42	125,321	153,717	34,470										採權益法評價之被投資公司
	岷興製衣(柬埔寨)公司	PHUM KBAL DOMREY SANGKAT KAKAB DONGKOR DISTRICT PHNOM PENH KINGDOM OF CAMBODIA	休閒成衣之加工	118,267	118,267	(1,999)	4,500	100.00	100.00	118,605	(1,999)	(1,999)										子公司
	伍興國際興業公司	臺北市內湖區瑞光路192號12樓	牛仔成衣及原物料之買賣	4,500	4,500	-	450,000	30.00	30.00	-	-	-										採權益法評價之被投資公司

(接次頁)

(承前頁)

投資公司名稱	被投資公司名稱	所 在 地 區	主要營業項目	原 本 期 末	原 始 投 資 期 末	資 金 期 末	額 未 股	本 期 末		持 有 面 額	有 被 投 資 公 司 本 期 ( 損 ) 益	本 期 認 列 之 投 資 ( 損 ) 益	備 註
								數 比 率 ( % )	帳 面 金 額				
年興國際(維京群島)公司	年興國際(百慕達)公司	CANON'S COURT, 22 VICTORIA STREET, HAMILTON HM12, BERMUDA	生產事業之投資	\$ 538,101	\$ 1,262,258	29,400	100.00	\$ 698,756	\$ 42,280	\$ 41,355		孫公司	
	年興國際(薩摩亞)公司	Level 2, Lotemau Centre, Vaea Street, Apia, Samoa	生產事業之投資	1,294,422	2,569,570	40,300,000	100.00	2,069,277	896,130	896,130		孫公司	
	鳳凰開發行舖公司	Level 2, Lotemau Centre, Vaea Street, Apia, Samoa	牛仔布之買賣及一般投資業務	1,602,769	1,199,604	50,000,000	100.00	1,807,983	246,727	246,727		孫公司	
	宇苔資本管理公司	Level 2, Lotemau Centre, Vaea Street, Apia, Samoa	租賃業務	64,180	-	1,800,000	80.00	58,313	( 63 )	( 51 )		孫公司	
	宇苔投資公司	Level 2, Lotemau Centre, Vaea Street, Apia, Samoa	生產事業之投資	193,398	-	6,017,964	67.00	173,065	( 4,092 )	( 2,742 )		孫公司	
宇苔投資公司	宇苔工業公司	Phum Khtor, Khum Prek Leap Russey Keo District, Phnom Penh, Cambodia	牛仔成衣之洗水加工	12,574	-	400,000	100.00	11,214	( 494 )	( 494 )		孫公司	
兆興紡織公司	阿爾發紡織公司	Zona France Industrial De Exportacion De Mateare Km 15 1/2 Carretera Nueva a Leon, Municipio De Mateare, Managua, Nicaragua	休閒布料之染整加工	-	236,216	-	-	-	4,165	4,165		孫公司	
年興國際(百慕達)公司	年興國際(維多利亞)公司	Libramiento Naciones Unidas Km. 20, Parque Industrial Nuevo Santander Cd. Victoria, Tamaulipas, Mexico. C. P. 87130	牛仔布之加工	636,161	636,161	47,410	99.99	567,123	12,289	12,289		孫公司	
	年興成衣公司	Libramiento Naciones Unidas Km. 20, Parque Industrial Nuevo Santander Cd. Victoria, Tamaulipas, Mexico. C. P. 87130	牛仔成衣之加工	30,021	30,021	4,628	99.99	( 16,141 )	( 7,342 )	( 7,342 )		孫公司	
年興國際(薩摩亞)公司	C & Y Garments	Site No.7D Thetsane Industrial Area Maseru 100, Lesotho	牛仔成衣之加工	105,226	169,543	99,800	99.80	278,773	313,526	312,899		孫公司	
	年興國際(賴索托)公司	Site No.009 Thetsane Industrial Area Maseru 100, Lesotho	牛仔成衣之加工	10,562	397,000	200,000	100.00	289,930	301,058	301,058		孫公司	
	全球成衣公司	Site No.12293-827 Thetsane Industrial Area, Maseru 100, Lesotho	牛仔成衣之加工	150,535	81,150	100,000	100.00	268,767	141,986	141,986		孫公司	
	福爾摩莎紡織公司	827 Thetsane Industrial Area, Maseru 100, Lesotho	牛仔布之加工	280,856	726,981	100,000	100.00	410,859	141,769	141,769		孫公司	

(接次頁)

(承前頁)

投資公司名稱	被投資公司名稱	地址	主要營業項目	原本期	投資未上期	資本金未上期	額未上期	期未股	持		本公司	認列之	備註
									面	帳			
鳳凰閣發行公司	Grand Paper International (B.V.I.) Ltd. C&D Capital Corp.	PRIVATE BAG A438 MASERU 100 LESOTHO	紙箱製造及買賣	\$ 37,713	\$ 37,713	\$ 37,713	1,110,000	37.00	\$ 70,656	\$ 41,859	\$ 15,488	採權益法評價之被投資公司	
	C&D Capital Corp.	OMC Chambers, P.O. Box 3152, Road Town, Tortola, British Virgin Islands	一般投資業務	172,142	181,932	236,356	5,325,891	22.42	( 40,427)	( 9,065)	( 9,065)	採權益法評價之被投資公司	
	C&D Capital II Corp.	OMC Chambers, Wickhams Cay 1, Road Town, Tortola, British Virgin Islands.	一般投資業務	144,117	-	131,273	4,500,000	28.74	( 214)	( 40)	( 40)	採權益法評價之被投資公司	
	Top Fashion Industrial Co., Ltd	P.O.Box 3321, (Sealight House), Road Town, Tortola, British Virgin Islands	牛仔成衣及原料之買賣	14,644	14,644	-	450,000	30.00	-	-	-	採權益法評價之被投資公司	

年興紡織股份有限公司及其子公司

大陸投資資訊  
民國九十九年度

附表七

單位：新台幣仟元

大陸被投資公司名稱 (註一)	主要營業項目	實收資本額	投資方式	本 自 累 積 台 灣 投 資 金 額	本期匯出或收回投資金額		本 自 累 積 台 灣 投 資 金 額	本期匯出 投資金額	本期匯出 金額	本公司直接 或間接投資 之持股比例 (註四)	本期 資 損 益 (註二)	期 末 帳 面 價 值 (註二)	資 值 已 投 資 (註二)	截至本 期期末 已匯收 投資 收益	回 益
					匯 出	回 收									
鉅亨信通技術(上海)有限公司	1. 資料處理服務業 2. 電子資訊供應服務業	\$265,509	透過第三地區現有轉投資大陸公司再投資	\$ 2,540	\$ -	\$ -	\$ 2,540	-	-	-	\$ -	-	\$ -	-	-
天津三之星機帶有限公司	開發生產銷售機械用橡膠帶	-	透過第三地區現有轉投資大陸公司再投資	648	-	-	648	-	-	-	-	-	-	-	-
福州東陽塑料製品有限公司	汽機車零件製造及銷售等	510,650	透過第三地區現有轉投資大陸公司再投資	5,757	-	-	5,757	-	0.74%	-	-	-	-	-	-
南京東陽塑料製品有限公司	汽機車零件製造及銷售等	-	透過第三地區現有轉投資大陸公司再投資	2,245	-	-	2,245	-	-	(註五)	-	-	-	-	-
重慶大江渝強塑料製品有限公司	汽機車零件製造及銷售等	379,340	透過第三地區現有轉投資大陸公司再投資	3,293	-	-	3,293	-	0.41%	-	-	-	-	-	-
敦陽化工(番禺南沙)有限公司	化工原料製造及銷售等	157,572	透過第三地區現有轉投資大陸公司再投資	111	-	-	111	-	0.30%	-	-	-	-	-	-
長春敦陽化工有限公司	化工原料製造及銷售等	43,770	透過第三地區現有轉投資大陸公司再投資	276	-	-	276	-	0.30%	-	-	-	-	-	-
天津恩碧塗料有限公司	化工原料製造及銷售等	35,016	透過第三地區現有轉投資大陸公司再投資	221	-	-	221	-	0.30%	-	-	-	-	-	-
長春富奧東陽塑料製品有限公司	汽機車零件製造及銷售等	787,860	透過第三地區現有轉投資大陸公司再投資	6,342	-	-	6,342	-	0.36%	-	-	-	-	-	-
哈爾濱哈飛東陽塑料製品有限公司	汽機車零件製造及銷售等	350,160	透過第三地區現有轉投資大陸公司再投資	2,303	-	-	2,303	-	0.19%	-	-	-	-	-	-

(接次頁)

(承前頁)

大陸被投資公司名稱 (註一)	主要營業項目	實收資本額	投資額	投資方式	本 自 累 積 投 資 金 額	本 期 初 匯 出 金 額		本 期 匯 出 或 收 回 金 額		本 期 匯 出 金 額	本 期 末 自 累 積 出 金 額	本 公 司 直 接 或 間 接 持 股 比 例	本 期 認 損 益 帳 面 值 (註二)	本 期 末 認 損 益 帳 面 值 (註二)	資 值 已 投 資 (註二)	至 本 期 末 匯 收 資 金	回 益
						匯	出	出	收								
武漢恩碧塗料有限公司	化工原料製造及銷售等	\$ 43,770		透過第三地區現有轉投資大陸公司	\$ 276	\$ -	\$ -	\$ -	\$ -	\$ 276	0.30%	\$ -	\$ -	\$ -	\$ -	-	-
蕪湖幼獅東陽汽車塑料零件有限公司	汽機車零件製造及銷售等	350,160		透過第三地區現有轉投資大陸公司	2,763	-	-	-	-	2,763	0.37%	-	-	-	-	-	-
南京恩碧塗料有限公司	化工原料製造及銷售等	87,540		透過第三地區現有轉投資大陸公司	276	-	-	-	-	276	0.30%	-	-	-	-	-	-
重慶大江東陽塑料製品有限公司	汽機車零件製造及銷售等	379,340		透過第三地區現有轉投資大陸公司	921	-	-	-	-	921	0.19%	-	-	-	-	-	-
南京開陽汽車塑料零件有限公司	汽機車保險桿及零件製造及銷售等	583,600		透過第三地區現有轉投資大陸公司	3,869	-	-	-	-	3,869	0.52%	-	-	-	-	-	-
長瀨塑料製品設計(天津)有限公司	汽機車零件製造及銷售等	10,505		透過第三地區現有轉投資大陸公司	28	-	-	-	-	28	-	-	-	-	-	-	-

本 期 末 累 計 自 陸 地 區 投 資 金 額	本 期 末 自 陸 地 區 匯 出 金 額	經 濟 部 准 核	投 資 額	審 查 金 額	會 審 核	依 經 濟 部 規 定 投 資 限 額	審 查 會 規 定
\$31,869		本公司於八十九年九月六日經投資審委會(89)投審二字第89020549號函核准946仟元、八十九年十二月七日經(89)投審二字第89033029號函核准1,594仟元及九十六年三月五日經(96)經審二字第09600035110號函核准29,329仟元				註三	

註一：係本公司以成本衡量之第三地區現有轉投資公司再投資之大陸被投資公司。

註二：因本公司對第三地區現有轉投資公司係以成本法衡量，故無法取得本期投資損益及期末投資帳面價值等相關資訊。

註三：依經濟部經審字第09704604680號修正「在大陸地區從事投資或技術合作審查原則」第三條之規定，經經濟部工業局核發符合營運總部營運範圍證明文件之企業無投資金額或比例之限制，本公司取得營運總部資格，故不受投資限額之規範。

註四：因處分以成本衡量之第三地區現有轉投資公司，故自第三季起已無再投資鉅亨信息技術(上海)有限公司。

註五：南京東陽塑料製品有限公司及長瀨塑料製品設計(天津)有限公司已於第四季清算完結。

五、九十九年度合併財務報表：

聲 明 書

本公司及從屬公司民國九十九年度（自九十九年一月一日至十二月三十一日止）依「關係企業合併營業報告書關係企業合併財務報表及關係報告書編製準則」應納入編製關係企業合併財務報表之公司與依財務會計準則公報第七號應納入編製母子公司合併財務報表之公司均相同，且關係企業合併財務報表所應揭露相關資訊於前揭母子公司合併財務報表中均已揭露，爰不再另行編製關係企業合併財務報表。

特此聲明

公司名稱：年興紡織股份有限公司



董事長：陳 朝 國



中 華 民 國 一 〇 〇 年 三 月 一 日



會計師查核報告

年興紡織股份有限公司 公鑒：

年興紡織股份有限公司及其子公司民國九十九年及九十八年十二月三十一日之合併資產負債表，暨民國九十九年及九十八年一月一日至十二月三十一日之合併損益表、合併股東權益變動表及合併現金流量表，業經本會計師查核竣事。上開合併財務報表之編製係管理階層之責任，本會計師之責任則為根據查核結果對上開合併財務報表表示意見。

本會計師係依照會計師查核簽證財務報表規則及一般公認審計準則規劃並執行查核工作，以合理確信合併財務報表有無重大不實表達。此項查核工作包括以抽查方式獲取合併財務報表所列金額及所揭露事項之查核證據、評估管理階層編製合併財務報表所採用之會計原則及所作之重大會計估計，暨評估合併財務報表整體之表達。本會計師相信此項查核工作可對所表示之意見提供合理之依據。

依本會計師之意見，第一段所述合併財務報表在所有重大方面係依照證券發行人財務報告編製準則及一般公認會計原則編製，足以允當表達年興紡織股份有限公司及其子公司民國九十九年及九十八年十二月三十一日之合併財務狀況，暨民國九十九年及九十八年一月一日至十二月三十一日之合併經營成果與合併現金流量。

如合併財務報表附註三所述，年興紡織股份有限公司及其子公司自民國九十八年一月一日起，採用新修訂之財務會計準則公報第十號「存貨之會計處理準則」。

勤業眾信聯合會計師事務所  
會計師 卓 明 信



卓明信

會計師 施 景 彬



施景彬

財政部證券暨期貨管理委員會核准文號  
台財證六字第 0920123784 號

財政部證券暨期貨管理委員會核准文號  
台財證六字第 0920123784 號

中 華 民 國 一 〇 〇 年 三 月 一 日

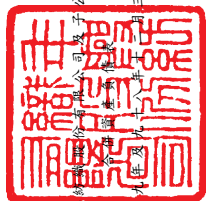

年報財務報告附註及九十年三月三十一日

民國九十年三月三十一日

單位：新台幣仟元，惟  
每股面額為元

代碼	資產	九十九年十二月三十一日	九十八年十二月三十一日	代碼	負債及股東權益	九十九年十二月三十一日	九十八年十二月三十一日
	金額	金額	金額		金額	金額	金額
1100	流動資產			2100	短期借款(附註二及四)		
1310	現金及約當現金(附註二及四)	\$ 1,474,718	\$ 985,276	2200	銀行之衍生性金融負債-流動(附註二及二二)	\$ 581,285	\$ 159,370
1320	公平價值變動列入損益之金融資產-流動(附註二)	-	-	2300	應付帳款	-	1,8030
1330	備用資產-流動(附註二、七及二二)	540,262	812	2400	應付帳款	148,653	1,8030
1120	應收票據(附註二)	31,632	402,333	2140	應付帳款	492,705	346,287
1140	應收帳款-減備抵呆帳九十九年138,876仟元及九十八年141,276仟元後之淨額(附註二)	-	20,859	2150	應付關係企業款項(附註二二)	29,513	23,001
1150	應收關係企業款項(附註二)	1,756,932	927	2160	應付所得稅(附註二及十九)	156,653	126,954
1190	應收關係企業款項(附註二)	-	-	2170	應付費用	545,593	491,883
1210	其他金融資產-流動	22,994	11,245	2272	一年內到期之長期借款(附註十五及二四)	215,973	611,851
1210	存單一淨額(附註二、三及六)	3,002,897	2,669,343	2280	其他流動負債(附註七)	103,517	98,327
1286	遞延所得稅資產	32,371	39,610	21XX	流動負債合計	2,273,897	2,039,084
1288	其他流動資產	228,926	244,231				
11XX	流動資產合計	7,090,730	5,888,448	2420	長期借款(附註十五及二四)	107,987	323,960
1450	長期投資(附註二、七、八、九、十及二二)	705,613	618,008	2810	其他負債	254,511	239,813
1480	可供出售金融資產-非流動	1,046,139	1,163,268	2820	遞延所得稅	7,670	888
1490	以成本衡量之金融資產-非流動	405,621	362,553	2860	遞延所得稅負債-非流動(附註二及十九)	182,647	9,019
1421	採權益法之長期股權投資	563,606	502,721	28XX	其他負債合計	444,828	249,690
14XX	長期投資合計	2,720,979	2,651,620	2XXX	負債合計	2,826,712	2,612,734
1501	固定資產(附註二、十一及二四)						
1501	成			31XX	股東權益		
1511	土地	401,738	415,045		股本	5,500,000	5,906,431
1511	土地改良物	1,516	1,516		資本公積	-	89
1521	房屋及建築	3,152,348	3,543,778		盈餘	5,952	5,952
1531	機器設備	5,596,477	6,306,439		未分配盈餘	380,344	378,574
1531	運輸設備	70,481	70,481		合併盈餘	386,640	384,870
1531	其他設備	5,525,996	6,235,958		保留盈餘	1,695,837	1,573,690
1681	其他設備	1,419,163	1,539,891		未分配盈餘	4,048,890	3,318,999
15X1	成本合計	10,673,530	11,923,511		未分配盈餘	5,744,727	4,897,689
15X9	減：累計折舊	5,923,177	6,151,541		股東權益合計	11,292,520	9,635,048
1670	未完工程及預付設備款	4,750,355	5,771,970		少數股東權益	12,957,252	12,066,415
15XX	固定資產合計	57,926	150,934		股東權益合計	12,293,948	12,066,512
1670	未完工程及預付設備款	4,808,279	5,922,904				
1770	無形資產			3310	法定盈餘公積	1,695,837	1,573,690
1781	遞延退休金成本(附註二及十六)	15,756	17,038	3350	未分配盈餘	4,048,890	3,318,999
1788	專利技術(附註二及一六)	43,246	-	33XX	股東權益合計	5,744,727	4,897,689
17XX	無形資產合計	59,002	42,536	3420	股東權益其他調整項目	(730,745)	(80,971)
1800	其他資產			3450	金融商品未實現利益	1,292,520	963,048
1810	其他資產-淨額(附註二及十二)	250,068	-	34XX	股東權益其他調整項目合計	12,957,252	12,066,415
1820	閒置資產(附註二)	17,397	-	3610	少數股東權益	100,843	445
1830	存出保證金	25,372	26,435	3XXX	股東權益合計	12,293,948	12,066,512
1840	遞延費用-淨額(附註二)	126,985	125,130				
1860	遞延所得稅資產-非流動(附註二及十九)	308	308				
1888	待過戶農地(附註十三)	21,845	21,845				
18XX	其他資產合計	441,667	478,718				
1XXX	資產總計	\$ 15,130,652	\$ 14,679,246				

後附之附註係本合併財務報表之一部分。  
(參閱勤業眾信聯合會計師事務所民國一〇〇三年三月一日查核報告)



會計主管：陳湘琴



經理人：黃士坤



董事長：陳朝國

年興紡織股份有限公司及子公司

合併損益表

民國九十九年及九十八年一月一日至十二月三十一日

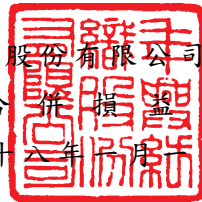

單位：新台幣仟元，惟每股合併盈餘為元

代碼	九 十 九 年 度			九 十 八 年 度		
	金	額	%	金	額	%
	營業收入（附註二、二三及二八）					
4110	\$ 12,855,246		100	\$ 12,109,234		101
4170		38,726	-		78,050	1
4100	12,816,520		100	12,031,184		100
4660		34,779	-		17,670	-
4000	12,851,299		100	12,048,854		100
	營業成本（附註二、三、六及二十）					
5110	11,362,682		89	10,429,663		86
5600		37,202	-		17,192	-
5000	11,399,884		89	10,446,855		86
5910	1,451,415		11	1,601,999		14
	營業費用（附註二十）					
6100	501,658		4	596,700		5
6200	240,574		2	235,382		2
6300	56,748		-	97,587		1
6000	798,980		6	929,669		8
6900	652,435		5	672,330		6
	營業外收入及利益					
7110	35,683		-	10,942		-
7121	40,853		1	59,836		1
7122	22,989		-	17,943		-
7130	803		-	-		-
7140	230,955		2	59,407		-
7160	-		-	49,955		-
7210	15,223		-	725		-
7270	1,056,742		8	317,324		3
7310	-		-	812		-
7480	110,848		1	104,165		1
7100	1,514,096		12	621,109		5

（接次頁）

(承前頁)

代碼	九 十 九 年 度			九 十 八 年 度		
	金	額	%	金	額	%
	營業外費用及損失					
7510	\$	21,746	-	\$	39,384	-
7530		-	-		4,895	-
7540		10,328	-		1,788	-
7560		160,983	2		-	-
7610		-	-		983	-
7630		30,352	-		7,022	-
7640		812	-		-	-
7880		132,307	1		70,197	1
7500		<u>356,528</u>	<u>3</u>		<u>124,269</u>	<u>1</u>
7900		1,810,003	14		1,169,170	10
8110		( <u>368,058</u> )	( <u>3</u> )		<u>52,449</u>	<u>-</u>
9600		<u>\$ 1,441,945</u>	<u>11</u>		<u>\$ 1,221,619</u>	<u>10</u>
	歸屬子：					
9601	\$	1,442,681	11	\$	1,221,469	10
9602		( <u>736</u> )	<u>-</u>		<u>150</u>	<u>-</u>
		<u>\$ 1,441,945</u>	<u>11</u>		<u>\$ 1,221,619</u>	<u>10</u>
代碼	稅 前 稅 後			稅 前 稅 後		
	每股合併盈餘 (附註二一)					
9750		<u>\$ 3.02</u>	<u>\$ 2.50</u>		<u>\$ 1.90</u>	<u>\$ 2.07</u>
9850		<u>\$ 3.02</u>	<u>\$ 2.50</u>		<u>\$ 1.90</u>	<u>\$ 2.07</u>

後附之附註係本合併財務報表之一部分。

(參閱勤業眾信聯合會計師事務所民國一〇〇年三月一日查核報告)

董事長：陳朝國



經理人：黃士坤



會計主管：陳湘琴



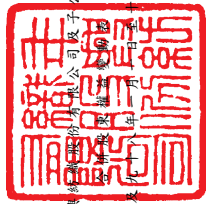

年興隆信託有限公司及子公司

民國九十九年三月三十一日

單位：新台幣仟元，惟  
每股股利為元

	資本公積 (附註二、七及十八)		未分配盈餘 \$ 2,403,394	累積損算調整數 (附註二) \$ 61,858	金融商品 未實現(損)益 (附註二及二二) \$ 151,174	庫藏股票 (附註二及十八) \$ 26,280	少數股東權益 \$ 304	股東權益合計 \$ 10,438,946
	股票溢價 \$ 89	處分固定 資產利益 \$ 255						
九十八年一月一日餘額	\$ 5,906,431							
九十七年度盈餘分配	-	-	10,543	-	-	-	-	-
法定盈餘公積	-	-	( 295,321)	-	-	-	-	( 295,321)
現金股利-每股 0.5 元	-	-	-	-	-	-	-	-
庫藏股票買回 93 仟股	-	-	-	-	-	( 744)	-	( 744)
庫藏股票轉讓予員工 3,731 仟股	-	5,952	-	-	-	27,024	-	32,976
九十八年度合併總純益	-	-	1,221,469	-	-	-	150	1,221,619
備供出售金融資產未實現(損)益之變動	-	-	-	-	723,385	-	-	723,385
採權益法認列被投資公司調整	-	-	-	-	80,650	-	-	80,650
現金流量避險未實現(損)益之變動	-	-	-	-	7,839	-	-	7,839
外幣長期股權投資換算調整數	-	-	-	( 142,829)	-	-	( 9)	( 142,838)
九十八年十二月三十一日餘額	5,906,431	255	3,318,999	( 80,971)	963,048	-	445	12,066,512
九十八年度盈餘分配	-	-	-	-	-	-	-	-
法定盈餘公積	-	-	122,147	-	-	-	-	-
現金股利-每股 1.0 元	-	-	( 590,643)	-	-	-	-	( 590,643)
減資退回股款	( 406,431)	-	-	-	-	-	-	( 406,431)
九十九年度合併總純益	-	-	1,442,681	-	-	-	( 736)	1,441,945
少數股東權益增加	-	-	-	-	-	-	111,301	111,301
備供出售金融資產未實現(損)益之變動	-	-	-	-	292,955	-	-	292,955
採權益法認列被投資公司調整	-	-	-	-	28,487	-	-	30,257
現金流量避險未實現(損)益之變動	-	-	-	-	8,030	-	-	8,030
外幣長期股權投資換算調整數	-	-	-	( 649,774)	-	-	( 10,207)	( 659,981)
九十九年十二月三十一日餘額	\$ 5,500,000	\$ 255	\$ 4,048,890	( \$ 730,745)	\$ 1,292,520	\$ 100,803	\$ 100,803	\$ 12,293,945

後附之附註係本合併財務報表之一部分。  
(李國勤業眾信聯合會計師事務所民國一〇〇年三月一日查核報告)



董事長：陳朝國



經理人：黃士坤



會計主管：陳湘琴

年興紡織股份有限公司及子公司

合併現金流量表

民國九十九年及九十八年一月一日至十二月三十一日

單位：新台幣仟元

	九十九年度	九十八年度
營業活動之現金流量		
合併總純益	\$1,441,945	\$1,221,619
折舊及攤銷	846,338	874,942
提列備抵呆帳	3,160	88,433
員工認股權酬勞成本	-	6,047
存貨跌價損失（回升利益）	58,472	( 68,153)
處分投資淨益	( 230,955)	( 59,407)
長期投資已實現損失	10,328	1,788
採權益法評價之被投資公司發放現金股利	65,695	7,207
採權益法認列之投資淨益	( 40,853)	( 59,836)
處分固定資產損失（利益）	( 803)	4,895
金融商品評價損失（利益）	812	( 812)
減損損失	30,352	7,022
無活絡市場之債券投資溢價攤銷	4,616	172
提列退休金負債	15,980	16,186
遞延所得稅	181,175	( 204,438)
其他	1,919	( 887)
營業資產及負債之淨變動		
應收票據	( 10,773)	( 9,471)
應收帳款	( 250,798)	12,723
應收關係企業款項	445	1,599
其他金融資產	( 11,749)	46,865
存貨	( 392,026)	795,360
其他流動資產	15,305	7,550
合併借項	1,466	3,077
應付票據	( 24,679)	35,380
應付帳款	146,422	( 225,050)
應付所得稅	29,699	29,674
應付費用	53,710	31,377
應付關係企業款項	6,514	23,001
其他流動負債	12,748	27,601
其他負債	-	( 371)
營業活動之淨現金流入	<u>1,964,465</u>	<u>2,614,093</u>

（接次頁）

(承前頁)

	<u>九十九年度</u>	<u>九十八年度</u>
投資活動之現金流量		
處分備供出售金融資產價款	\$ 283,991	\$ 86,087
取得備供出售金融資產	( 16,052)	-
處分以成本衡量之金融資產價款	81,353	5,403
以成本衡量之金融資產退回股款	16,829	25,988
取得以成本衡量之金融資產	( 33,272)	( 34,607)
贖回無活絡市場之債券投資	31,874	-
取得無活絡市場之債券投資	( 121,153)	( 366,739)
採權益法之長期股權投資減資退回股款	65,405	58,304
採權益法之長期股權投資增加	( 144,117)	-
處分採權益法之長期股權投資價款	-	27,273
購置固定資產	( 366,602)	( 446,936)
處分固定資產價款	106,461	2,679
存出保證金(增加)減少	1,063	( 414)
遞延費用增加	( 74,575)	( 98,648)
催收款項減少	-	3,505
其他資產減少	-	2,186
投資活動之淨現金流出	<u>( 168,795)</u>	<u>( 735,919)</u>
融資活動之現金流量		
短期借款增加(減少)	421,915	( 1,251,771)
舉借長期借款	-	337,105
償還長期借款	( 612,000)	( 299,353)
存入保證金增加	6,812	5
發放現金股利	( 590,643)	( 295,321)
現金減資退回股款	( 406,431)	-
庫藏股票轉讓員工	-	26,929
庫藏股票買回支付價款	-	( 744)
少數股權增加	64,975	-
融資活動之淨現金流出	<u>( 1,115,372)</u>	<u>( 1,483,150)</u>
匯率影響數	<u>( 190,856)</u>	<u>( 49,559)</u>
現金及約當現金淨增加	489,442	345,465
年初現金及約當現金餘額	<u>985,276</u>	<u>639,811</u>
年底現金及約當現金餘額	<u>\$1,474,718</u>	<u>\$ 985,276</u>

(接次頁)

(承前頁)

	九十九年度	九十八年度
現金流量資訊之補充揭露		
當年度支付利息	\$ 23,140	\$ 41,824
減：資本化利息	<u>-</u>	<u>1,700</u>
不含資本化利息之當年度支付利息	<u>\$ 23,140</u>	<u>\$ 40,124</u>
支付所得稅	<u>\$ 157,196</u>	<u>\$ 122,318</u>
不影響現金流量之投資及融資活動		
備供出售金融資產－非流動轉列以成本 衡量之金融資產	<u>\$ 35,997</u>	<u>\$ -</u>
以成本衡量之金融資產轉列備供出售金 融資產－流動	<u>\$ 47,080</u>	<u>\$ 52,357</u>
以成本衡量之金融資產轉列採權益法之 長期股權投資	<u>\$ -</u>	<u>\$ 31,596</u>
固定資產轉列遞延費用	<u>\$ 38,360</u>	<u>\$ 3,191</u>
固定資產轉列出租資產	<u>\$ 252,625</u>	<u>\$ -</u>
固定資產轉列閒置資產	<u>\$ 17,397</u>	<u>\$ -</u>
一年內到期之長期借款	<u>\$ 215,973</u>	<u>\$ 611,851</u>
同時影響現金及非現金項目之投資及融資活 動		
固定資產增加	\$ 358,994	\$ 458,364
應付購置設備款(增加)減少	<u>7,608</u>	<u>(11,428)</u>
購置固定資產支付現金數	<u>\$ 366,602</u>	<u>\$ 446,936</u>
少數股權增加	\$ 111,301	\$ -
少數股權技術作價投資	<u>(46,326)</u>	<u>-</u>
少數股權現金增加數	<u>\$ 64,975</u>	<u>\$ -</u>

後附之附註係本合併財務報表之一部分。

(參閱勤業眾信聯合會計師事務所民國一〇〇年三月一日查核報告)

董事長：陳朝國



經理人：黃士坤



會計主管：陳湘琴





年興紡織股份有限公司及子公司

合併財務報表附註

民國九十九及九十八年度

(除另予註明者外，金額係以新台幣仟元為單位)

一、公司沿革及業務範圍說明

年興紡織股份有限公司(母公司)設立於七十五年，為一股票上市公司，主要從事牛仔布及牛仔服飾之產銷。母公司於八十九年七月一日(合併基準日)吸收合併至興實業股份有限公司，並以母公司為存續公司。

母公司為整合內部資源，降低營運成本，以提升公司競爭力，於九十四年一月一日進行營運模式調整，將子公司兆興紡織及孫公司年興國際(百慕達)公司成衣及染整業務部門由母公司直接管理。

母公司為因應未來發展，於九十八年十一月進行海外投資控股公司架構調整，並自九十九年一月一日進行營運模式調整，將孫公司年興國際(百慕達)公司賴索托產區紡織業務部門由母公司直接管理。

母公司為整合內部資源，降低營運成本，以提升營運績效，於九十九年七月一日進行營運模式之調整，將子公司竹興製衣公司成衣業務部門由母公司直接管理。

母公司為提升成衣洗水技術，增加牛仔成衣附加價值，透過年興國際(維京群島)公司於柬埔寨投資設立專業洗水廠宇苔投資公司、宇苔工業公司及宇苔資本管理公司，預計自一〇〇年起實際營運。

兆興紡織股份有限公司於八十七年設立，主要從事牛仔成衣原物料之採購業務，因應組織架構調整，經董事會決議於九十九年十二月三十一日解散，目前尚在辦理解散清算程序中。

年興國際(維京群島)公司於八十五年設立於維京群島，為一控股公司。

年興國際投資公司於九十一年設立，從事一般之投資業。

竹興製衣公司於六十年設立，從事各種成衣之製造加工及買賣業務，自九十九年七月一日起成衣業務部門改由母公司直接管理，主要從事母公司成衣之代理銷售業務。

竹興製衣（柬埔寨）公司於八十五年設立於柬埔寨，主要係為竹興製衣公司加工牛仔成衣，另自九十九年七月一日起，改為為母公司加工牛仔成衣。

岷興製衣（柬埔寨）公司於九十四年設立於柬埔寨，主要係為竹興製衣公司加工牛仔成衣，另自九十九年七月一日起，改為為母公司加工牛仔成衣。

年興製衣（越南）公司於九十六年三月設立於越南，主要係為母公司加工牛仔成衣。

年興製衣（寧平）公司於九十七年四月設立於越南，主要係為母公司加工牛仔成衣。

阿爾發紡織公司於九十年設立於尼加拉瓜，主要係為母公司加工染整休閒布，為因應當地租稅法令規定，母公司於九十九年十二月底新設立阿爾發紡織尼加拉瓜公司以接收阿爾發紡織公司原加工染整休閒布業務，並同時結束阿爾發紡織公司之營運。

年興國際（百慕達）公司於八十六年設立於百慕達，主要從事牛仔布之製造及買賣，另因應集團投資架構調整，於九十八年十一月將部分轉投資及固定資產依帳面價值出售予年興國際（薩摩亞）公司及鳳凰開發行銷公司，並自九十九年一月一日起變更為一控股公司，將賴索托產區紡織業務部門改由母公司直接管理，並將墨西哥產區紡織業務部門移轉至鳳凰開發行銷公司。

年興國際（薩摩亞）公司於九十八年十一月設立，為一控股公司。

鳳凰開發行銷公司於九十八年十一月設立於薩摩亞，從事一般投資業務，並自九十九年一月一日起，從事牛仔布之買賣。

宇苔資本管理公司於九十九年四月設立於薩摩亞，負責取得柬埔寨洗水廠之建廠用地，預計自一〇〇年起從事一般租賃業務。

宇苔投資公司於九十九年六月設立於薩摩亞，為一控股公司。

年興國際（維多利亞）公司於八十六年設立於墨西哥，主要係為年興國際（百慕達）公司生產牛仔布，另自九十九年一月一日起，改為為鳳凰開發行銷公司生產牛仔布。

年興成衣公司於八十八年設立於墨西哥，主要係為母公司加工牛仔成衣。

C&Y Garments 於七十九年設立於賴索托，主要係為母公司加工牛仔成衣。

年興國際（賴索托）公司於八十九年設立於賴索托，主要係為母公司加工牛仔成衣。

全球成衣公司於八十九年設立於賴索托，主要係為母公司加工牛仔成衣。

福爾摩莎紡織公司於八十九年設立於賴索托，主要係為年興國際（百慕達）公司生產牛仔布，另自九十九年一月一日起，改為為母公司生產牛仔布。

宇苔工業公司於九十九年九月設立於柬埔寨，主要係為母公司從事牛仔成衣之洗水加工。

母子公司九十九及九十八年底員工人數分別為 23,412 人及 20,430 人。

九十九年底母子公司之投資關係及持股比例如下所示：

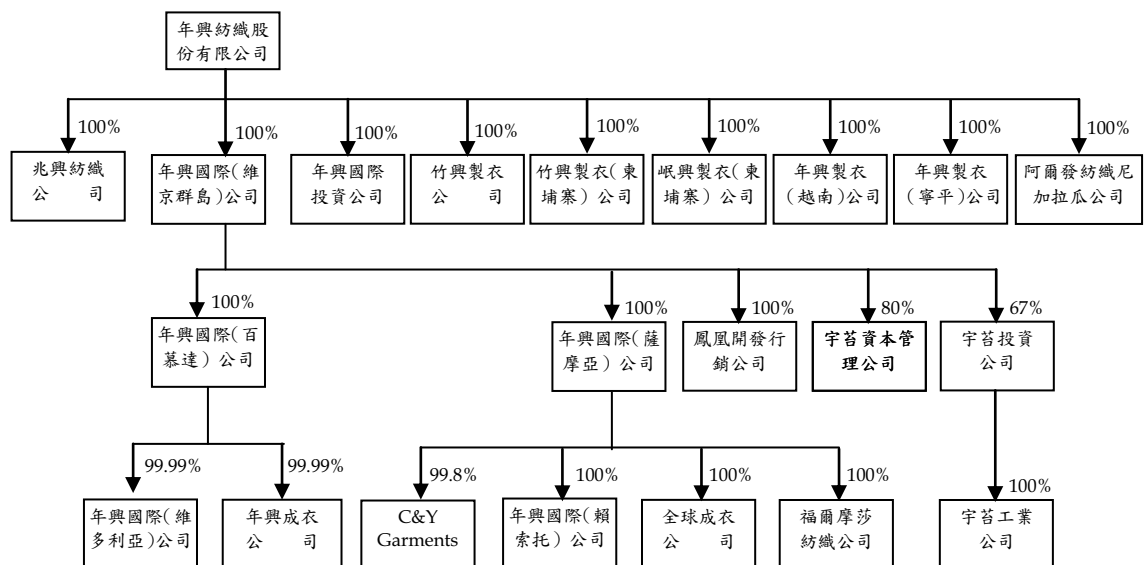

## 二、重要會計政策之彙總說明

本合併財務報表係依照證券發行人財務報告編製準則及一般公認會計原則編製。依照前述準則及原則編製合併財務報表時，母子公司對於備抵呆帳、存貨跌價損失、固定及出租資產折舊、退休金、所得稅以及員工分紅及董監酬勞費用等之提列，必須使用合理之估計金額，因估計涉及判斷，實際結果可能有所差異。

重要會計政策彙總說明如下：

### 合併財務報表之編製

母公司直接或間接持有被投資公司有表決權之股份超過百分之五十者，即構成母子關係。母公司編製合併財務報表時，已將所有子公司納入。編製合併財務報表時，母子公司間重大之交易及其餘額，均予以銷除。

本合併財務報表包括母公司、兆興紡織公司、年興國際（維京群島）公司、年興國際投資公司、竹興製衣公司、竹興製衣（柬埔寨）公司、岷興製衣（柬埔寨）公司、年興製衣（越南）公司、年興製衣（寧平）公司、阿爾發紡織公司（已於九十九年十二月結束營運）、阿爾發紡織尼加拉瓜公司（九十九年十二月底設立）、年興國際（百慕達）公司、年興國際（薩摩亞）公司（九十八年十一月設立）、鳳凰開發行銷公司（九十八年十一月設立）、宇苔資本管理公司（九十九年四月設立）、宇苔投資公司（九十九年六月設立）、年興國際（維多利亞）公司、年興成衣公司、C & Y Garments、年興國際（賴索托）公司、全球成衣公司、福爾摩莎紡織公司及宇苔工業公司（九十九年九月設立）之帳目。

子公司財務報表係以尼幣、南非幣、墨西哥幣及越幣編製，惟其功能性貨幣為美元，因是編製合併財務報表時先以美元為功能性貨幣再衡量，再將資產及負債科目依年底匯率、股東權益按歷史匯率及損益科目按各該期間平均匯率換算為新台幣。

年興紡織公司之關係企業合併財務報表應納入編製之合併個體與本合併財務報表之合併個體相同，故不另行編製關係企業合併財務報

表，惟關係企業合併財務報表應揭露之資訊均已納入本合併財務報表中揭露。

#### 資產與負債區分流動與非流動之標準

流動資產包括現金及約當現金，以及主要為交易目的而持有之資產或預期於資產負債表日後一年內變現或耗用之資產；固定資產、無形資產及其他不屬於流動資產之資產為非流動資產。流動負債包括主要為交易目的而發生之負債，以及須於資產負債表日後一年內清償之負債，負債不屬於流動負債者為非流動負債。

#### 約當現金

約當現金係自投資日起三個月內到期之短期票券，其帳面價值近似公平價值。

#### 公平價值變動列入損益之金融商品

公平價值變動列入損益之金融商品包括交易目的之金融資產或金融負債，以及於原始認列時，指定以公平價值衡量且公平價值變動認列為損益之金融資產或金融負債。母子公司成為金融商品合約之一方時，認列金融資產或金融負債；於合約權利喪失控制時，除列金融資產；於合約規定之義務解除、取消或到期而使金融負債消滅時，除列金融負債。

原始認列時，係以公平價值加計交易成本衡量，續後評價時，以公平價值衡量且公平價值變動認列為當年度損益。金融商品除列時，出售所得價款或支付金額與帳面價值之差額，計入當年度損益。依交易慣例購買或出售金融資產時，採用交易日會計處理。

衍生性商品未能符合避險會計者，係分類為交易目的之金融資產或金融負債。公平價值為正值時，列為金融資產；公平價值為負值時，列為金融負債。

公平價值之基礎：上市（櫃）證券係資產負債表日之收盤價。無活絡市場之金融商品，以評價方法估計公平價值。

#### 備供出售金融資產

備供出售金融資產於原始認列時，以公平價值衡量，並加計取得之交易成本；後續評價以公平價值衡量，且其價值變動列為股東權益

調整項目，累積之利益或損失於金融資產除列時，列入當年度損益。依交易慣例購買或出售金融資產時，採用交易日會計處理。

備供出售金融資產之認列或除列時點，以及公平價值之基礎，均與公平價值變動列入損益之金融商品相同。

現金股利於除息日認列收益，但依據投資前淨利宣告之部分，係自投資成本減除。股票股利不列為投資收益，僅註記股數增加，並按增加後之總股數重新計算每股成本。

若有減損之客觀證據，則認列減損損失。若後續期間減損金額減少，備供出售權益商品之減損減少金額認列為股東權益調整項目。

#### 收入認列及應收帳款、備抵呆帳

母子公司係於貨物之所有權及顯著風險移轉予客戶時認列銷貨收入，因其獲利過程大部分已完成，且已實現或可實現。去料加工時，加工產品之所有權及顯著風險並未移轉，是以去料時不作銷貨處理。

銷貨收入係按母子公司與買方所協議交易對價（考量商業折扣及數量折扣後）之公平價值衡量；惟銷貨收入之對價為一年期以內之應收款時，其公平價值與到期值差異不大且交易量頻繁，則不按設算利率計算公平價值。

備抵呆帳係按應收款項之收回可能性評估提列。母子公司係依據對客戶之應收帳款帳齡分析、信用評等及經濟環境等因素，定期評估應收帳款之收回可能性。

#### 存 貨

存貨包括原料、物料、製成品及在製品。存貨係以成本與淨變現價值孰低計價，比較成本與淨變現價值時係以個別項目為基礎。淨變現價值係指在正常情況下之估計售價減除至完工尚需投入之成本及銷售費用後之餘額。存貨成本之計算採用加權平均法。

#### 以成本衡量之金融資產

無法可靠衡量公平價值之權益商品投資，包括未上市（櫃）股票及興櫃股票等，以原始認列之成本衡量。股利之會計處理，與備供出售金融資產相同。若有減損之客觀證據，則認列減損損失，此減損金額不予迴轉。

### 無活絡市場之債券投資

係指無活絡市場之公開報價，且具固定或可決定收取金額之債券投資，其以攤銷後成本衡量，且處分時點不受限制。原始認列時，以公平價值衡量並加計取得或發行之交易成本，於除列、價值減損或攤銷時認列損益。依交易慣例購買或出售時，採用交易日會計處理。

若有減損之客觀證據，則認列減損損失。若續後期間減損金額減少，且明顯與認列減損後發生之事件有關，則予以迴轉並認列為當年度損益，該迴轉不使帳面金額大於未認列減損情況下之攤銷後成本。

### 採權益法之長期股權投資

母子公司對被投資公司持有表決權股份達百分之二十以上或具有重大影響力者，採用權益法評價。

取得股權或首次採用權益法時，先將投資成本予以分析處理，投資成本超過可辨認淨資產公平價值部分列為商譽。商譽不予攤銷。若可辨認淨資產公平價值超過投資成本，則其差額就各非流動資產（非採權益法評價之金融資產、遞延所得稅資產或其他退休給付除外）公平價值等比例減少之，仍有差額時列為非常利益。

被投資公司發行新股時，若未按持股比例認購，致使投資比例發生變動，並因而使投資之股權淨值發生增減時，其增減數調整資本公積及長期投資；前項調整如應借記資本公積，而長期投資所產生之資本公積餘額不足時，其差額借記保留盈餘。

母子公司對採用權益法評價之被投資公司，因認列其虧損致使對被投資公司之長期股權投資及墊款帳面餘額為負數時，除母子公司意圖繼續支持，或該被投資公司之虧損係屬短期性質，有充分證據顯示將於未來短期內回復獲利之營運外，其投資損失之認列以使對該公司投資及墊款之帳面餘額降至零為限。

於資產負債表日評估是否有減損跡象，若有客觀證據顯示業已減損，就其減損部分認列損失；對僅具重大影響力而未具控制能力之長期股權投資，則以其個別長期股權投資帳面價值（含商譽）為基礎，比較個別投資之可回收金額與帳面價值以計算該投資之減損損失。

### 固定及出租資產

固定及出租資產以成本減累計折舊計價。固定資產購建期間為該項資產所支出款項而負擔之利息，予以資本化列為固定資產之成本。重大之更新及改良作為資本支出；修理及維護支出則作為當年度費用。

倘固定及出租資產以其相關可回收金額衡量帳面價值有重大減損時，就其減損部分認列損失。嗣後若固定及出租資產可回收金額增加時，將減損損失之回轉認列為利益，惟固定及出租資產於減損損失迴轉後之帳面價值，不得超過該項資產在未認列減損損失之情況下，減除應提列折舊後之帳面價值。

折舊採用直線法依下列耐用年限計提：土地改良物，三年至四年；房屋及建築，三年至六十年；機器設備，三年至十一年；運輸設備，二年至十年；辦公設備，二年至十年；其他設備，三年至二十年。耐用年限屆滿仍繼續使用之固定及出租資產，則就其殘值按重行估計可使用年數繼續提列折舊。

固定及出租資產出售或報廢時，其相關成本及累計折舊均自帳上減除。處分固定及出租資產之利益或損失，列為當年度之營業外利益或損失。

### 無形資產

由股東以專門技術作價投資而取得之無形資產，經評估係屬確定耐用年限，於該無形資產提供經濟效益之期間予以攤銷為費用，採用直線法依五年攤銷。

若有減損之客觀證據，則認列減損損失。若續後期間減損金額減少，且明顯與認列減損後發生之事件有關，則予以迴轉並認列為當年度利益，該迴轉不使帳面金額大於未認列減損情況下之攤銷後成本。

### 閒置資產

閒置資產係按可回收金額或帳面金額孰低計價。

### 遞延費用

遞延費用主係精密紡織機器零件等，係以取得成本為入帳基礎，按二至三年平均攤銷。



## 退休金

母公司及竹興製衣公司屬確定給付退休辦法之退休金係按精算結果認列；母公司及竹興製衣公司屬確定提撥退休辦法之退休金，係於員工提供服務之期間，將應提撥之退休金數額認列為當年度費用。

確定給付退休辦法發生縮減或清償時，將縮減或清償損益列入當年度之淨退休金成本。

其餘子公司均未訂定員工退休辦法。

## 庫藏股票

母公司買回已發行股票作為庫藏股票時，將所支付之成本借記庫藏股票，列為股東權益之減項。

母公司於註銷庫藏股票時，沖減庫藏股票成本，並按股權比例沖減資本公積—股票溢價與股本。庫藏股票之帳面價值如高於面額與股票發行溢價之合計數時，其差額則沖銷同種類庫藏股票交易所產生之資本公積，如有不足再借記保留盈餘；庫藏股票之帳面價值如低於面額與股票發行溢價之合計數時，其差額則貸記資本公積。

母公司於處分庫藏股票時，沖減庫藏股票成本，處分價格如低於庫藏股票之帳面價值，其差額則沖銷同種類庫藏股票交易所產生之資本公積，如有不足再借記保留盈餘。

## 所得稅

所得稅作跨期間之分攤，亦即將可減除暫時性差異、虧損扣抵及未使用投資抵減之所得稅影響數認列為遞延所得稅資產，並評估其可實現性，認列備抵評價金額；應課稅暫時性差異之所得稅影響數則認列為遞延所得稅負債。遞延所得稅資產或負債依其相關資產或負債之分類劃分為流動或非流動項目，無相關資產或負債者，依預期迴轉期間劃分為流動或非流動項目。

購置設備或技術、研究發展及人才培訓等支出所產生之所得稅抵減，採當期認列法處理。

以前年度應付所得稅之調整，包含於當年度所得稅。

依所得稅法規定計算之未分配盈餘加徵百分之十所得稅列為股東會決議年度之所得稅費用。

### 外幣交易及外幣財務報表之換算

非衍生性商品之外幣交易所產生之各項外幣資產、負債、收入或費用，按交易日之即期匯率折算記帳貨幣金額入帳。外幣資產及負債實際收付結清時所產生之兌換差額，作為當年度損益。

資產負債表日之外幣貨幣性資產或負債，按該日即期匯率予以調整，兌換差額列為當年度損益。

資產負債表日之外幣非貨幣性資產或負債（例如權益商品），依公平價值衡量者，按該日即期匯率調整，所產生之兌換差額，屬公平價值變動認列為股東權益調整項目者，列為股東權益調整項目；屬公平價值變動認列為當年度損益者，列為當年度損益。以成本衡量者，則按交易日之歷史匯率衡量。

外幣長期投資按權益法評價者，以被投資公司之外幣財務報表換算後所得之股東權益做為依據，兌換差額列入累積換算調整數，作為股東權益之調整項目。

### 避險之衍生性金融商品

係以公平價值評價，且其價值變動依所規避之風險列為當年度損益或股東權益調整項目。

### 避險會計

現金流量避險符合適用避險會計之所有條件時，以互抵方式認列避險工具及被避險項目之公平價值變動所產生之損益影響數，避險工具之利益或損失屬有效避險部分，認列為股東權益調整項目，並於被避險之預期交易影響淨損益時，轉列為當年度損益。但認列為股東權益調整項目之淨損失預期無法回收之金額，立即轉列當年度損失。

### 重分類

九十八年度之合併財務報表若干項目經重分類，俾配合九十九年度合併財務報表之表達。

## 三、會計變動之理由及其影響

母子公司自九十八年一月一日起，採用新修訂之財務會計準則公報第十號「存貨之會計處理準則」。主要之修訂包括(一)存貨以成本與淨變現價值孰低者衡量，且除同類別存貨外應逐項比較之；(二)未分攤

固定製造費用於發生當期認列為銷貨成本；及(三)異常製造成本及存貨跌價損失（或回升利益）應分類為銷貨成本。此項會計原則變動，對九十八年度合併總純益無重大影響。

#### 四、現金及約當現金

	九 十 九 年 十二月三十一日	九 十 八 年 十二月三十一日
庫存現金及零用金	\$ 17,026	\$ 15,918
銀行存款		
支票及活期存款	50,283	26,267
外幣支票及活期存款	1,238,582	818,894
外幣定期存款，年利率九十九 年 4.70%-4.90%，九十八年 3.50%	33,269	29,224
約當現金		
短期票券，年利率九十九年 0.35%，九十八年 0.20%	135,558	94,973
	<u>\$ 1,474,718</u>	<u>\$ 985,276</u>

#### 五、公平價值變動列入損益之金融商品—流動

母子公司分類為交易目的之金融商品相關資訊如下：

	九 十 八 年 十二月三十一日
<u>交易目的之金融資產—流動</u>	
遠期外匯合約	\$ -
評價調整	812
	<u>\$ 812</u>

母子公司於九十九及九十八年度從事遠期外匯合約交易之目的，主要係為規避因匯率波動所產生之風險。母子公司之財務避險策略係以達成規避大部分公平價值變動或現金流量風險為目的。

九十九年十二月三十一日並無未到期之遠期外匯合約；九十八年十二月三十一日尚未到期之遠期外匯合約如下：

	幣	別	到	期	期	間	合	約	金	額	(	仟	元	)
九十八年 十二月底														
賣出遠期外匯	美金	兌	新台幣	99.01.25-	99.04.26		USD	5,000	/	TWD	161,266			

九十九及九十八年度交易目的之金融商品分別產生淨損 13,118 仟元及 2,704 仟元。

六、存貨－淨額

	九十九年 十二月三十一日	九十八年 十二月三十一日
原 料	\$ 1,545,900	\$ 1,198,493
在 製 品	845,680	960,293
製 成 品	535,131	296,738
在途原料	64,239	205,383
物 料	11,947	8,436
	<u>\$ 3,002,897</u>	<u>\$ 2,669,343</u>

九十九及九十八年十二月三十一日之備抵存貨跌價損失分別為 93,869 仟元及 35,397 仟元。

九十九及九十八年度與存貨相關之銷貨成本分別為 11,362,682 仟元及 10,429,663 仟元。九十九及九十八年度之銷貨成本分別包括存貨跌價損失 58,472 仟元及存貨跌價回升利益 68,153 仟元，存貨盤盈 12,068 仟元及 15,679 仟元，以及下腳收入 115,038 仟元及 96,651 仟元。

七、備供出售金融資產

	九十九年十二月三十一日		九十八年十二月三十一日	
	流 動	非 流 動	流 動	非 流 動
國內上市（櫃）股票	\$537,631	\$705,613	\$404,535	\$618,008
國外上市（櫃）股票	<u>2,629</u>	-	<u>2,798</u>	-
	<u>\$540,260</u>	<u>\$705,613</u>	<u>\$407,333</u>	<u>\$618,008</u>

八、以成本衡量之金融資產－非流動

	九十九年 十二月三十一日	九十八年 十二月三十一日
國內興櫃普通股	\$ 161,524	\$ 154,360
國內非上市（櫃）普通股	188,289	222,278
國外非上市（櫃）普通股	145,190	202,412
其他基金	532,636	584,218
	1,027,639	1,163,268
預付股款－國內非上市（櫃）普 通股	18,500	-
	<u>\$ 1,046,139</u>	<u>\$ 1,163,268</u>

母子公司所持有之上述股票投資及基金，因無活絡市場公開報價且其公平價值無法可靠衡量，故以成本衡量。

母公司投資國內上市公司如興製衣股份有限公司發行之私募股票，已逾閉鎖期限限制，惟因故尚無法補辦公開發行，母公司評估該股票投資之公平價值已無法可靠衡量，故於九十九年第四季按該股票投資之帳面金額 35,997 仟元，由備供出售金融資產－非流動重分類為以成本衡量之金融資產。

被投資公司源創投資公司分別於九十九及九十八年度辦理減資，每仟股皆減少約 100 股，並退回母公司股款 1,083 仟元及 1,203 仟元。

被投資公司德陽生物科技創業投資公司於九十九年度辦理減資，每仟股減少約 50 股，並退回母公司股款 276 仟元。

被投資公司大友創業投資公司已解散清算完結，於九十九年度退回股款 350 仟元，累計退回母公司股款 10,000 仟元。

被投資公司佳邦創業投資公司已辦理解散清算，於九十九年度退回母公司股款 15,120 仟元。

九十九年度因被投資公司宣茂科技股份有限公司減資彌補虧損，故認列長期投資已實現損失 10,328 仟元，另九十九年度依 THOUSAND LUCK LIMITED 之相關可回收金額評估，認列減損損失 6,300 仟元。

九十八年度因被投資公司視陽光學股份有限公司減資彌補虧損，故認列長期投資已實現損失 1,788 仟元，另九十八年度依 TZERO TECHNOLOGIES, INC. 之相關可回收金額評估，認列減損損失 7,022 仟元。

#### 九、無活絡市場之債券投資－非流動

	九 十 九 年 十二月三十一日	九 十 八 年 十二月三十一日
債券投資		
RABOBANK NEDERLAND	\$ 288,901	\$ 201,628
TWIN DRAGON MARKETING, INC.	116,720	160,925
	<u>\$ 405,621</u>	<u>\$ 362,553</u>

孫公司年興國際（百慕達）公司於九十八年三月經母公司董事會決議通過認購 TWIN DRAGON MARKETING, INC. 特別股 5,000 股，每股面額美金 1 仟元，該特別股股息每季每股發放 2.50 美元，且每 10 股特別股具 1 股普通股之表決權，然此特別股不具轉換為普通股之權利。該投資已於九十八年十一月以帳面價值出售予孫公司鳳凰開發行銷公司。又 TWIN DRAGON MARKETING INC 於九十九年度依面額贖回 1,000 股。

子公司年興國際（維京群島）公司於九十八年十一月經董事會決議通過投資 RABOBANK NEDERLAND 發行之非優先次順位金融債，並分別於九十八及九十九年度投資面額美金 5,000 仟元及美金 3,000 仟元。RABOBANK NEDERLAND 於九十八年六月發行無到期日之非優先次順位金融債美金 1,500,000 仟元，票面利率為 11%，每半年付息，一〇八年六月三十日後利率改以倫敦金融市場三個月期美元拆款利率（LIBOR）加計 10.8675% 計算，每季付息，RABOBANK NEDERLAND 於一〇八年六月三十日起，每一付息日可依面額贖回。

十、採權益法之長期股權投資

	九 十 九 年		九 十 八 年	
	十 二 月 三 十 一 日		十 二 月 三 十 一 日	
	帳 列 金 額	持 股 %	帳 列 金 額	持 股 %
C&D Capital Corp.	\$ 236,356	22.42	\$ 165,599	22.42
C&D Capital II Corp.	131,273	28.74	-	-
中華國際投資公司	125,321	22.42	274,546	22.42
Grand Paper International (B.V.I) Ltd.	70,656	37.00	67,646	37.00
伍興國際興業公司	-	30.00	-	30.00
Top Fashion Industrial Co., Ltd	-	30.00	-	30.00
合 計	<u>\$ 563,606</u>		<u>\$ 507,791</u>	

九十九及九十八年度依權益法認列投資（損）益之內容如下：

	<u>九十九年度</u>	<u>九十八年度</u>
C&D Capital Corp.	(\$ 9,065)	(\$ 6,250)
C&D Capital II Corp.	( 40)	-
中華國際投資公司	34,470	58,780
Grand Paper International (B.V.I) Ltd.	15,488	12,950
伍興國際興業公司	-	-
Top Fashion Industrial Co., Ltd	-	-
Grand Paper Industrial (B.V.I.) Ltd.	-	( <u>5,644</u> )
合 計	<u>\$ 40,853</u>	<u>\$ 59,836</u>

九十九及九十八年度採權益法認列之投資損益，除伍興國際興業公司及 Top Fashion Industrial Co., Ltd. 外，其餘係依據各被投資公司同期間經會計師查核之財務報表認列，母公司認為伍興國際興業公司及 Top Fashion Industrial Co., Ltd. 之財務報表倘經會計師查核，其影響並不重大。

孫公司鳳凰開發行銷公司於九十九年度參與 C&D Capital II Corp. 之募集設立認購其普通股 4,500 仟股，投資金額計美金 4,500 仟元。

孫公司年興國際（百慕達）公司於九十八年一月增加投資 Grand Paper Industrial (B.V.I.) Ltd. 普通股 30,000 股，對其持股比例上升至 21.5%，因對其具有重大影響力，故自以成本衡量之金融資產轉列為採權益法之長期股權投資；又於九十八年十二月底全數處分該投資，並認列處分投資利益 986 仟元。

C&D Capital Corp. 於九十九年五月辦理減資，每仟股減少約 50 股，並退回孫公司鳳凰開發行銷公司股款美金 280 仟元。

中華國際投資公司分別於九十九年五月及九十八年十二月辦理減資，每仟股減少約 650.0 股及 401.6 股，並退回母公司股款 56,470 仟元及 58,304 仟元。

## 十一、固定資產

	<u>九 十 九 年</u> <u>十二月三十一日</u>	<u>九 十 八 年</u> <u>十二月三十一日</u>
累計折舊		
土地改良物	\$ 1,516	\$ 1,516
房屋及建築	1,105,127	1,066,017
機器設備	3,627,283	3,873,960
運輸設備	38,598	54,091
辦公設備	28,646	35,186
其他設備	<u>1,122,007</u>	<u>1,120,771</u>
	<u>\$ 5,923,177</u>	<u>\$ 6,151,541</u>

九十八年度利息資本化金額為 1,700 仟元，利息資本化利率為 2.46%。

九十九及九十八年度固定資產折舊費用分別為 745,713 仟元及 790,298 仟元。

九十九及九十八年十二月底固定資產淨額分別計有 292,404 仟元及 300,987 仟元已抵押予銀行作為融資之擔保品。

## 十二、出租資產－淨額

	<u>九 十 九 年</u> <u>十二月三十一日</u>
成    本	
土    地	\$ 55,712
房屋及建築	<u>205,347</u>
	261,059
減：累計折舊	
房屋及建築	<u>10,991</u>
出租資產淨額	<u>\$250,068</u>

九十九年度出租資產折舊費用（帳列營業外費用及損失－其他）為 1,063 仟元。

## 十三、待過戶農地

為加強在苗栗縣後龍鎮之投資經營管理，進而得以建立廠房及作其他使用，母公司於九十六年第四季以陳榮秋先生名義取得苗栗縣後龍鎮苦苓腳段 2001、2015 及 2041 地號等三筆農地，共計 21,845 仟元，帳列其他資產－待過戶農地，該等農地另於九十七年第二季過戶予陳



洪雲女士；母公司先後與陳榮秋先生及陳洪雲女士簽定信託契約，約定其應依母公司之書面指示運用信託資產，且自信託資產取得之利益概歸母公司享有；該等土地尚在申請變更用途以作工業用地使用。

十四、短期借款

	<u>九 十 九 年</u> <u>十二月三十一日</u>	<u>九 十 八 年</u> <u>十二月三十一日</u>
信用借款，年利率九十九年 0.7094%-0.7100%，九十八年 0.8000%-1.6800%	\$ 387,540	\$ 159,370
信用狀擔保借款，年利率 0.7495%-1.8023%	<u>193,745</u>	<u>-</u>
	<u>\$ 581,285</u>	<u>\$ 159,370</u>

十五、長期借款

	<u>一 年 內 到 期</u>	<u>一 年 後 到 期</u>	<u>合 計</u>
<u>九十九年十二月三十一日</u>			
信用借款－借款期間九十八年二月至一〇一年二月止，前二年只付利息，自第三年起先償還三分之一本金，而後每半年各償還三分之一本金，年利率率 2.68%	\$ 103,973	\$ 51,987	\$ 155,960
信用借款－借款期間九十八年五月至一〇一年五月止，自九十九年五月起先償還五分之一本金，而後每半年各償還五分之一本金，年利率 1.50%	60,000	30,000	90,000
信用借款－借款期間九十八年五月至一〇一年五月止，自九十九年五月起先償還五分之一本金，而後每半年各償還五分之一本金，年利率 1.50%	<u>52,000</u>	<u>26,000</u>	<u>78,000</u>
	<u>\$ 215,973</u>	<u>\$ 107,987</u>	<u>\$ 323,960</u>

(接次頁)

(承前頁)

	一年內到期	一年後到期	合 計
九十八年十二月三十一日			
循環額度商業本票借款	\$ 499,851	\$ -	\$ 499,851
信用借款－借款期間九十八年二月至一〇一年二月止，前二年只付利息，自第三年起先償還三分之一本金，而後每半年各償還三分之一本金，年利率 2.56%	-	155,960	155,960
信用借款－借款期間九十八年五月至一〇一年五月止，自九十九年五月起先償還五分之一本金，而後每半年各償還五分之一本金，年利率 1.46%	60,000	90,000	150,000
信用借款－借款期間九十八年五月至一〇一年五月止，自九十九年五月起先償還五分之一本金，而後每半年各償還五分之一本金，年利率 1.45%	<u>52,000</u>	<u>78,000</u>	<u>130,000</u>
	<u>\$ 611,851</u>	<u>\$ 323,960</u>	<u>\$ 935,811</u>

循環額度商業本票借款係母公司於九十六年十一月六日與澳盛銀行（原荷蘭銀行）等四家金融機構簽訂三年期循環融資額度為 900,000 仟元之聯合授信約，該融資額度已於九十八年十一月減少 300,000 仟元，再以每半年為一期，每期遞減 300,000 仟元，並於九十九年十一月到期。

上述額度於九十八年十二月底尚有 100,000 仟元未動用，九十八年十二月底年利率為 0.258%。

母公司自簽約日起，得依合約於可運用額度內循環發行天期為 90 或 180 天（但以不逾 180 天為限）經授信銀行保證之商業本票，母公司在合約存續期間各半年度合併財務報表及年度合併財務報表之流動比率、利息前稅前盈餘加折舊與攤銷費用之總和除以利息費用之比率及股東權益佔總資產之比率應達授信合約之約定如下：

- (一) 流動資產除以流動負債之比率，不得低於 100%。
- (二) 稅前純益加利息費用、折舊及攤銷費用之總和除以利息費用之比率不得低於 3 倍。
- (三) 股東權益佔總資產之比率不得低於 50%。

母公司如有不符情形，母公司動用該額度之權利應自動中止，且非經多數聯合授信銀行之決議同意，不得動用。

#### 十六、退休金

母公司及竹興製衣公司適用「勞工退休金條例」之退休金制度，係屬確定提撥退休辦法，自九十四年七月一日起，依員工每月薪資百分之六提撥至勞工保險局之個人退休金專戶。九十九及九十八年度依確定提撥退休辦法認列之退休金成本分別 18,295 仟元及 17,752 仟元。

母公司及竹興製衣公司適用「勞動基準法」之退休金制度，係屬確定給付退休辦法，每位員工之服務年資十五年以內者（含），每服務滿一年可獲得二個基數，超過十五年者每增加一年可獲得一個基數，總計最高以四十五個基數為限。員工退休金之支付，母公司係根據服務年資及核准退休日前六個月及平均工資（基數）計算。母公司按員工每月薪資總額百分之三提撥員工退休基金，交由勞工退休準備金監督委員會以該委員會名義存入台灣銀行之專戶，九十九及九十八年度依規定給付退休辦法認列之退休金成本分別為 28,676 仟元及 29,630 仟元。

因集團組織調整，竹興製衣公司於九十九年七月起將正式員工全數調編至母公司，並將相關退休金給付義務移轉於母公司。

其餘海外子公司所在之國家並未頒佈及施行有關勞工退休金之相關法令，是以海外子公司均未訂定員工退休辦法。兆興紡織公司及年興國際投資公司並無正職員工。

確定給付退休辦法之退休金相關資訊揭露如下：

(一) 淨退休金成本組成項目：

	九十九年度		
	母 公 司	母 公 司	子 公 司 (竹興製衣)
服務成本	\$ 13,594	\$ 14,312	\$ 309
利息成本	9,667	10,151	528
退休基金資產預計 報酬	( 1,983)	( 2,506)	( 96)
攤銷數	<u>6,524</u>	<u>5,833</u>	<u>1,099</u>
淨退休金成本	<u>\$ 27,802</u>	<u>\$ 27,790</u>	<u>\$ 1,840</u>

(二) 退休基金提撥狀況與帳載應計退休金負債之調節：

	九十九年十二月三十一日		
	母 公 司	母 公 司	子 公 司 (竹興製衣)
給付義務			
既得給付義務	\$ 75,588	\$ 45,358	\$ 1,382
非既得給付義務	<u>284,420</u>	<u>278,012</u>	<u>15,053</u>
累積給付義務	360,008	323,370	16,435
未來薪資增加 之影響數	<u>102,385</u>	<u>97,950</u>	<u>5,766</u>
預計給付義務	462,393	421,320	22,201
退休基金資產公平 價值	( <u>105,497</u> )	( <u>94,433</u> )	( <u>5,559</u> )
提撥狀況	356,896	326,887	16,642
未認列前期服務成 本	( 10,749 )	( 11,880 )	-
未認列過渡性淨給 付義務	( 23,846 )	( 13,323 )	( 14,287 )
未認列退休金損失 補列之應計退休金 負債	( 83,546 )	( 79,158 )	( 2,106 )
	<u>15,756</u>	<u>6,411</u>	<u>10,627</u>
應計退休金負債	<u>\$ 254,511</u>	<u>\$ 228,937</u>	<u>\$ 10,876</u>
既得給付	<u>\$ 86,405</u>	<u>\$ 51,513</u>	<u>\$ 1,642</u>

(三) 精算假設：

	九十九年十二月三十一日	九十八年十二月三十一日	
	母 公 司	母 公 司	子 公 司 (竹興製衣)
折現率	2.25%	2.25%	2.25%
未來薪資水準增加率	2.00%	2.00%	2.00%
退休基金資產預期投資報酬率	2.00%	2.00%	2.00%

	九十九年度	九十八年度	
	母 公 司	母 公 司	子 公 司 (竹興製衣)
(四) 提撥至退休基金金額	<u>\$ 11,699</u>	<u>\$ 11,595</u>	<u>\$ 1,849</u>
(五) 由退休基金支付金額	<u>\$ 8,844</u>	<u>\$ 16,993</u>	<u>\$ -</u>

十七、股東權益

依照法令規定，資本公積除彌補公司虧損外，不得使用，但超過票面金額發行股票所得之溢額（包括以超過面額發行普通股、因合併而發行股票之股本溢價及庫藏股票交易等）及受領贈與之所得產生之資本公積，得撥充股本，其撥充股本每年以實收股本之一定比率為限。因長期股權投資產生之資本公積，不得作為任何用途。

母公司章程規定，每年度決算如有盈餘，應先彌補以前年度虧損，次提撥百分之十為法定盈餘公積，並依法令或主管機關規定提撥特別盈餘公積後，就其餘額連同上年度累積未分配盈餘作為可供分配盈餘，由董事會擬具盈餘分配案，分配股東股息或股利、董監事酬勞及員工紅利，但員工紅利之提撥不得少於百分之一，並提請股東會決議之。

母公司得依財務、業務及經營面等因素之考量將當年度可分配盈餘全數分派。盈餘之分派得以現金股利或股票股利之方式為之，因母公司經營環境及產業發展正值成熟穩定階段，盈餘之分派以現金股利為優先，亦得以股票股利之方式分派，惟股票股利分派之比例以不高於股利總額之百分之五十為原則。於當年度母公司無盈餘可分派，或

雖有盈餘但盈餘數額遠低於公司前一年度實際分派之盈餘，或依母公司財務、業務及經營面等因素之考量，得將公積全部或一部依法令或主管機關規定分派。

應付員工紅利及董監事酬勞之估列係依過去經驗及考量經營現況以可能發放之金額為基礎，按年度預計發放之員工紅利及董監事酬勞分季平均估列，九十九及九十八年度估列之員工紅利分別為 8,500 仟元及 10,700 仟元，董監事酬勞皆為 9,100 仟元。年度終了後，董事會決議之發放金額有重大變動時，該變動調整原提列年度費用，於股東會決議日時，若金額仍有變動，則依會計估計變動處理，於股東會決議年度調整入帳。如股東會決議採股票發放員工紅利，股票紅利股數以決議分紅之金額除以股票公平價值決定，股票公平價值係以股東會決議日前一日之收盤價，並考量除權除息之影響為計算基礎。

母公司分配盈餘時，必須依法令規定就股東權益減項（包括金融商品未實現損益及換算調整數）餘額提列特別盈餘公積。嗣後股東權益減項如有減少，可就減少金額自特別盈餘公積轉回未分配盈餘。

依公司法規定，法定盈餘公積應提撥至其餘額達公司股本總額時為止。法定盈餘公積得用以彌補虧損；當其餘額已達實收股本百分之五十時，在公司無盈餘時，得以其超過部分派充股息及紅利，或在公司無虧損時，得保留法定盈餘公積達實收股本百分之五十之半數，其餘部分得以撥充資本。

母公司、兆興紡織公司、竹興製衣公司及年興國際投資公司計算分配股東可扣抵稅額時，若分配屬於八十六年度（含）以前未分配盈餘時，股東將不獲配股東可扣抵稅額。若分配屬於八十七年度（含）以後未分配盈餘時，除屬非中華民國境內居住者之股東外，其餘股東可按盈餘分配日之稅額扣抵比率計算可獲配之股東可扣抵稅額；惟獲配股利或盈餘總額所含之稅額，係屬所得稅法第六十六條之九規定之加徵百分之十營利事業所得稅稅額時，非中華民國境內居住之股東得以該稅額抵繳該股利淨額或盈餘淨額之應扣繳稅款。

母公司分別於九十九年六月十七日及九十八年六月十六日舉行股東常會，決議九十八及九十七年度盈餘分配案，分別列示如下：

	盈 餘 分 配 案		每 股 股 利 ( 元 )	
	九十八年度	九十七年度	九十八年度	九十七年度
法定盈餘公積	\$ 122,147	\$ 10,543		
普通股現金股利	590,643	295,321	\$ 1.0	\$ 0.5

上述九十八及九十七年度盈餘分配案與母公司九十九年三月十五日及九十八年三月三十一日之董事會擬議並無差異。

九十九年六月十七日母公司股東常會決議配發九十八年度員工現金紅利及董監事酬勞分別為 10,700 仟元及 9,100 仟元，九十八年六月十六日母公司股東常會決議配發九十七年度員工現金紅利及董監事酬勞分別為 3,100 仟元及 9,100 仟元，上述決議配發之員工紅利及董監事酬勞與九十八及九十七年度財務報表認列之金額相同。

九十九年六月十七日母公司股東常會亦決議通過現金減資案，減資金額為 406,431 仟元，減資後實收資本額為 5,500,000 仟元，業經申報證券主管機關生效，母公司董事會決議以九十九年八月三十日為減資換股基準日。

有關母公司董事會通過擬議及股東會決議之員工紅利及董監酬勞資訊，請至台灣證券交易所之「公開資訊觀測站」查詢。

#### 十八、庫藏股票（普通股）

(單位：仟股)

收 回 原 因	年初股數	本年度增加	本年度減少	年底股數
<u>九十八年度</u>				
轉讓員工	<u>3,638</u>	<u>93</u>	<u>3,731</u>	<u>-</u>

母公司董事會於九十七年十月十六日決議自市場買回公司股份轉讓予員工，買回期間自九十七年十月十七日至九十七年十二月十五日，買回數量為 3,638 仟股，成本為 26,280 仟元。另母公司董事會於九十七年十二月十七日決議自市場買回公司股份轉讓員工，買回期間自九十七年十二月十八日至九十八年二月十六日，買回數量為 93 仟股，成本為 744 仟元。

母公司董事會於九十八年三月三十一日決議以每股價格 7.22 元及 8.00 元，分別轉讓庫藏股票 3,638 仟股及 93 仟股予員工，並於給與日

依選擇權評價模式認列酬勞費用 6,047 仟元，員工認股基準日為九十八年四月六日，員工認購不足部分，授權董事長洽特定員工認足。於九十八年四月十七日止，上述庫藏股票計 3,731 仟股業已全數轉讓予員工，轉讓價款扣除必要交易成本 82 仟元後共計 26,929 仟元。

母公司買回之股份，應於買回之日起三年內將其轉讓，逾期末轉讓者，視為母公司未發行之股份，並應辦理變更登記。

根據證券交易法規定，公司買回股份不得超過已發行股份總數百分之十，收回股份之總金額不得逾保留盈餘加發行股份溢價及已實現之資本公積；買回之股份，不得質押，且於未轉讓前不得享有股東權利。

#### 十九、所得稅

(一) 帳列稅前利益按法定稅率計算之所得稅與所得稅費用（利益）調節如下：

	<u>九 十 九 年 度</u>	<u>九 十 八 年 度</u>
稅前利益按法定稅率計算之所得稅費用	\$368,346	\$357,065
調節項目之所得稅影響數		
永久性差異	( 102,988)	( 434,941)
暫時性差異	( 155,950)	215,934
虧損扣抵遞延至以後年度	1,679	13,611
當年度抵用之虧損扣抵	<u>( 13,519)</u>	<u>( 61,870)</u>
	97,568	89,799
基本稅額應納差額	16,681	88,331
未分配盈餘加徵 10%	50,884	-
當年度抵用之投資抵減	<u>( 38,053)</u>	<u>( 24,091)</u>
當年度所得稅	127,080	154,039
遞延所得稅		
暫時性差異	170,790	( 172,229)
虧損扣抵	14,937	48,259
其他備抵評價調整	4,869	( 45,216)
因稅法改變產生之變動影響數	( 6,046)	( 30,268)
因稅法改變產生之備抵評價調整	<u>( 3,375)</u>	<u>( 4,984)</u>
短期票券利息分離課稅	-	36
以前年度所得稅調整	<u>59,803</u>	<u>( 2,086)</u>
所得稅費用（利益）	<u>\$368,058</u>	<u>(\$ 52,449)</u>



立法院於九十九及九十八年度間陸續修正及通過下列法規：

1. 九十八年一月修正所得稅法第三十九條條文，將營利事業虧損扣抵年限由五年延長為十年。
2. 九十八年三月修正所得稅法第二十四條條文，營利事業持有之短期票券發票日在中華民國九十九年一月一日以後者，其利息所得應計入營利事業所得額課稅，不再適用分離課稅之規定。自九十九年一月一日起，營利事業持有依金融資產證券化條例或不動產證券化條例規定發行之受益證券或資產基礎證券，所獲配之利息所得應計入營利事業所得額課稅，不再適用分離課稅之規定。
3. 九十八年五月修正所得稅法第五條條文，將營利事業所得稅稅率由百分之二十五調降為百分之二十，並自九十九年度施行。
4. 九十九年五月修正所得稅法第五條條文，將營利事業所得稅稅率由百分之二十調降為百分之十七，並自九十九年度施行。

母公司、竹興製衣公司、兆興紡織公司及年興國際投資公司截至九十七年度止之所得稅申報案件，業經稅捐稽徵機關核定，其中母公司九十七及九十六年度核定差異，母公司業已於九十八年度調整入帳，並於一〇〇年度一月繳納。

(二) 遞延所得稅資產（負債）之構成項目如下：

	九 十 九 年 十二月三十一日	九 十 八 年 十二月三十一日
退休金費用超限數	\$ 39,809	\$ 43,657
存貨跌價損失	15,958	7,080
呆帳超限	13,234	13,508
虧損扣抵	12,641	30,552
未實現兌換損失	4,500	2,121
未實現投資損失	2,754	9,230
未實現其他損失	1,357	-
利息資本化	63	149
海外轉投資公司投資淨益	( 216,510)	( 52,810)
	( 126,194)	53,487
減：備抵評價	( 24,082)	( 22,588)
淨 額	( \$150,276)	\$ 30,899

(接次頁)

(承前頁)

	九 十 九 年 十二月三十一日	九 十 八 年 十二月三十一日
遞延所得稅資產—流動	\$ 32,371	\$ 39,610
遞延所得稅資產—非流動	-	308
遞延所得稅負債—非流動	( <u>182,647</u> )	( <u>9,019</u> )
淨 額	( <u>\$150,276</u> )	<u>\$ 30,899</u>

截至九十九年底止，兆興紡織公司及年興國際投資公司得抵減以後年度課稅所得之虧損扣抵之稅額及其最後有效期間列示如下：

虧 損 年 度	尚 未 扣 抵 稅 額	扣 抵 稅 額	最 後 抵 減 年 度
	兆 興 紡 織	年 興 國 際 投 資	
九十三	\$ 561	\$ -	一〇三
九十七	-	34	一〇七
九十八	-	10,367	一〇八
九十九	-	<u>1,679</u>	一〇九
	<u>\$ 561</u>	<u>\$ 12,080</u>	

(三) 兩稅合一相關資訊：

	九 十 九 年 十二月三十一日	九 十 八 年 十二月三十一日
母公司股東可扣抵稅額帳戶 餘額	<u>\$372,168</u>	<u>\$294,220</u>

母公司九十九年度預計及九十八年度實際盈餘分配之稅額扣抵比率分別為 12.75% 及 14.88%。

依所得稅法規定，母公司分配屬於八十七年度（含）以後之盈餘時，本國股東可按股利分配日之稅額扣抵比率計算可獲配之股東可扣抵稅額。母公司預計九十九年度盈餘分配之稅額扣抵比率時，已考量應付當年度所得稅，由於實際分配予股東之可扣抵稅額，應以股利盈餘分配日之股東可扣抵稅額帳戶餘額為計算基礎，其與將來實際分配予股東時所適用之稅額扣抵比率可能會有所差異。

(四) 未分配盈餘相關資訊：

截至九十九及九十八年底，母公司未分配盈餘中屬八十六年度（含）以前之未分配盈餘皆為 365,055 仟元；其餘皆為八十七年度（含）以後之未分配盈餘。

年興國際（維京群島）公司、年興國際（百慕達）公司、年興國際（薩摩亞）公司、鳳凰開發行銷公司、宇苔資本管理公司及宇苔投資公司，依當地法令規定免納所得稅。

年興國際（維多利亞）公司及年興成衣公司依當地法令規定，係分別依淨資產總額及成本加成推定課稅所得，再依法定稅率計算應負擔之所得稅。

阿爾發紡織公司及阿爾發紡織尼加拉瓜公司依當地法令規定分別自九十及一〇〇年度起，十年免納所得稅。

C & Y Garments、年興國際（賴索托）公司、全球成衣公司、福爾摩莎紡織公司、竹興製衣（柬埔寨）公司、岷興製衣（柬埔寨）公司、年興製衣（越南）公司、年興製衣（寧平）公司及宇苔工業公司之所得稅係委託當地稅務代理人依該國法令規定申報。

二十、用人、折舊及攤銷費用

	九	十	九	年	度
	屬於營業	屬於營業	屬於營業外	合	計
	成本者	費用者	費用及損失者		
用人費用					
薪資費用	\$1,799,263	\$ 277,211	\$ -		\$2,076,474
勞健保費用	28,059	18,520	-		46,579
退休金費用	26,539	20,432	-		46,971
其他用人費用	86,779	14,858	-		101,637
小計	<u>\$1,940,640</u>	<u>\$ 331,021</u>	<u>\$ -</u>		<u>\$2,271,661</u>
折舊費用	<u>\$ 725,896</u>	<u>\$ 19,817</u>	<u>\$ 1,063</u>		<u>\$ 746,776</u>
攤銷費用	<u>\$ 96,794</u>	<u>\$ 2,768</u>	<u>\$ -</u>		<u>\$ 99,562</u>

	九	十	八	年	度
	屬於營業 成本者	屬於營業 費用者	屬於營業外 費用及損失者	合	計
用人費用					
薪資費用	\$1,613,534	\$ 300,622	\$ -		\$1,914,156
勞健保費用	26,292	18,114	-		44,406
退休金費用	25,205	22,177	-		47,382
其他用人費用	79,908	14,701	-		94,609
小計	<u>\$1,744,939</u>	<u>\$ 355,614</u>	<u>\$ -</u>		<u>\$2,100,553</u>
折舊費用	<u>\$ 770,166</u>	<u>\$ 20,132</u>	<u>\$ -</u>		<u>\$ 790,298</u>
攤銷費用	<u>\$ 80,468</u>	<u>\$ 4,176</u>	<u>\$ -</u>		<u>\$ 84,644</u>

## 二一、每股合併盈餘

計算每股合併盈餘之分子及分母揭露如下：

	金額 (分子)		股數 (分母) ( 仟股 )	每股合併盈餘 (元)	
	稅前	稅後		稅前	稅後
<u>九十九年度</u>					
基本每股合併盈餘					
屬於母公司普通股股東之當年度純益	\$1,744,941	\$1,442,681	577,095	<u>\$ 3.02</u>	<u>\$ 2.50</u>
具稀釋作用之潛在普通股之影響					
員工紅利	<u>-</u>	<u>-</u>	<u>711</u>		
稀釋每股合併盈餘					
屬於母公司普通股股東之當年度純益加潛在普通股之影響	<u>\$1,744,941</u>	<u>\$1,442,681</u>	<u>577,806</u>	<u>\$ 3.02</u>	<u>\$ 2.50</u>
<u>九十八年度</u>					
基本每股合併盈餘					
屬於母公司普通股股東之當年度純益	\$1,122,197	\$1,221,469	589,554	<u>\$ 1.90</u>	<u>\$ 2.07</u>
具稀釋作用之潛在普通股之影響					
員工紅利	<u>-</u>	<u>-</u>	<u>725</u>		
稀釋每股合併盈餘					
屬於母公司普通股股東之當年度純益加潛在普通股之影響	<u>\$1,122,197</u>	<u>\$1,221,469</u>	<u>590,279</u>	<u>\$ 1.90</u>	<u>\$ 2.07</u>

若企業得選擇以股票或現金發放員工分紅，則計算稀釋每股合併盈餘時，應假設員工分紅將採發放股票方式，並於該潛在普通股具有稀釋作用時計入加權平均流通在外股數，以計算稀釋每股合併盈餘。計算稀釋每股合併盈餘時，以該潛在普通股資產負債表日之收盤價，

作為發行股數之判斷基礎。於次年度股東會決議員工分紅發放股數前計算稀釋每股合併盈餘時，亦繼續考量該等潛在普通股之稀釋作用。

## 二二、金融商品資訊之揭露

### (一) 公平價值之資訊

非衍生性金融商品 資產	九十九年十二月三十一日		九十八年十二月三十一日	
	帳面價值	公平價值	帳面價值	公平價值
現金及約當現金	\$1,474,718	\$1,474,718	\$ 985,276	\$ 985,276
備供出售金融資產－流動	540,260	540,260	407,333	407,333
應收票據	31,632	31,632	20,859	20,859
應收帳款－淨額	1,756,932	1,756,932	1,508,812	1,508,812
應收關係企業款項	-	-	927	927
其他金融資產－流動	22,994	22,994	11,245	11,245
備供出售金融資產－非流動	705,613	705,613	618,008	618,008
以成本衡量之金融資產－非流動	1,046,139	-	1,163,268	-
無活絡市場之債券投資	405,621	405,621	362,553	362,553
存出保證金	25,372	25,372	26,435	26,435
負債				
短期借款	581,285	581,285	159,370	159,370
應付票據	148,652	148,652	173,331	173,331
應付帳款	492,709	492,709	346,287	346,287
應付費用	545,593	545,593	491,883	491,883
應付關係企業款項	29,515	29,515	23,001	23,001
長期借款（含一年內到期之部分）	323,960	323,960	935,811	935,811
應付董監酬勞及員工紅利（帳列其他流動負債）	17,620	17,620	21,150	21,150
應付設備款（帳列其他流動負債）	4,504	4,504	12,112	12,112
存入保證金	7,670	7,670	858	858
<u>衍生性商品依交易對方所屬地區分類</u>				
本國				
公平價值變動列入損益之金融資產－流動	-	-	812	812
避險之衍生性金融負債－流動	-	-	335	335
非本國（包括於本國營業之外商機構）				
避險之衍生性金融負債－流動	-	-	7,695	7,695

(二) 母子公司估計金融商品公平價值所使用之方法及假設如下：

1. 短期金融商品以其在資產負債表上之帳面價值估計其公平價值，因為此類商品到期日甚近，其帳面價值應屬估計公平價值之合理基礎。此方法應用於現金及約當現金、應收票據及款項、應收關係企業款項、其他金融資產—流動、短期借款、應付票據及款項、應付費用、應付關係企業款項、應付董監酬勞及員工紅利以及應付設備款。
2. 衍生性金融商品及備供出售金融資產如有活絡市場公開報價時，則以此市場價格為公平價值。若無市場價格可供參考時，則採用評價方法估計。母子公司採用評價方法所使用之估計及假設，與市場參與者於金融商品訂價時用以作為估計及假設之資訊一致。
3. 以成本衡量之金融資產係投資未上市（櫃）之股票，其無活絡市場公開報價，因此公平價值無法可靠衡量。
4. 對於無活絡市場之債務商品，經估計各期現金流量，並考慮本息支付幣別與債務人之信用狀況等，以市場上相當條件商品之報酬率估算折現率，以該商品之淨現值為公平價值評價。
5. 長期借款以其未來現金流量之折現值估計公平價值。折現率則以母子公司所能獲得類似條件（相近之到期日）之長期借款利率為準。
6. 存出及存入保證金係預估其未來攸關價值與帳面價值相當，因是以帳面價值為公平價值。

(三) 母子公司金融資產及金融負債之公平價值，以活絡市場之公開報價直接決定者，及以評價方法估計者分別為：

	公開報價決定之金額		評價方法估計之金額	
	九十九年十二月三十一日	九十八年十二月三十一日	九十九年十二月三十一日	九十八年十二月三十一日
資 產				
公平價值變動列入損益之				
金融資產	\$ -	\$ -	\$ -	\$ 812
備供出售金融資產—流動	540,260	407,333	-	-

(接次頁)

(承前頁)

	公開報價決定之金額		評價方法估計之金額	
	九十九年十二月三十一日	九十八年十二月三十一日	九十九年十二月三十一日	九十八年十二月三十一日
備供出售金融資產－非流動	\$ 705,613	\$ 618,008	\$ -	\$ -
負債				
避險之衍生性金融負債－流動	-	-	-	8,030

(四) 母子公司於九十九年度因以評價方法估計公平價值變動而回轉上年度認列之未實現利益 812 仟元。

(五) 母子公司九十九及九十八年十二月三十一日具利率變動之公平價值風險之金融負債分別為 581,285 仟元及 159,370 仟元；具利率變動之現金流量風險之金融負債分別為 323,960 仟元及 935,811 仟元。

(六) 財務風險資訊

1. 市場風險

從事衍生性金融商品交易即在規避外幣資產或負債因匯率或利率波動所產生之風險，因是匯率變動產生之損益大致會與被避險項目之損益相抵銷，而利率風險亦因預期之資金成本已固定，故市場價格風險並不重大。

2. 信用風險

金融資產受到母子公司之交易對方或他方未履行合約之潛在影響，其影響包括母子公司所從事金融商品之信用風險集中程度、組成要素、合約金額及其他應收款。母子公司信用風險金額九十九及九十八年十二月三十一日分別為 1,245,873 仟元及 1,026,153 仟元，係以資產負債表日公平價值為正數之合約為評估對象。

母子公司所持有之各種金融商品，其最大信用暴險金額（不含擔保品之公平價值）分析如下：

	九十九年十二月三十一日		九十八年十二月三十一日	
	帳面價值	最大信用暴險金額	帳面價值	最大信用暴險金額
公平價值變動列入損益之金融資產				
遠期外匯合約	\$ -	\$ -	\$ 812	\$ 812
備供出售金融資產				
國內上市（櫃）股票	1,243,244	1,243,244	1,022,543	1,022,543
國外上市（櫃）股票	2,629	2,629	2,798	2,798
	<u>\$1,245,873</u>	<u>\$1,245,873</u>	<u>\$1,026,153</u>	<u>\$1,026,153</u>

上表列示之信用風險金額係以資產負債表日公平價值為正數為評估對象。

### 3. 流動性風險

母子公司之營運資金足以支應，故未有因無法籌措資金以履行合約義務之流動性風險。

母子公司之債券投資及以成本衡量之權益商品均無活絡市場，故預期具有重大流動性風險。

### (七) 現金流量避險

母公司所持有之浮動利率債務，可能因市場利率變動而使該負債之未來現金流量產生波動，並導致風險，母公司評估該風險可能重大，故另簽訂利率交換合約，以進行避險。又利率交換合約及被避險之浮動利率長期借款已於九十九年十一月底前到期。

被避險項目	指定之避險工具		現金流量預期產生期間	相關利益（損失）預期於損益表認列期間
	指定為避險工具之金融商品	九十九年十二月三十一日公平價值		
浮動利率長期借款	利率交換合約	\$ -	97年至99年	97年至99年

	九十九年度	九十八年度
股東權益當年度調整之金額	<u>\$ 8,030</u>	<u>\$ 7,839</u>



## 二三、關係人交易事項

### (一) 關係人之名稱及關係：

關 係 人 名 稱	與 母 公 司 之 關 係
理查製衣公司	子公司(已於九十七年十二月結束營運)
Grand Paper International (B.V.I.) Ltd.	孫公司採權益法評價之被投資公司
伍興國際興業公司	母公司採權益法評價之被投資公司
陳 榮 秋	母公司前任董事長(係母公司現任董事長之一親等親屬)
陳 洪 雲	母公司董事長之一親等親屬
弘淵投資有限公司	其董事長係母公司董事長之二親等親屬
國仲投資有限公司	其董事長與母公司董事長相同
力鋒投資有限公司	其董事長係母公司董事長之二親等親屬

### (二) 除合併財務報表附註十三列示者外，母子公司與關係人間之重大交易事項彙總如下：

年 度	九 十 九 年		九 十 八 年	
	金 額	估 該 科目%	金 額	估 該 科目%
加工收入				
Grand Paper International (B.V.I.) Ltd.	\$ 19,809	57	\$ 16,474	93
租金收入				
弘淵投資有限公司	\$ 26	-	\$ 26	4
國仲投資有限公司	26	-	26	4
力鋒投資有限公司	26	-	26	3
	<u>\$ 78</u>	<u>-</u>	<u>\$ 78</u>	<u>11</u>
年 底				
應收關係企業款項				
伍興國際興業公司	\$ -	-	\$ 482	52
理查製衣公司	-	-	445	48
	<u>\$ -</u>	<u>-</u>	<u>\$ 927</u>	<u>100</u>
應付關係企業款項				
Grand Paper International(B.V.I.) Ltd.	\$ 29,515	100	\$ 23,001	100

因子公司理查製衣公司九十八年十二月底尚未完成解散清算程序，截至九十八年十二月底止，尚有 445 仟元未退還子公司阿爾發紡織公司。

母子公司應收及應付關係企業款項包括為因應關係企業營運需求而產生之相關代付及代收款項。加工收入係按其必要營運成本議定，款項收付按其營運之現金需求收付。

(三) 董事、監察人及管理階層薪酬資訊：

	<u>九 十 九 年 度</u>	<u>九 十 八 年 度</u>
薪 資	\$ 23,396	\$ 22,794
獎 金	25,972	22,946
業務執行費	<u>4,131</u>	<u>4,654</u>
	<u>\$ 53,499</u>	<u>\$ 50,394</u>

薪酬資訊中屬員工紅利部分，係依公司章程估列及依估列比例歸屬，與實際分配金額可能有所差異。

二四、質抵押之資產

下列資產業已抵押予銀行作為長期循環融資額度聯合授信合約之擔保品：

	<u>九 十 九 年 十二月三十一日</u>	<u>九 十 八 年 十二月三十一日</u>
固定資產－淨額	<u>\$292,404</u>	<u>\$300,987</u>

二五、承諾及或有事項

截至九十九年底止，母子公司已開立未使用之信用狀金額計 1,623,471 仟元。

二六、其 他

(一) 因客戶 M 公司已進入破產程序中，母子公司於九十七年度將對該客戶之應收帳款金額計 52,339 仟元轉列催收款項，並提列備抵呆帳 22,939 仟元。母子公司又於九十八年度提列備抵呆帳 25,895 仟元，因部分催收款項確定無法收回，故母子公司於九十八年度沖銷備抵呆帳共計 48,834 仟元，又因部分催收款項符合保險公司理賠要件且獲得賠償，故認列賠償收入 17,931 仟元，帳列營業外收入及利益一

其他項下。全案於九十八年第四季確認，母子公司累計沖銷備抵呆帳 48,834 仟元，另累計認列賠償收入 17,931 仟元。

(二) 母子公司於九十九年度因應營運模式調整，評估年興國際（維京群島）公司投資年興國際（百慕達）公司產生之合併借項業已減損，故認列減損損失 24,052 仟元（美金 763 仟元）。

(三) 母子公司位於賴索托地區之孫公司於九十九及九十八年度出售賴索托政府依南部非洲關稅同盟之「關稅減免額度認證計畫」核發之「關稅減免額度證明書」（DCC），金額分別計 1,056,742 仟元及 317,324 仟元。

(四) 母子公司具重大影響之非新台幣金融資產及負債資訊如下：

單位：各外幣／新台幣仟元

	九十九年十二月三十一日			九十八年十二月三十一日		
	外幣	匯率	新台幣	外幣	匯率	新台幣
<u>金融資產</u>						
<u>貨幣性項目</u>						
美金	\$ 111,471	29.1800	\$ 3,252,713	\$ 77,540	32.1850	\$ 2,495,632
南非幣	35,588	4.4010	156,622	65,895	4.3480	286,510
披索	14,223	2.3567	33,520	5,923	2.4675	14,614
越南盾	9,462,340	0.0015	14,584	3,565,565	0.0018	6,418
尼加拉瓜幣	1,727	1.3335	2,302	1,761	1.5443	2,720
東幣	189,360	0.0070	1,325	443,471	0.0077	3,415
歐元	6	38.8030	220	4	46.1870	196
<u>備供出售金融資產</u>						
美金	90	29.1800	2,629	87	32.1850	2,798
<u>以成本衡量之金融資產</u>						
美金	23,229	29.1800	677,826	24,509	32.1850	788,822
<u>採權益法之長期股權投資</u>						
美金	15,020	29.1800	438,285	7,247	32.1850	233,245
<u>金融負債</u>						
<u>貨幣性項目</u>						
美金	25,532	29.1800	745,018	10,701	32.1850	344,416
南非幣	26,165	4.4010	115,154	11,371	4.3480	49,440
越南盾	67,812,474	0.0015	104,520	36,220,735	0.0018	65,197
披索	26,574	2.3567	62,628	19,457	2.4675	48,010
東幣	7,876,414	0.0070	55,129	8,935,635	0.0077	68,804
尼加拉瓜幣	3,908	1.3335	5,212	6,687	1.5443	10,327

## 二七、附註揭露事項

### (一) 重大交易事項相關資訊及(二)轉投資事業相關資訊

1. 資金貸與他人：無。
2. 為他人背書保證：附表一。
3. 期末持有有價證券情形：附表二。
4. 累積買進或賣出同一有價證券之金額達新台幣一億元或實收資本額百分之二十以上：附表三。
5. 取得不動產之金額達新台幣一億元或實收資本額百分之二十以上：無。
6. 處分不動產之金額達新台幣一億元或實收資本額百分之二十以上：無。
7. 與關係人進、銷貨之金額達新台幣一億元或實收資本額百分之二十以上：附表四。
8. 應收關係人款項達新台幣一億元或實收資本額百分之二十以上：附表五。
9. 被投資公司資訊：附表六。
10. 從事衍生性商品交易：請參閱財務報表附註五及二二。

母公司轉投資事業除鳳凰開發行銷公司外，九十九及九十八年度未從事衍生性金融商品交易。

孫公司鳳凰開發行銷公司於九十九年度從事遠期外匯合約交易之目的，主要係為規避因匯率波動所產生之風險。該公司之財務避險策略係以達成規避大部分公平價值變動或現金流量風險為目的。

九十九年十二月底無未到期之遠期外匯合約；於九十九年度交易目的之金融商品產生之淨損為 13,806 仟元。

### (三) 大陸投資資訊

1. 大陸被投資公司名稱、主要營業項目、實收資本額、投資方式、資金匯出入情形、持股比例、投資損益、期末投資帳面價值、已匯回投資損益及赴大陸地區投資限額：附表七。

2. 與大陸被投資公司直接或間接由第三地區所發生下列之重大交易事項，暨其價格、付款條件、未實現損益：無。
3. 與大陸被投資公司直接與間接經由第三地區事業提供票據背書保證或提供擔保品情形：無
4. 與大陸被投資公司直接與間接經由第三地區提供資金融通情形：無
5. 其他對當期損益或財務狀況有重大影響之交易事項：無

(四) 母子公司間業務關係及重要交易往來情形：附表八

## 二八、部門別財務資訊

### (一) 產業別資訊

母子公司以經營紡紗、染整、織布、成衣服飾之一貫化作業業務為主，屬單一產業。

### (二) 地區別資訊

母子公司有關地區別財務資訊列示如下：

	美	洲	非	洲	亞	洲	國	內	調整及沖銷	合	併
<b>九十九年度</b>											
來自母公司及合併子公司											
以外客戶之收入	\$ 1,904,608		\$ 19,809		\$ 14,339		\$ 10,912,543		\$		\$ 12,851,299
來自母公司及合併子公司											
之收入	<u>926,774</u>		<u>1,935,205</u>		<u>1,316,211</u>		<u>1,649,827</u>		<u>( 5,828,017 )</u>		<u>-</u>
收入合計	<u>\$ 2,831,382</u>		<u>\$ 1,955,014</u>		<u>\$ 1,330,550</u>		<u>\$ 12,562,370</u>		<u>( \$ 5,828,017 )</u>		<u>\$ 12,851,299</u>
部門損益	<u>\$ 256,930</u>		<u>\$ 3,288</u>		<u>( \$ 156,343 )</u>		<u>\$ 583,212</u>		<u>( \$ 34,652 )</u>		<u>\$ 652,435</u>
投資損益											40,853
公司一般收入—淨額											1,473,243
公司一般費用											( 334,782 )
利息費用											( 21,746 )
繼續營業部門稅前利益											<u>\$ 1,810,003</u>
可辨認資產	<u>\$ 3,046,284</u>		<u>\$ 1,278,206</u>		<u>\$ 1,428,812</u>		<u>\$ 6,646,376</u>		<u>\$ -</u>		<u>\$ 12,399,678</u>
長期投資											2,720,979
資產合計											<u>\$ 15,120,657</u>
<b>九十八年度</b>											
來自母公司及合併子公司											
以外客戶之收入	\$ 2,607,892		\$ 16,474		\$ 715		\$ 9,423,773		\$ -		\$ 12,048,854
來自母公司及合併子公司											
之收入	<u>2,312,671</u>		<u>1,591,344</u>		<u>1,218,541</u>		<u>499,833</u>		<u>( 5,622,389 )</u>		<u>-</u>
收入合計	<u>\$ 4,920,563</u>		<u>\$ 1,607,818</u>		<u>\$ 1,219,256</u>		<u>\$ 9,923,606</u>		<u>( \$ 5,622,389 )</u>		<u>\$ 12,048,854</u>
部門損益	<u>\$ 44,494</u>		<u>\$ 677</u>		<u>\$ 7,779</u>		<u>\$ 616,675</u>		<u>\$ 2,705</u>		<u>\$ 672,330</u>
投資損益											59,836
公司一般收入—淨額											561,273
公司一般費用											( 84,885 )
利息費用											( 39,384 )
繼續營業部門稅前利益											<u>\$ 1,169,170</u>
可辨認資產	<u>\$ 3,145,232</u>		<u>\$ 1,528,378</u>		<u>\$ 1,614,533</u>		<u>\$ 5,739,483</u>		<u>\$ -</u>		<u>\$ 12,027,626</u>
長期投資											2,651,620
資產合計											<u>\$ 14,679,246</u>

(三) 外銷銷貨資訊

地 區	九 十 九 年 度	九 十 八 年 度
美 洲	\$ 7,849,748	\$ 7,784,743
亞 洲	2,656,620	1,163,599
其 他	1,092,079	328,456
	<u>\$11,598,447</u>	<u>\$ 9,276,798</u>

(四) 重要客戶資訊

估母子公司合併銷貨百分之十以上之客戶如下：

客 戶	九 十 九 年 度		九 十 八 年 度	
	銷 貨 金 額	佔 收 入 比 例 (%)	銷 貨 金 額	佔 收 入 比 例 (%)
甲	\$ 2,799,976	22	\$ 2,377,219	20
乙	1,641,331	13	1,658,755	14
丙	1,200,599	9	1,333,229	11
丁	1,000,374	8	1,218,744	10

年興紡織股份有限公司及其子公司  
為他人背書保證  
民國九十九年度

附表一

單位：新台幣仟元

編號	背書保證公司名稱	被背書保證公司名稱	證對關係(註一)	對象對保(註二)	對單一企業背書保證之金額(註二)	本期最高背書保證餘額	期末背書保證餘額	以財產擔保之背書保證金額	累計背書保證金額佔最近期財務報表淨值之比率(%)	背書保證最高限額(註二)
0	年興紡織公司	年興國際(百慕達)公司	3		\$ 3,657,943	\$ 1,777,665	\$ -	\$ -	-	\$ 6,095,571
0	年興紡織公司	鳳凰開發行銷公司	3		3,657,943	2,239,638	1,663,260	-	14	6,095,571
0	年興紡織公司	兆興紡織公司	2		3,657,943	350,000	250,000	-	2	6,095,571
0	年興紡織公司	年興國際投資公司	2		3,657,943	100,000	100,000	-	1	6,095,571
0	年興紡織公司	竹興製衣公司	2		3,657,943	1,410,025	466,720	-	4	6,095,571

註一：背書保證者與被背書保證對象之關係有下列六種，標示種類即可

1. 有業務關係之公司。
2. 直接持有普通股股權超過百分之五十之子公司。
3. 母公司與子公司持有普通股股權合併計算超過百分之五十之被投資公司。
4. 對公司直接或經由子公司間接持有普通股股權超過百分之五十之母公司。
5. 基於承攬工程需要之同業間依合約規定互保之公司。
6. 因共同投資關係由各出資股東依其持股比例對其背書保證之公司。

註二：母公司九十九年六月十七日董事會決議修訂「背書保證作業程序」，母公司辦理背書保證總額，以不超過母公司股東權益總額百分之五十為限，對單一企業之背書保證限額，以不超過母公司股東權益總額百分之三十為限，上述修訂尚待提請股東常會通過。

年興紡織股份有限公司及其子公司  
期末持有有價證券情形

民國九十九年十二月三十一日

附表二

單位：新台幣仟元

持有之公司	有價證券名稱	與有價證券發行人之關係	帳列	科目	日期	股數 / 單位數	帳面金額	持股比例	% 股權淨值或市價	備註
年興紡織公司	年興國際(維京群島)公司	子公司	採權益法之長期股權投資	長期股權投資		247,270	\$ 5,111,419	100.00	\$ 5,111,419	
	年興國際投資公司	子公司	採權益法之長期股權投資	長期股權投資		2,000,000	698,208	100.00	698,208	
	兆興紡織公司	子公司	採權益法之長期股權投資	長期股權投資		35,000,000	674,300	100.00	674,300	
	年興製衣(寧平)公司	子公司	採權益法之長期股權投資	長期股權投資		-	571,567	100.00	571,567	
	年興製衣(越南)公司	子公司	採權益法之長期股權投資	長期股權投資		-	407,528	100.00	407,528	
	竹興製衣(柬埔寨)公司	子公司	採權益法之長期股權投資	長期股權投資		14,000	293,965	100.00	293,965	
	阿爾發紡織尼加拉瓜公司	子公司	採權益法之長期股權投資	長期股權投資		1,000	207,178	100.00	207,178	
	竹興製衣公司	子公司	採權益法之長期股權投資	長期股權投資		5,000,000	148,519	100.00	148,519	
	中華國際投資公司	採權益法評價之被投資公司	採權益法之長期股權投資	長期股權投資		3,040,698	125,321	22.42	125,321	
	岷興製衣(柬埔寨)公司	子公司	採權益法之長期股權投資	長期股權投資		4,500	118,605	100.00	118,605	
	伍興國際興業公司	採權益法評價之被投資公司	採權益法之長期股權投資	長期股權投資		450,000	-	30.00	-	
	新普科技科技股份有限公司	-	備供出售金融資產-非流動	金融資產-非流動		3,328,362	705,613	1.31	705,613	
	永昕生物醫藥科技股份有限公司	-	以成本衡量之金融資產-非流動	金融資產-非流動		7,000,000	107,100	14.00	24,584	
	如興股份有限公司	-	以成本衡量之金融資產-非流動	金融資產-非流動		4,032,258	35,997	8.29	30,645	
	友富投資股份有限公司	-	以成本衡量之金融資產-非流動	金融資產-非流動		3,384,000	33,840	5.00	10,879	
	賀喜能源股份有限公司	-	以成本衡量之金融資產-非流動	金融資產-非流動		1,153,000	14,989	13.56	10,981	
	源創投資股份有限公司	-	以成本衡量之金融資產-非流動	金融資產-非流動		974,727	9,748	8.33	9,351	
德陽生物科技股份有限公司	-	以成本衡量之金融資產-非流動	金融資產-非流動		524,400	5,244	2.22	4,448		
晶宏半導體股份有限公司	-	以成本衡量之金融資產-非流動	金融資產-非流動		2,392,011	4,309	2.71	23,147		
佳邦創業投資股份有限公司	-	以成本衡量之金融資產-非流動	金融資產-非流動		1,800,000	2,880	3.00	9,197		
微風數位科技股份有限公司	-	以成本衡量之金融資產-非流動	金融資產-非流動		147,000	-	2.94	146		
年興國際(維京群島)公司	年興國際(百慕達)公司	子公司	採權益法之長期股權投資	長期股權投資		29,400	698,756	100.00	698,756	
	年興國際(薩摩亞)公司	子公司	採權益法之長期股權投資	長期股權投資		40,300,000	2,069,277	100.00	2,069,277	
	鳳凰開發行銷公司	子公司	採權益法之長期股權投資	長期股權投資		50,000,000	1,807,983	100.00	1,807,983	
	宇苔資本管理公司	子公司	採權益法之長期股權投資	長期股權投資		1,800,000	58,313	80.00	58,313	
年興國際(百慕達)公司	宇苔投資公司	子公司	採權益法之長期股權投資	長期股權投資		6,017,964	173,065	67.00	173,065	
	RABOBANK NEDERLAND	-	無活絡市場之債券投資-非流動	債券投資-非流動		8,000	288,901	-	288,901	
年興國際(薩摩亞)公司	年興國際(維多利亞)公司	子公司	採權益法之長期股權投資	長期股權投資		47,410	567,123	99.99	567,123	
	年興成衣公司	子公司	採權益法之長期股權投資	長期股權投資		4,628	(16,141)	99.99	(16,141)	
年興國際(薩摩亞)公司	C & Y Garments	子公司	採權益法之長期股權投資	長期股權投資		99,800	278,773	99.80	293,051	
	年興國際(賴索托)公司	子公司	採權益法之長期股權投資	長期股權投資		200,000	289,930	100.00	289,930	
	全球成衣公司	子公司	採權益法之長期股權投資	長期股權投資		100,000	268,767	100.00	268,767	
	福爾摩莎紡織公司	子公司	採權益法之長期股權投資	長期股權投資		100,000	410,859	100.00	410,859	

(接次頁)



持 有 之 公 司	有 價 證 券 及 名 稱	與 有 價 證 券 發 行 人 之 關 係	帳 列 科 目	期 股 數 / 單 位 數	帳 面 金 額	持 股 比 率 %	股 權 淨 值 或 市 價	備 註
鳳凰開發行銷公司	Grand Paper International (B.V.I.) Ltd.	採權益法評價之被投資公司	採權益法之長期股權投資	1,110,000	\$ 70,656	37.00	\$ 70,656	
	C&D Capital Corp.	採權益法評價之被投資公司	採權益法之長期股權投資	5,325,891	236,356	22.42	236,356	
	C&D Capital II Corp.	採權益法評價之被投資公司	採權益法之長期股權投資	4,500,000	131,273	28.74	131,273	
	Top Fashion Industrial Co., Ltd.	採權益法評價之被投資公司	採權益法之長期股權投資	450,000	-	30.00	-	
	MEMSIC Inc.	-	備供出售金融資產—非流動	26,500	2,629	0.11	2,629	
	TWIN DRAGON MARKETING	-	無活絡市場之債券投資—非流動	4,000	116,720	-	116,720	
	Prodigy Strategic Investment Fund	-	以成本衡量之金融資產—非流動	18,439	532,636	-	514,141	
	XXI Segregated Portfolio	-	以成本衡量之金融資產—非流動	2,500,000	58,360	2.90	5,250	
	PTS International, Inc.	-	以成本衡量之金融資產—非流動	75,811	3,217	0.15	82	
	Analogix Semiconductor, Inc.	-	以成本衡量之金融資產—非流動	193,547	8,766	0.34	776	
	VeriSilicon Holdings (Cayman Islands) Co., Ltd	-	以成本衡量之金融資產—非流動	319,670	20,884	0.81	8,692	
	GEM Services, INC.	-	以成本衡量之金融資產—非流動	431,542	-	0.97	-	
	Paragon Wireless, INC.	-	以成本衡量之金融資產—非流動	368,532	-	0.54	-	
	DigiMedia Technologies Co., Ltd.	-	以成本衡量之金融資產—非流動	53,165	1,551	0.10	225	
	Solar Power Inc.	-	以成本衡量之金融資產—非流動	200,000	-	1.33	214	
	Thousand Luck Limited	-	以成本衡量之金融資產—非流動	558,321	32,648	0.74	23,645	
	Tong Yang Holding Corporation	-	以成本衡量之金融資產—非流動	113,733	5,100	0.72	775	
	Saybot LLC	-	以成本衡量之金融資產—非流動	357,140	2,189	0.26	2,111	
	Digital Knowledge World Co., Ltd.	-	以成本衡量之金融資產—非流動	123,000	8,973	0.16	-	
	SUMMIT MICRIELECTRONICS, INC.	-	以成本衡量之金融資產—非流動	240,031	3,502	0.87	1,933	
宇苗投資公司	Stlergy Corp.	-	以成本衡量之金融資產—非流動	400,000	11,214	100.00	11,214	
年興國際投資公司	宇苗工業公司	子公司	採權益法之長期股權投資	116,327	7,678	0.06	7,678	
	台虹科技股份有限公司	-	備供出售金融資產—流動	515,128	69,800	0.42	69,800	
	類台科技股份有限公司	-	備供出售金融資產—流動	1,637,556	460,153	0.34	460,153	
	Mstar Semiconductor, Inc.(Cayman)	-	備供出售金融資產—流動	153,162	-	0.76	-	
	國際聯合科技股份有限公司	-	以成本衡量之金融資產—非流動	3,400	-	0.01	-	
	美錫科技股份有限公司	-	以成本衡量之金融資產—非流動	4,800	-	0.01	-	
	美強光學股份有限公司	-	以成本衡量之金融資產—非流動	438,108	4,609	0.94	5,274	
	台睿科技股份有限公司	-	以成本衡量之金融資產—非流動	592,832	7,205	2.43	7,902	
	瑞松科技股份有限公司	-	以成本衡量之金融資產—非流動	880,000	14,784	2.93	10,133	
	利達數位影音科技股份有限公司	-	以成本衡量之金融資產—非流動	37,026	-	3.09	-	
	晶威光電股份有限公司	-	以成本衡量之金融資產—非流動	40,300	-	0.21	-	
	COMMOCA INC.	-	以成本衡量之金融資產—非流動	263,444	3,390	1.21	1,696	
	京磊精密股份有限公司	-	以成本衡量之金融資產—非流動	315,771	3,920	0.54	3,282	
	錕邦科技股份有限公司	-	以成本衡量之金融資產—非流動	208,269	4,000	0.84	2,097	
	奇電電子股份有限公司	-	以成本衡量之金融資產—非流動					

(承前頁)

持有之公司	有價證券及名稱	與有價證券發行人之關係	帳列	科目	期股數 / 單位數	帳面金額	持股比例 %	股權淨值或市價	備註
年興國際投資公司	博威電子股份有限公司	—	以成本衡量之金融資產	— 非流動	809,280	\$ 8,221	1.96	\$ 4,667	
	大成國際鋼鐵股份有限公司	—	以成本衡量之金融資產	— 非流動	2,225,825	22,565	0.56	22,730	
	鴻威光電股份有限公司	—	以成本衡量之金融資產	— 非流動	601,000	6,780	1.14	5,168	
	晶焱科技股份有限公司	—	以成本衡量之金融資產	— 非流動	284,000	11,300	0.98	3,754	
	海立爾股份有限公司	—	以成本衡量之金融資產	— 非流動	207,876	3,878	1.04	2,827	
	有化科技股份有限公司	—	以成本衡量之金融資產	— 非流動	609,840	10,613	1.02	12,337	
	賀喜能源股份有限公司	—	以成本衡量之金融資產	— 非流動	200,000	11,500	2.35	1,905	註一
	永昕生物醫藥股份有限公司	—	以成本衡量之金融資產	— 非流動	1,307,000	22,941	2.61	4,590	

註一：另九十九年十二月三十一日預付投資款 18,500 仟元。

註二：母子公司間投資收益、投資公司之長期股權投資及被投資公司之股權淨值業已沖銷。

年興紡織股份有限公司及其子公司

累積買進或賣出同一有價證券之金額達新台幣一億元或實收資本額百分之二十以上

民國九十九年度

附表三

單位：新台幣仟元

買、賣之公司	有價證券名稱	帳列科目	交易對象	關係	期初股數/單位數	初買金額	初買股數/單位數	買入金額	買入股數/單位數	調整項目(註一)	賣出股數/單位數	售價	帳面成本	處分(損)益	出期股數/單位數	期末金額
年興紡織公司	年興製衣(寧平)公司	長期權益法之長期股權投資	-	-	-	\$ 575,021	-	\$ 105,661	-	(\$ 109,115)	-	\$ -	-	-	-	\$ 571,567
	阿爾發紡織尼加拉瓜公司	長期權益法之長期股權投資	-	-	-	-	1,000	208,634	( 1,456)	-	-	-	-	-	1,000	207,178
年興國際(維京群島)公司	鳳凰開發行銷公司	長期權益法之長期股權投資	-	-	37,289,893	1,211,918	12,710,107	403,165	-	192,900	-	-	-	-	50,000,000	1,807,983
	RABOBANK	無活絡市場之債券投資	-	-	5,000	201,628	3,000	121,153	( 33,880)	-	-	-	-	-	8,000	288,901
	NEEDERLAND	債券投資	-	-	-	-	6,017,964	193,398	( 20,333)	-	-	-	-	-	6,017,964	173,065
鳳凰開發行銷公司	宇苔投資公司	長期權益法之長期股權投資	-	-	-	-	4,500,000	144,117	( 12,844)	-	-	-	-	-	4,500,000	131,273
年興國際(薩摩亞)公司	C&D Capital II Corp.	長期權益法之長期股權投資	-	-	100,000	81,926	-	128,560	-	58,281	-	-	-	-	100,000	268,767
年興國際投資公司	全球成衣公司	長期權益法之長期股權投資	-	-	1,205,439	277,251	351,689	16,052	( 192,648)	-	1,042,000	159,078	30,855	128,223	515,128	69,800
	賴台科技股份有限公司	備供出售金融資產-流動	-	-	-	-	(註二)	-	-	-	-	-	-	-	-	-

註一：係匯率影響數、債券溢價攤銷、減資退還股款及採權益法之長期股權投資認列之相關調整。

註二：其中 237,029 股係盈餘配股。

年興紡織股份有限公司及其子公司  
與關係人進、銷貨之金額達新台幣一億元或實收資本額百分之二十以上  
民國九十九年度

附表四

單位：新台幣仟元

進(銷)貨之公司	交易對象	關係	交易情形		交易條件與一般交易不同原因		應收(付)票據、帳款		備註	
			進(銷)貨金額	佔總進(銷)貨之比率(註三)	信託期間	單價	授信期間	信託期間		應收(付)金額
年興紡織公司	竹興製衣公司	子公司	銷貨	(854,382)	(9)	(註二)	-	\$ 49,151	3	
	竹興製衣公司	子公司	進貨	341,152	6	(註二)	-	-	-	
	兆興紡織公司	子公司	進貨	336,044	5	(註二)	-	(129,298)	(12)	
	福爾摩紗紡織公司	孫公司	加工費用	434,895	12	(註一)	(註一)	-	-	
	年興製衣(越南)公司	孫公司	加工費用	417,087	11	(註一)	(註一)	(37,046)	(3)	
	年興國際(賴索托)公司	孫公司	加工費用	364,175	10	(註一)	(註一)	(62,410)	(6)	
	全球成衣公司	孫公司	加工費用	342,102	9	(註一)	(註一)	(61,876)	(6)	
	C&Y Garments	孫公司	加工費用	287,881	8	(註一)	(註一)	(150,705)	(14)	
	竹興製衣(柬埔寨)公司	孫公司	加工費用	274,656	7	(註一)	(註一)	(81,037)	(7)	
	阿爾發紡織公司	孫公司	加工費用	183,225	5	(註一)	(註一)	-	-	
	岷興製衣(柬埔寨)公司	孫公司	加工費用	142,239	4	(註一)	(註一)	(12,292)	(1)	
竹興製衣公司	年興紡織公司	母公司	銷貨	(341,152)	(16)	(註二)	-	-	-	
	年興紡織公司	母公司	進貨	854,382	65	(註二)	-	(49,151)	(100)	
	竹興製衣(柬埔寨)公司	母公司相同	加工費用	274,185	66	(註一)	(註一)	-	-	
	岷興製衣(柬埔寨)公司	母公司相同	加工費用	115,673	28	(註一)	(註一)	-	-	
兆興紡織公司	年興紡織公司	母公司	銷貨	(336,044)	(100)	(註二)	-	129,298	31	
年興製衣(越南)公司	年興紡織公司	母公司	加工收入	(417,087)	(100)	(註一)	(註一)	37,046	98	
竹興製衣(柬埔寨)公司	年興紡織公司	母公司	加工收入	(274,656)	(49)	(註一)	(註一)	81,037	96	
竹興製衣公司	竹興製衣公司	母公司相同	加工收入	(274,185)	(49)	(註一)	(註一)	-	-	
岷興製衣(柬埔寨)公司	年興紡織公司	母公司	加工收入	(142,239)	(54)	(註一)	(註一)	12,292	100	
竹興製衣公司	竹興製衣公司	母公司相同	加工收入	(115,673)	(44)	(註一)	(註一)	-	-	
阿爾發紡織公司	年興紡織公司	母公司	加工收入	(183,225)	(100)	(註一)	(註一)	-	-	

(接次頁)

(承前頁)

進(銷)貨之公司	交易對象	關係	交易		情形		交易條件與一般交易原因		應收(付)票據、帳款		備註
			進(銷)貨	金額	佔總進(銷)貨之比率(註三)	授信期	授信期	價	額	佔總應收(付)票據及帳款之比率(%)	
C&Y Garments	年興紡織公司	母公司	加工收入	(\$ 287,881)	( 99)	(註一)	(註一)	(註一)	\$ 150,705	97	
年興國際(賴索托)公司	年興紡織公司	母公司	加工收入	( 364,175)	( 99)	(註一)	(註一)	(註一)	62,410	51	
全球成衣公司	年興紡織公司	母公司	加工收入	( 342,102)	( 99)	(註一)	(註一)	(註一)	61,876	74	
福爾摩莎紡織公司	年興紡織公司	母公司	加工收入	( 434,895)	( 96)	(註一)	(註一)	(註一)	-	-	
鳳凰開發行銷公司	年興國際(維多利亞)公司	母公司相同	加工費用	552,291	98	(註一)	(註一)	(註一)	( 58,655)	( 68)	
年興國際(維多利亞)公司	鳳凰開發行銷公司	母公司相同	加工收入	( 552,291)	( 100)	(註一)	(註一)	(註一)	58,655	60	

註一：加工費用係按子公司必要之營運成本議定，並視其營運之現金需求付款。

註二：視其營運之現金需求支付。

註三：加工費用係按佔總製造費用之比率計算。

註四：於編製合併報表時，業已全數沖銷。

年興紡織股份有限公司及其子公司  
應收關係人款項達新台幣一億元或實收資本額百分之二十以上  
民國九十九年十二月三十一日

附表五

單位：新台幣仟元

帳列應收款項之公司	交易對象	關係	應收關係人款項餘額	週轉率	逾期逾金	應收關係人款項式	應收關係人款項金額	應收關係人款項金額	應收關係人款項金額	提列帳額	抵備金
兆興紡織公司	年興紡織公司	母公司	\$ 129,298	(註一)	\$ -	-	-	\$ 4,614	\$ -	\$ -	-
	阿爾發紡織尼加拉瓜公司	母公司相同	162,688	(註二)	-	-	-	162,688	-	-	-
C & Y Garments	年興紡織公司	母公司	150,705	(註一)	-	-	-	70,226	-	-	-

註一：收款係按營運資金需求請款。

註二：係出售固定資產款項。

註三：於編製合併報表時，業已全數沖銷。

年興紡織股份有限公司及其子公司

被投資公司資訊

民國九十九年度

附表六

單位：新台幣仟元

投資公司名稱	被投資公司名稱	所在地	主要營業項目	原本期未	原本期未	投資金額	期末	本	持	有	被	投	資	公	司	本	期	認	列	之	備	註			
				本	期	末	期	末	數	比	率	(%)	帳	面	金	額	本	期	(	損	)	益	備	註	
年興紡織公司	年興國際(維京群島)公司	CITCO BUILDING, WICKHAMS CAY ROAD TOWN TORTOLA	生產事業之投資	\$ 3,978,062	\$ 5,332,663	247,270	100.00	100.00	\$ 5,111,419	\$ 1,178,206	\$ 1,178,206	\$ 1,178,206	(	1,178,206	(	1,178,206	(	1,178,206	(	1,178,206	(	1,178,206	子公司		
	兆興紡織公司	台北市內湖路一段306號13樓	牛仔成衣之原物料採購	1,080,262	1,080,262	35,000,000	100.00	100.00	674,300	87,356	87,356	87,356	-		-								子公司		
	阿爾發紡織尼加拉瓜公司	Km 15 1/2 Carretera Nueva a Léon. Los Brasiles. Managua	休閒布料之染整加工	208,634	-	1,000	100.00	100.00	207,178	-	-	-											子公司		
	年興製衣(寧平)公司	Ninh Phuc Industrial Zone, Ninh Binh City, Ninh Binh Province, Viet Nam	牛仔成衣之加工	714,092	608,431	-	100.00	100.00	571,567	(	50,325	(	50,325	(	50,325	(	50,325	(	50,325	(	50,325	(	50,325	子公司	
	年興製衣(越南)公司	Rd. TRAN THI DUNG, Phuc Khanh Industrial Park, Thai Binh City, Thai Binh Province, Viet Nam	牛仔成衣之加工	597,121	597,121	-	100.00	100.00	407,528	(	103,049	(	103,049	(	103,049	(	103,049	(	103,049	(	103,049	(	103,049	子公司	
	年興國際投資公司	臺北市內湖區內湖路一段308號12樓之2	一般投資業務	20,000	55,256	2,000,000	100.00	100.00	698,208	163,588	163,588	163,588											子公司		
	竹興製衣(柬埔寨)公司	PHUM KHOTOR KHUM PREK LEAP RUSEY KEO DISTRICT PHNOM PENH CAMBODIA	休閒成衣之加工	288,801	288,801	14,000	100.00	100.00	293,965	(	274	(	274	(	274	(	274	(	274	(	274	(	274	子公司	
	竹興製衣公司	台北市內湖路一段306號13樓	休閒成衣之製造及代理銷售	131,360	341,360	5,000,000	100.00	100.00	148,519	87,310	87,310	87,310											子公司		
	中華國際投資公司	臺北市大安區敦化南路二段97號28樓	一般投資業務	5,208	61,678	3,040,698	22.42	22.42	125,321	153,717	153,717	153,717											採權益法評價之被投資公司		
	岷興製衣(柬埔寨)公司	PHUM KBAL DOMREY SANGKAT KAKAB DONGKOR DISTRICT PHNOM PENH KINGDOM OF CAMBODIA	休閒成衣之加工	118,267	118,267	4,500	100.00	100.00	118,605	(	1,999	(	1,999	(	1,999	(	1,999	(	1,999	(	1,999	(	1,999	採權益法評價之被投資公司	
	伍興國際興業公司	臺北市內湖區瑞光路192號12樓	牛仔成衣及原物料之買賣	4,500	4,500	450,000	30.00	30.00	-	-	-	-											採權益法評價之被投資公司		

( 接次頁 )

(承前頁)

投資公司名稱	被投資公司名稱	所在地區	主要營業項目	原本期	投資未上	資本金	額未	期	末	帳	持	有	被	投	資	公	司	本	期	認	列	之	備	註
				本	末	上	末	末	數	面	面	額	額	本	期	損	益	投	資	(	損	)	益	
				\$	\$	\$	\$	100.00	29,400	\$	698,756	\$	42,280	\$	41,355									
年興國際(維京群島)公司	年興國際(百慕達)公司	CANON'S COURT, 22 VICTORIA STREET, HAMILTON HM12, BERMUDA	生產事業之投資	538,101	1,294,422	2,569,570	-	100.00	40,300,000	2,069,277	896,130	896,130	41,355	孫公司										
	年興國際(薩摩亞)公司	Level 2, Lotemau Centre, Vaea Street, Apia, Samoa	生產事業之投資	1,602,769	1,199,604	1,199,604	-	100.00	50,000,000	1,807,983	246,727	246,727	246,727	孫公司										
	鳳凰開發行銷公司	Level 2, Lotemau Centre, Vaea Street, Apia, Samoa	牛仔布之買賣及一般投資業務	64,180	-	-	-	80.00	1,800,000	58,313	(63)	(51)	孫公司											
	宇苔資本管理公司	Level 2, Lotemau Centre, Vaea Street, Apia, Samoa	租賃業務	193,398	-	-	-	67.00	6,017,964	173,065	(4,092)	(2,742)	孫公司											
宇苔投資公司	宇苔投資公司	Street, Apia, Samoa	生產事業之投資	12,574	-	-	-	100.00	400,000	11,214	(494)	(494)	孫公司											
	宇苔工業公司	Phum Khmor, Khum Prek Leap Russey Keo District, Phnom Penh, Cambodia	牛仔成衣之洗水加工	-	-	-	-	-	-	-	-	-	孫公司											
兆興紡織公司	阿爾發紡織公司	Zona France Industrial De Exportacion De Mateare Km 15 1/2 Carretera Nueva a Leon, Municipio De Mateare, Managua, Nicaragua	休閒布料之染整加工	636,161	636,161	636,161	236,216	99.99	47,410	567,123	12,289	12,289	孫公司											
	年興國際(維多利亞)公司	Libramiento Naciones Unidas Km. 20, Parque Industrial Nuevo Santander Cd. Victoria, Tamaulipas, Mexico. C. P. 87130	牛仔布之加工	30,021	30,021	30,021	-	99.99	4,628	(16,141)	(7,342)	(7,342)	孫公司											
	年興成衣公司	Libramiento Naciones Unidas Km. 20, Parque Industrial Nuevo Santander Cd. Victoria, Tamaulipas, Mexico. C. P. 87130	牛仔成衣之加工	105,226	169,543	169,543	-	99.80	99,800	278,773	313,526	313,526	孫公司											
年興國際(薩摩亞)公司	C & Y Garments	Site No.7D Thetsane Industrial Area Maseru 100, Lesotho	牛仔成衣之加工	10,562	397,000	397,000	-	100.00	200,000	289,930	301,058	301,058	孫公司											
	年興國際(賴索托)公司	Site No.009 Thetsane Industrial Area Maseru 100, Lesotho	牛仔成衣之加工	150,535	81,150	81,150	-	100.00	100,000	268,767	141,986	141,986	孫公司											
	全球成衣公司	Site No.12293-827 Thetsane Industrial Area. Maseru 100, Lesotho	牛仔成衣之加工	280,856	726,981	726,981	-	100.00	100,000	410,859	141,769	141,769	孫公司											
	福爾摩莎紡織公司	827 Thetsane Industrial Area, Maseru 100, Lesotho	牛仔布之加工																					

(接次頁)



(承前頁)

投資公司名稱	被投資公司名稱	所 在 地 區	主要營業項目	原 本 期 末	投 資 期 末	資 金 期 末	額 期 末	持 有 被 投 資 公 司 本 期 之 益		註 備
								帳 面 金 額	採 權 益 法 評 價 之 被 投 資 公 司	
鳳凰開發行總公司	Grand Paper International (B.V.I.) Ltd. C&D Capital Corp.	PRIVATE BAG A438 MASERU 100 LESOTHO	紙箱製造及買賣	\$ 37,713	\$ 37,713	\$ 37,713	1,110,000	\$ 70,656	\$ 15,488	採權益法評 價之被投 資公司
		OMC Chambers, P.O. Box 3152, Road Town, Tortola, British Virgin Islands	一般投資業務	172,142	181,932	236,356	5,325,891	( 40,427)	( 9,065)	採權益法評 價之被投 資公司
		OMC Chambers, Wickhams Cay 1, Road Town, Tortola, British Virgin Islands.	一般投資業務	144,117	-	131,273	4,500,000	( 214)	( 40)	採權益法評 價之被投 資公司
		P.O.Box 3321, (Sealight House), Road Town, Tortola, British Virgin Islands	牛仔成衣及原物 料之買賣	14,644	14,644	-	450,000	-	-	採權益法評 價之被投 資公司

註：母子公司間投資損益、投資公司之長期股權投資及被投資公司之股權淨值業已沖銷。

年興紡織股份有限公司及其子公司

大陸投資資訊

民國九十九年度

附表七

單位：新台幣仟元

大陸被投資公司名稱 (註一)	主要營業項目	實收資本額	投資方式	本 期 初 自 台 灣 積 累 投 資 金 額	本期匯出或收回投資金額		本 期 末 自 台 灣 積 累 投 資 金 額	本公司直接投資或間接投資之持股比例	本 期 資 損 益 帳 (註二)	列 報 損 益 帳 (註二)	期 末 面 值 (註二)	投 資 價 值 (註二)	資 值 已 投 資	截至本 期 末 匯 收	未 回 益
					匯 出	匯 收									
鉅亨信通技術(上海)有限公司	1. 資料處理服務業 2. 電子資訊供應服務業	\$ 265,509	透過第三地區現有轉投資大陸公司再投資大陸公司	\$ 2,540	\$ -	\$ -	\$ 2,540	-	-	-	\$ -	-	-	-	-
天津三之星機帶有限公司	開發生產銷售機械用橡膠帶	-	透過第三地區現有轉投資大陸公司再投資大陸公司	648	-	-	648	-	-	-	-	-	-	-	-
福州東陽塑料製品有限公司	汽機車零件製造及銷售等	510,650	透過第三地區現有轉投資大陸公司再投資大陸公司	5,757	-	-	5,757	0.74%	-	-	-	-	-	-	-
南京東陽塑料製品有限公司	汽機車零件製造及銷售等	-	透過第三地區現有轉投資大陸公司再投資大陸公司	2,245	-	-	2,245	-	-	-	-	-	-	-	-
重慶大江瑜強塑料製品有限公司	汽機車零件製造及銷售等	379,340	透過第三地區現有轉投資大陸公司再投資大陸公司	3,293	-	-	3,293	0.41%	-	-	-	-	-	-	-
敦陽化工(番禺南沙)有限公司	化工原料製造及銷售等	157,572	透過第三地區現有轉投資大陸公司再投資大陸公司	111	-	-	111	0.30%	-	-	-	-	-	-	-
長春敦陽化工有限公司	化工原料製造及銷售等	43,770	透過第三地區現有轉投資大陸公司再投資大陸公司	276	-	-	276	0.30%	-	-	-	-	-	-	-
天津恩碧塗料有限公司	化工原料製造及銷售等	35,016	透過第三地區現有轉投資大陸公司再投資大陸公司	221	-	-	221	0.30%	-	-	-	-	-	-	-
長春富興東陽塑料製品有限公司	汽機車零件製造及銷售等	787,860	透過第三地區現有轉投資大陸公司再投資大陸公司	6,342	-	-	6,342	0.36%	-	-	-	-	-	-	-
哈爾濱哈飛東陽塑料製品有限公司	汽機車零件製造及銷售等	350,160	透過第三地區現有轉投資大陸公司再投資大陸公司	2,303	-	-	2,303	0.19%	-	-	-	-	-	-	-

(接次頁)

(承前頁)

大陸被投資公司名稱 (註一)	主要營業項目	實收資本額	投資方式	本 自 累 積 投 資 金 額	本 台 灣 投 資 金 額	本期匯出或收回投資金額		本期匯出 金額	本期 資 金 額	母 公 司 直 接 或 間 接 持 股 之 比 例	本 期 資 損 益 認 列 帳 面 價 值 (註二)	資 值 已 投 資 至 本 期 末 匯 收 益 回
						匯 出	回 收					
武漢恩碧塗料有限公司	化工原料製造及銷售等	\$ 43,770	透過第三地區現有轉投資公司再投資	\$ 276	\$ -	\$ -	\$ -	\$ 276	0.30%	\$ -	\$ -	
蕪湖幼獅東陽汽車塑料零件有限公司	汽機車零件製造及銷售等	350,160	透過第三地區現有轉投資公司再投資	2,763	-	-	-	2,763	0.37%	-	-	
南京恩碧塗料有限公司	化工原料製造及銷售等	87,540	透過第三地區現有轉投資公司再投資	276	-	-	-	276	0.30%	-	-	
重慶大江東陽塑料製品有限公司	汽機車零件製造及銷售等	379,340	透過第三地區現有轉投資公司再投資	921	-	-	-	921	0.19%	-	-	
南京開陽汽車塑料零件有限公司	汽機車保險桿及零件製造及銷售等	583,600	透過第三地區現有轉投資公司再投資	3,869	-	-	-	3,869	0.52%	-	-	
長瀨塑料製品設計(天津)有限公司	汽機車零件製造及銷售等	10,505	透過第三地區現有轉投資公司再投資	28	-	-	-	28	-	-	-	

本 期 末 陸 地 區 投 資 金 額	本 期 末 陸 地 區 投 資 金 額	依 經 濟 部 投 資 審 查 會 規 定 赴 大 陸 地 區 投 資 限 額 (註三)
\$31,869	本公司於八十九年九月六日經投審會 經(89)投審二字第89020549號函核 准946仟元、八十九年十二月七日 經(89)投審二字第89033029號函核 准1,594仟元及九十六年三月五日 經(96)經審二字第09600035110號 函核准29,329仟元	註三

註一：係母公司以成本衡量之第三地區現有轉投資公司再投資之大陸被投資公司。

註二：因母公司對第三地區現有轉投資公司係以成本法衡量，故無法取得本期投資損益及期末投資帳面價值等相關資訊。

註三：依經濟部經審字第09704604680號修正「在大陸地區從事投資或技術合作審查原則」第三條之規定，經經濟部工業局核發符合營運範圍證明文件之企業無投資金額或比例之限制，母公司取得營運總部資格，故不受投資限額之規範。

註四：因處分以成本衡量之第三地區現有轉投資公司，故自第三季起已無再投資鉅亨信息技術(上海)有限公司。

註五：南京東陽塑料製品有限公司及長瀨塑料製品設計(天津)有限公司已於第四季清算完結。

年興紡織股份有限公司及其子公司  
 母子公司間業務關係及重要交易往來情形  
 民國九十九及九十八年度

附表八

單位：新台幣仟元

編	號	交	易	人	名	稱	交	易	往	來	對	象	與	交	易	目	往	來	情	形																	
																					易	易	易	易	易	易	易	易	易	易	易	易	易	易	易	易	易
九十九年度 0		年興紡織公司											與	交	易	銷貨收入	854,382	註二	佔合併總營收或 總資產之比率(%)	6.65																	
																租金收入	1,246	註四		0.01																	
																應收關係企業款項	49,151	註二		0.33																	
																租金收入	25	註四		-																	
																銷貨收入	3,465	註二		0.03																	
																其他收入	421	註四		-																	
																應收關係企業款項	2,529	註四		0.02																	
																應收關係企業款項	10,776	註二		0.07																	
																應收關係企業款項	2,640	註二		0.02																	
																勞務收入	12,552	註四		0.10																	
																應收關係企業款項	16,505	註二		0.11																	
																勞務收入	15,167	註四		0.12																	
																應收關係企業款項	15,167	註二		0.10																	
																應收關係企業款項	2,786	註二		0.02																	
																應收關係企業款項	1,121	註二		0.01																	
																應收關係企業款項	74,998	註二		0.50																	
																1	兆興紡織公司													與	交	易	銷貨收入	336,044	註二	佔合併總營收或 總資產之比率(%)	2.61
																																	租金收入	48,621	註四		0.38
																																	應收關係企業款項	129,298	註二		0.86
佣金收入	11,474	註四	0.09																																		
應收關係企業款項	29,956	註二	0.20																																		
佣金收入	31,025	註四	0.24																																		
應收關係企業款項	50,779	註二	0.34																																		
佣金收入	72,119	註四	0.56																																		
應收關係企業款項	48,379	註二	0.32																																		
應收關係企業款項	162,688	註二	1.08																																		
2	竹興製衣公司												與	交	易				銷貨收入														341,152	註二	佔合併總營收或 總資產之比率(%)		2.65
																			勞務收入														167	註四			-

(接次頁)

(承前頁)

編號	交易易人姓名	稱	交易易往來對象	與交易人之關係(註一)	交科	易往		來	情	形
						目金額(註五)	交			
3	竹興製衣(柬埔寨)公司	年興紡織公司 年興紡織公司 竹興製衣公司 岷興製衣(柬埔寨)公司	年興紡織公司 年興製衣(柬埔寨)公司 岷興製衣(柬埔寨)公司	2 2 3	加工收入	\$ 274,656	註三	2.14		
					應收關係企業款項	81,037	註二		0.54	
					加工收入	274,185	註三		2.13	
4	岷興製衣(柬埔寨)公司	年興製衣公司 年興紡織公司 年興製衣(柬埔寨)公司	年興製衣公司 年興製衣(柬埔寨)公司 年興製衣(柬埔寨)公司	3 3 3 3 3 3	加工收入	308	註三	-		
					應收關係企業款項	287	註二			
					其他收入	4,709	註四			
					應收關係企業款項	1,814	註二			
					應收關係企業款項	1,181	註二			
					加工收入	115,673	註三			
5	年興製衣(越南)公司	年興製衣公司 年興紡織公司 年興製衣(柬埔寨)公司	年興製衣公司 年興製衣(柬埔寨)公司 年興製衣(柬埔寨)公司	2 2 3	加工收入	142,239	註三	0.90		
					應收關係企業款項	12,292	註三			
					加工收入	254	註二			
6	年興製衣(寧平)公司	年興製衣公司 年興製衣(越南)公司 年興製衣(越南)公司	年興製衣公司 年興製衣(越南)公司 年興製衣(越南)公司	2 3 3	加工收入	417,087	註三	3.25		
					應收關係企業款項	37,046	註二			
					加工收入	90,781	註三			
7	阿爾發紡織公司	年興製衣(寧平)公司	年興製衣(寧平)公司 年興製衣(越南)公司 年興製衣(越南)公司	2 3 3	加工收入	3,263	註三	0.71		
					應收關係企業款項	879	註三			
					加工收入	183,225	註二			
8	年興國際(百慕達)公司	年興製衣(寧平)公司	年興製衣(寧平)公司 年興製衣(越南)公司 年興製衣(越南)公司	2 3 3	加工收入	417,087	註三	0.25		
					應收關係企業款項	37,046	註二			
					加工收入	90,781	註三			
9	年興國際(維多利亞)公司	年興製衣(寧平)公司	年興製衣(寧平)公司 年興製衣(越南)公司 年興製衣(越南)公司	2 3 3	加工收入	3,263	註三	0.03		
					應收關係企業款項	879	註二			
					加工收入	183,225	註三			
10	年興國際(薩摩亞)公司	年興製衣(寧平)公司	年興製衣(寧平)公司 年興製衣(越南)公司 年興製衣(越南)公司	2 3 3	加工收入	98,804	註四	0.77		
					應收關係企業款項	7,798	註二			
					加工收入	552,291	註三			
11	C&Y Garments	年興製衣(寧平)公司	年興製衣(寧平)公司 年興製衣(越南)公司 年興製衣(越南)公司	2 2 3	加工收入	58,655	註二	4.30		
					應收關係企業款項	21,316	註二			
					加工收入	227,369	註四			
11	C&Y Garments	年興製衣(寧平)公司	年興製衣(寧平)公司 年興製衣(越南)公司 年興製衣(越南)公司	2 2 3	加工收入	8,155	註二	1.77		
					應收關係企業款項	287,881	註三			
					加工收入	150,705	註二			
11	C&Y Garments	年興製衣(寧平)公司	年興製衣(寧平)公司 年興製衣(越南)公司 年興製衣(越南)公司	3 3 3	加工收入	1,847	註三	0.01		
					應收關係企業款項	663	註三			
					加工收入	287,881	註三			

(接次頁)

(承前頁)

編	號	交	易	往	來	對	象	與交易人之關係(註一)	交	易	往	來	情	形
		易	易	往	來	對	象	與交易人之關係(註一)	科	目	金額(註五)	交	件	佔合併總資產之比率(%)
12	年興國際(賴索托)公司	福爾摩莎紡織公司 年興紡織公司 年興紡織公司 C&Y Garments C&Y Garments 全球成衣公司 全球成衣公司 全球成衣公司 福爾摩莎紡織公司 年興國際(薩摩亞)公司	福爾摩莎紡織公司 年興紡織公司 年興紡織公司 C&Y Garments C&Y Garments 全球成衣公司 全球成衣公司 全球成衣公司 福爾摩莎紡織公司 年興國際(薩摩亞)公司	3 2 2 3 3 3 3 3 3 3	應收關係企業款項 加工收入 應收關係企業款項 加工收入 應收關係企業款項 加工收入 應收關係企業款項 加工收入 租金收入 應收關係企業款項 應收關係企業款項	\$ 4,306 364,175 62,410 200 1,383 1,780 47 3,473 4,055 52,869	註二 註二 註二 註二 註二 註二 註二 註二 註二 註二	0.03 2.83 0.41 - 0.01 0.01 - 0.03 0.03 0.35						
13	全球成衣公司	年興紡織公司 年興紡織公司 C&Y Garments C&Y Garments 年興國際(賴索托)公司 年興國際(薩摩亞)公司	年興紡織公司 年興紡織公司 C&Y Garments C&Y Garments 年興國際(賴索托)公司 年興國際(薩摩亞)公司	2 2 3 3 3 3	加工收入 應收關係企業款項 加工收入 應收關係企業款項 加工收入 應收關係企業款項	342,102 61,876 125 432 3,211 21,061	註三 註二 註三 註二 註三 註二	2.66 0.41 - - 0.02 0.14						
14	福爾摩莎紡織公司	年興紡織公司 年興國際(百慕達)公司 全球成衣公司	年興紡織公司 年興國際(百慕達)公司 全球成衣公司	2 3 3	加工收入 應收關係企業款項 應收關係企業款項	434,895 972 270	註三 註二 註二	3.38 0.01 -						
15	宇苔投資公司	竹興製衣(柬埔寨)公司	竹興製衣(柬埔寨)公司	3	其他收入	2,713	註四	0.02						
九十八年度 0	年興紡織公司	竹興製衣公司 竹興製衣公司 竹興製衣公司 竹興製衣公司 年興國際投資公司 年興國際投資公司 年興成衣公司 年興國際(百慕達)公司 阿爾發紡織公司 年興製衣(寧平)公司	竹興製衣公司 竹興製衣公司 竹興製衣公司 竹興製衣公司 年興國際投資公司 年興國際投資公司 年興成衣公司 年興國際(百慕達)公司 阿爾發紡織公司 年興製衣(寧平)公司	1 1 1 1 1 1 1 1 1 1	銷貨收入 勞務收入 租金收入 應收關係企業款項 租金收入 應收關係企業款項 銷貨收入 銷貨收入 應收關係企業款項 應收關係企業款項	72,925 555 2,806 21,004 25 13 6,073 3,074 44,750 6,707	註二 註二 註四 註二 註四 註二 註二 註二 註二 註二	0.61 - 0.02 0.14 - - 0.05 0.03 0.30 0.05						

(接次頁)

(承前頁)

編號	交易人姓名	稱	交易對象	與交易人之關係(註一)	交易往來對象	科目	往來		情形
							金額(註五)	交易條件	
1	兆興紡織公司		年興紡織公司	2	銷售收入	\$ 329,556	註二	2.74	
			年興紡織公司	2	租金收入	50,349	註四	0.42	
			年興紡織公司	2	應收關係企業款項	67,131	註二	0.46	
			C&Y Garments	3	佣金收入	9,944	註四	0.08	
			C&Y Garments	3	應收關係企業款項	16,056	註二	0.11	
			年興國際(賴索托)公司	3	佣金收入	21,418	註四	0.18	
			年興國際(賴索托)公司	3	應收關係企業款項	16,739	註二	0.11	
			全球成衣公司	3	佣金收入	56,843	註四	0.47	
			全球成衣公司	3	應收關係企業款項	58,744	註二	0.40	
			2	年興國際維京群島公司	3	應收關係企業款項	578	註二	-
3	竹興製衣公司		年興國際(百慕達)公司	3	應收關係企業款項	9,036	註二	0.06	
			年興製衣(柬埔寨)公司	3	應收關係企業款項				
4	竹興製衣(柬埔寨)公司		年興製衣公司	3	加工收入	531,241	註三	4.41	
			年興製衣公司	3	應收關係企業款項	97,610	註二	0.66	
5	年興製衣(柬埔寨)公司		年興製衣公司	3	加工收入	192,770	註三	1.60	
			年興製衣(柬埔寨)公司	3	加工收入	31	註三	-	
6	年興製衣(越南)公司		年興製衣(柬埔寨)公司	3	應收關係企業款項	935	註二	0.01	
			年興製衣(寧平)公司	3	應收關係企業款項	1,402	註二	0.01	
7	阿爾發紡織公司		年興製衣公司	2	加工收入	513,853	註三	4.26	
			年興紡織公司	2	應收關係企業款項	25,927	註二	0.18	
8	年興國際(百慕達)公司		年興紡織公司	2	加工收入	184,527	註三	1.53	
			年興紡織公司	2	銷售收入	1,128,559	註二	9.37	
9	年興國際(維多利亞)公司		年興紡織公司	2	應收關係企業款項	153,482	註二	1.05	
			C&Y Garments	3	應收關係企業款項	21,890	註二	0.15	
			全球成衣公司	3	應收關係企業款項	64,370	註二	0.44	
			鳳凰開發行銷公司	3	銷售收入	319,020	註二	2.65	
			鳳凰開發行銷公司	3	應收關係企業款項	284,659	註二	1.94	
			竹興製衣公司	3	銷售收入	4,359	註二	0.04	
			竹興製衣公司	3	應收關係企業款項	4,247	註二	0.03	
			年興國際(百慕達)公司	3	加工收入	516,876	註三	4.29	
			年興國際(百慕達)公司	3	應收關係企業款項	41,784	註二	0.28	
			年興成衣公司	3	應收關係企業款項	20,753	註二	0.14	

(接次頁)

(承前頁)

編	號	交	易	人	名	稱	交	易	往	來	對	象	與交易人之關係(註一)	交	科	易		往		來	情	形		
																目	金額	金額	件				佔合併總資產之比率(%)	
10		年興國際(權摩亞)公司					年興國際(百慕達)公司 年興國際(百慕達)公司						3 3		租金收入 應收關係企業款項	\$	35,962 12,238			註四 註二		0.30 0.08		
11		C&Y Garments					年興紡織公司 年興紡織公司						2 2		加工收入 應收關係企業款項		255,896 40,758			註三 註二		2.12 0.28		
12		年興國際(賴索托)公司					年興國際(賴索托)公司 年興紡織公司 年興紡織公司 C&Y Garments C&Y Garments 全球成衣公司 全球成衣公司 全球成衣公司 福爾摩紗紡織公司 年興紡織公司 年興紡織公司 C&Y Garments C&Y Garments 年興國際(賴索托)公司 年興國際(百慕達)公司 年興國際(百慕達)公司 C&Y Garments 全球成衣公司						2 2 3 3 3 3 3 2 2 3 3 3 3 3 3 3 3 3		加工收入 應收關係企業款項 加工收入 加工收入 應收關係企業款項 加工收入 應收關係企業款項 加工收入 應收關係企業款項 加工收入 應收關係企業款項 加工收入 應收關係企業款項 加工收入 加工收入 應收關係企業款項 應收關係企業款項 應收關係企業款項		298,950 41,363 413 390 274 1,660 6,329 8,096 292,332 10,519 223 554 519 283,918 139,487 80 1,233			註三 註三 註三 註二 註二 註三 註三 註三 註四 註二 註三 註二 註三 註三 註三 註二 註二 註三		2.48 0.28 - - - 0.01 0.05 0.06 2.43 0.07 - - - 2.36 0.95 - 0.01		
13		全球成衣公司					年興紡織公司 年興紡織公司 C&Y Garments C&Y Garments 年興國際(賴索托)公司 年興國際(百慕達)公司 年興國際(百慕達)公司 C&Y Garments 全球成衣公司						3 3 3 3 3 2 2 3 3 3 3 3 3 3 3 3 3		加工收入 應收關係企業款項 加工收入 應收關係企業款項 加工收入 應收關係企業款項 加工收入 應收關係企業款項 加工收入 應收關係企業款項 加工收入 應收關係企業款項 加工收入 應收關係企業款項 加工收入 應收關係企業款項 加工收入 應收關係企業款項 加工收入 應收關係企業款項									
14		福爾摩紗紡織公司					年興國際(賴索托)公司 年興國際(百慕達)公司 年興國際(百慕達)公司 C&Y Garments 全球成衣公司							3 3 3 3 3		加工收入 應收關係企業款項 加工收入 應收關係企業款項 加工收入 應收關係企業款項 加工收入 應收關係企業款項 加工收入 應收關係企業款項 加工收入 應收關係企業款項								

註一：與交易人之關係分為以下三種：

1. 母公司對子公司
2. 子公司對母公司
3. 子公司對子公司

註二：收款係按營運資金需求請款。

註三：加工收入係按交安人必要之營運成本議定，並視其營運之資金需求請款。

註四：與非關係人相當。

註五：於編製合併財務報表時，業已全數沖銷。



六、公司及關係企業發生財務週轉困難情事，對公司財務狀況之影響：無。

## 柒、財務狀況及經營結果之檢討分析與風險管理情形

### 一、財務狀況之檢討與分析：

單位：新台幣仟元

項目	年度	99 年度	98 年度	差異	
				金額	%
流動資產		4,503,244	\$ 3,149,799	1,353,445	42.97
長期投資		9,276,330	9,933,179	(656,849)	(6.61)
固定資產		1,108,412	1,210,736	(102,324)	(8.45)
無形及其他資產		173,056	125,066	47,990	38.37
資產總額		15,061,042	14,418,780	642,262	4.45
流動負債		2,315,308	1,790,087	525,221	29.34
長期負債		107,987	323,960	(215,973)	(66.67)
其他負債		444,605	238,666	205,939	86.29
負債總額		2,867,900	2,352,713	515,187	21.90
股本		5,500,000	5,906,431	(406,431)	(6.88)
資本公積		386,640	384,870	1,770	0.46
保留盈餘		5,744,727	4,892,689	852,038	17.41
外幣累積換算調整數		(730,745)	(80,971)	(649,774)	802.48
金融商品之未實現損益		1,292,520	963,048	329,472	34.21
股東權益總額		12,193,142	12,066,067	127,075	1.05
<p>說明：</p> <p>一、流動資產、流動負債增加係因：本公司 99 年度組織架構調整於 99 年 1 月 1 日將賴索托紡織廠營業收入由年興國際（百慕達）公司併入本公司，另外於 99 年 7 月 1 日將柬埔寨一、二廠的營業收入由竹興公司併入本公司，加上全球棉花價格上漲致使本公司應收帳款、存貨及應付帳款較去年同期增加。</p> <p>二、長期負債減少係因：98 年初向中信銀與永豐銀申請之三年期借款，於 99 年底將 100 年到期之部份轉列一年內到期之長期負債所致。</p> <p>三、其他負債增加係因：主要係認列 99 年度海外子公司盈餘所產生之遞延所得稅負債增加。</p> <p>四、外幣累積換算調整數減少主要係匯率波動所致。</p> <p>五、金融商品之未實現損益較 98 年底大幅增加，係因 99 年底評價時市場價格上升所致。</p>					

二、經營結果之檢討與分析：

單位：新台幣仟元

項目	99 年度	98 年度	增(減)金額	變動比例%
營業收入	10,018,204	7,432,564	2,585,640	34.79
營業成本	9,014,705	6,450,158	2,564,547	39.76
加：聯屬公司間(已)未實現 銷貨毛損	0	(229)	229	(100.00)
營業毛利	1,003,499	982,177	21,322	2.17
營業費用	619,984	558,295	61,689	11.05
營業利益	383,515	423,882	(40,367)	(9.52)
營業外收入及利益	1,524,977	740,338	784,639	105.98
營業外費用及損失	163,551	42,023	121,528	289.19
繼續營業部門稅前淨利	1,744,941	1,122,197	622,744	55.49
所得稅利益(費用)	(302,260)	99,272	(401,532)	(404.48)
繼續營業部門稅後淨利	1,442,681	1,221,469	221,212	18.11

1、增減比例變動分析說明：

(1)、99 年度毛利率較 98 年度下降主要原因如下：

- ① 因棉花價格上漲幅度大於本公司調整牛仔布及成衣售價幅度，致產生有利的價格差異新台幣 328,352 仟元及不利的成本價格差異新台幣 599,894 仟元。
- ② 配合本公司組織架構調整，柬埔寨一、二廠之營業收入於 99 年 7 月 1 日由竹興公司併入本公司及賴索托紡織廠營業收入於 99 年 1 月 1 日由年興(百慕達)公司併入本公司，故產生有利數量差異新台幣 328,018 仟元。另賴索托環錠紗廠於 99 年 1 月 1 日併入本公司後產生之 48,575 仟元之毛利差異因本公司 98 並無銷售環錠紗，故併入其他揭露。

單位：新台幣仟元

產品別	售價差異	成本價格差異	銷售組合差異	數量差異
牛仔服飾	250,499	(395,735)	(38,068)	193,780
牛仔布	85,258	(119,029)	17,642	87,707
休閒布	(7,405)	(85,130)	(60,451)	46,531
合計	328,352	(599,894)	(80,877)	328,018

註：正數為有利差異；負數為不利差異；惟環錠紗銷貨收入、加工收入及其他銷貨收入之有利差異計 45,494 仟元未包含在內。

- (2)、營業外收入較去年增加主要係因賴索托產區 99 年度關稅退稅收入 1,056,742 仟元較 98 年度關稅退稅收入 317,324 仟元大幅增加所致。
- (3)、營業外支出較去年增加，主要係受新台幣兌美金升值所影響。

2、公司主要營業內容改變之原因，若營運政策、市場狀況、經濟環境或其他內外在因素已發生或預期將發生重大之變動，其事實及影響變動與對公司未來財務業務之可能影響及因應計畫：無。

3、預期一〇〇年度銷售數量及其依據：請參閱第 3 頁。

三、現金流量之檢討與分析：

(一)最近年度流動性分析

單位：新台幣仟元

期初現金 餘額	全年來自營業活 動淨現金流量	全年現金 流出量	現金剩餘 (不足)數額	現金不足額之補救措施	
				投資計劃	理財計劃
190,617	(155,311)	1,997,554	(1,962,248)	1,820,397	505,837

本年度現金流量變動情形分析：

- 營業活動：主要係因 98 年度本公司收到採權益法之被投資公司現金股利 1,443,040 仟元，而 99 年本公司僅收到採權益法之被投資公司現金股利 221,503 仟元，又因本公司組織架構調整，柬埔寨一、二廠之營收於 99 年 7 月 1 日由竹興公司併入本公司及賴索托紡織廠營業收入於 99 年 1 月 1 日由年興國際（百慕達）公司併入本公司，故產生應收帳款及存貨的淨變動大幅增加，故本年度營業活動之淨現金流入較去年同期減少。
- 投資活動：主要係因 99 年度採權益法之長期股權投資減資退回股款。
- 融資活動：主要係償還長期借款、發放現金股利及辦理現金減資退回股款所產生之淨現金流出。

(二)現金不足額之補救措施及最近二年度流動性分析

1、現金不足額之補救措施：

- 投資計畫：處分部份備供出售金融資產及子公司減資退還股款給本公司。
- 融資計畫：舉借短期借款。

2、最近二年度流動性分析：

項目	年度		
	99 年度	98 年度	增減比例(%)
現金流量比率(%)	(6.71)	108.48	(106)
現金流量允當比率(%)	26.83	41.25	(35)
現金再投資比率(%)	0	11.34	(100)
增減比例變動分析說明： 99 年度因採權益法之被投資公司發放現金股利較 98 年度減少新台幣 1,227,537 仟元，另外於 99 年度組織調整將賴索托紡織廠、環錠紗廠及柬埔寨成衣一、二廠營收併入本公司，相關之存貨及應收帳款亦同時併入本公司，致使營業活動產生淨現金流出，故使得現金流量比率、現金流量允當比率及現金再投資比率較去年同期減少。			

(三)未來一年現金流動性分析

單位：新台幣仟元

期初現金 餘額	全年來自營業活 動淨現金流量	全年現金 流出量	現金剩餘 (不足)數額	現金不足額之補救措施	
				投資計劃	理財計劃
363,986	800,000	2,000,000	(836,014)	700,000	900,000

四、重大資本支出對財務業務之影響：無。

五、轉投資政策，其獲利或虧損之主要原因、改善計畫及未來一年投資計畫：

為因應未來嚴峻的競爭環境，本公司計劃越南產區越三廠將於100年投入增設5條生產線的建制並量產，並依市場需求增加賴索托產區環錠紗的產能與銷售。另為提升成衣洗衣技術，增加牛仔成衣附加價值，透過年興國際（維京群島）於柬埔寨投資設立專業洗衣廠，預計自100年底前開始量產。

單位：新台幣仟元

投資公司名稱	被投資公司名稱	持股比例 (%)	投資金額	被投資公司 本年度(損)益	獲利虧損之主要原因	改善 計畫	未來一年投資計畫
年興紡織公司	年興國際(維京群島)公司	100.00	\$ 3,978,062	\$ 1,178,206	認列年興國際(百慕達)公司、年興國際(薩摩亞)公司、鳳凰開發行銷公司投資利益	無	無
	兆興紡織公司	100.00	1,080,262	87,356	代年興紡織公司及其所屬賴索托子公司採購原物料	無	無
	竹興製衣公司	100.00	131,360	87,310	持續改善製程，生產彈性多元化提升產品價值，致使獲利增加，惟自99年7月1日起竹興製衣銷售業務調整由年興接單	無	無
	年興國際投資公司	100.00	20,000	163,588	在各國政府採寬鬆的貨幣政策及重大經濟刺激方案全球經濟已逐漸復甦轉好致使獲利增加	無	無
	年興製衣(越南)公司	100.00	597,121	(103,049)	接受年興紡織公司之委託，加工生產成衣	無	無
	年興製衣(寧平)公司	100.00	714,092	(50,325)	接受年興紡織公司之委託，加工生產成衣	無	無
	竹興製衣(柬埔寨)公司	100.00	288,801	(274)	接受年興製衣公司之委託，加工生產成衣	無	無
	岷興製衣公司	100.00	118,267	(1,999)	接受年興製衣公司之委託，加工生產成衣	無	無
	阿爾發紡織(尼加拉瓜)公司	100.00	208,634	0	接受年興紡織公司之委託，染整加工休閒布料	無	無
年興國際(維京群島)公司	年興國際(百慕達)公司	100.00	538,101	42,280	墨西哥產區之控股公司，認列年興國際(維多利亞)公司及年興公司之投資收益，99年之獲利主要係因組織架構調整所產生之備抵呆帳回沖	無	無
	年興國際(薩摩亞)公司	100.00	1,294,422	896,130	為賴索托產區之控股公司，認列 C & Y Garments, 年興國際(賴索托)公司、全球成衣公司、福爾摩紗紡織公司關稅退稅收入之投資利益	無	無
	鳳凰開發行銷公司	100.00	1,602,769	246,727	自98年11月起設立於薩摩亞，從事墨西哥產區牛仔布之買賣，並委託年興國際(維多利亞)公司加工生產牛仔布及一般投資業務	無	無
	宇苔資本管理公司	80.00	64,180	(63)	負責取得柬埔寨洗衣廠之建廠用地	無	無
	宇苔投資公司	67.00	193,398	(4,092)	主要係為竹興製衣(柬埔寨)公司提供洗衣技術	無	無

(接下頁)

(承前頁)

投資公司名稱	被投資公司名稱	持股比例 (%)	投資金額	被投資公司 本年度(損)益	獲利虧損之主要原因	改善 計畫	未來一年投資計畫
宇苔投資公司	宇苔工業公司	100.00	12,574	(494)	建廠中	無	無
兆興紡織公司	阿爾發紡織公司	100.00	0	4,165	接受年與紡織公司之委託，染整加工休閒布料	無	無
年興國際(百慕達)公司	年興國際(維多利亞)公司	99.99	636,161	12,289	接受鳳凰開發行銷公司之委託，加工生產牛仔布	無	無
年興國際(薩摩亞)公司	年興成衣公司	99.99	30,021	(7,342)	暫停營運	無	無
	C&Y Garments	99.80	105,226	313,526	接受年興紡織公司之委託，加工生產成衣，99年度獲利主要來源為關稅退稅收入	無	無
	年興國際(賴索托)公司	100.00	10,562	301,058	接受年興紡織公司之委託，加工生產成衣，99年度獲利主要來源為關稅退稅收入	無	無
	全球成衣公司	100.00	150,535	141,986	接受年興紡織公司之委託，加工生產成衣，99年度獲利主要來源為關稅退稅收入	無	無
	福爾摩莎紡織公司	100.00	280,856	141,769	接受年興紡織公司之委託，加工生產牛仔布，99年度獲利主要來源為關稅退稅收入	無	無

## 六、風險事項之評估：

### (一) 利率、匯率變動、通貨膨脹情況對公司損益之影響及未來因應措施

單位：新台幣仟元

項 目	99 年度	100 年第一季
利息支出	21,189	3,953
兌換(損)益	(125,561)	(6,721)
通貨膨脹	-	-

1、利率變動：本公司定期評估銀行借款利率，同時取得市場平均利率，並與銀行密切聯繫以取得較優惠之借款利率，長期借款部分則考量市場利率走勢於適當時機承作利率交換將利率固定。

2、匯率變動訂有明確的外匯操作策略及嚴密控管流程以監視外匯變動情形。

### (二) 從事高風險、高槓桿投資、資金貸與他人、背書保證及衍生性商品交易之政策、獲利或虧損之主要原因及未來因應措施

1、本公司無從事高風險及高槓桿投資交易。

2、資金貸與他人：係以貸與本公司轉投資持股達百分之九十以上之公司為限，截至 100 年 3 月 31 日並無資金貸與他人。

3、背書保證：係以本公司所屬之子公司為限，截至 100 年 3 月 31 日分別為子公司鳳凰開發行銷股份有限公司及年興國際投資股份有限公司背書保證金額為新台幣 1,678,650 仟元及 100,000 仟元。

4、衍生性商品交易：本公司僅從事避險性質之衍生性商品交易，截至 100 年 3 月 31 日止並無未到期之衍生性金融商品交易，為規避新台幣匯率波動之風險，100 年度起增加美金借款金額以規避美金貶值本公司以美金計價之應收帳款產生之兌換損失。

### (三) 未來研發計劃及預計投入之研發費用

為因應市場對染色及後處理加工之需求，已設立水洗研發中心，與客戶共同做牛仔褲水洗之開發，對業務接單助益頗大，100 年度預計再投入台幣 500 萬元，擴充水洗研發中心之設備與編制，以擴大其效益。

### (四) 國內外重要政策及法律變動對財務業務之影響及因應措施

本公司主要銷售地區為美國，因此其對紡織品配額及關稅之政策對本公司營業額影響甚巨，故為因應 NAFTA(北美自由貿易協定)、AGOA 法案(非洲成長機會案)及越南加入世界貿易組織(WTO)後，美國廢除對越南紡織品配額限制，本公司於 85 年及 89 年起分別至墨西哥及賴索托擴建牛仔布廠及牛仔成衣廠，並於 96 年起於越南擴建牛仔成衣廠。

兩岸 ECFA 的簽訂使本公司後龍廠的牛仔布與棉紗進入中國大陸市場，在民國 101 年起享有免關稅的優勢。

東協加三協定使本公司在柬埔寨及越南產區的生產基地出口到日本、韓國及中國大陸市場具備關稅優勢。

(五) 科技改變及產業變化對公司財務業務之影響及因應措施

本公司過去偏重美國市場，致使獲利易受到美國貿易政策與美國成衣市場景氣的影響，因而提高風險與成長的限制。未來除繼續深耕美國市場外，將擴大佈局亞洲市場，以因應中國大陸的經濟發展及亞洲市場的崛起。同時因東協加三的自由貿易區協定與 ECFA 效應，將進一步移除東南亞與中、日、韓及中國大陸與台灣之間的區域貿易障礙，使東南亞在未來將逐漸成為中國與日本成衣市場的最重要供應區域。因此，以本公司在美、歐提供加值牛仔服飾的經驗與信譽，未來在東南亞的產區將可做為中國及日本服飾品牌的最佳供應夥伴。

孟加拉的成衣生產競爭者持續進行上下游整合，為本公司柬埔寨及越南產區的佈局帶來威脅。本公司將透過成衣洗水技術結合成熟的布料生產技術，以提供比競爭者更大的差異化價值來因應這股威脅。

印度及巴基斯坦因具有產棉國的地位，享有棉花取得成本的優勢。本公司將以長期棉花採購經驗與大量採購優勢，有效的配合棉花價格波動周期來控制棉花採購成本，以延續性的棉花採購成本優勢來因應印度與巴基斯坦牛仔布廠商的競爭。

(六) 企業形象改變對企業危機管理之影響及因應措施：無。

(七) 進行購併之預期效益、可能風險及因應措施：無。

(八) 擴充廠房之預期效益、可能風險及因應措施：無。

(九) 進貨或銷貨集中所面臨的風險及因應措施：本公司主要進貨及銷貨客戶明細詳第 50-51 頁，原物料之採購主要係參考市場供需狀況及價格變化並衡量本公司實際需求後，作適度調整，銷貨客戶則依實際接單情況安排銷貨。

(十) 董事、監察人或持股超過百分之十之大股東，股權之大量移轉或更換對公司之影響、風險及因應措施：無。

(十一) 經營權之改變對公司之影響、風險及因應措施：無。

(十二) 訴訟或非訴訟事件：無。

(十三) 其他重要風險及因應措施：無。

七、其他重要事項：無。

## 捌、特別記載事項

### 一、關係企業相關資料：

#### (一)關係企業合併營業報告書

##### 1.關係企業組織圖

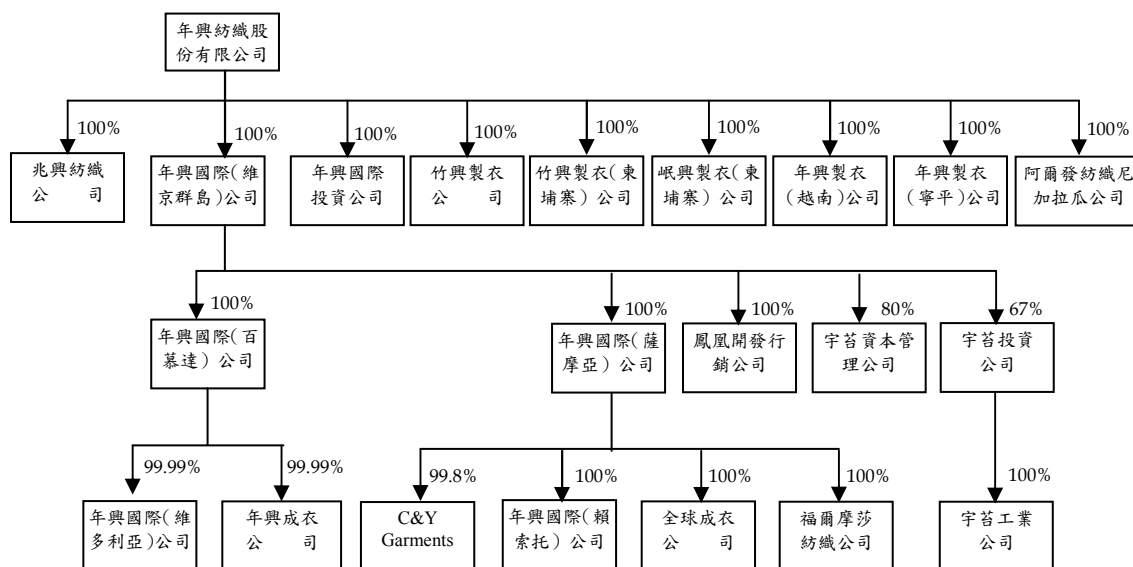

##### 2.關係企業組織彙總說明

###### (1)各關係企業公司沿革

年興紡織股份有限公司（母公司）設立於七十五年，為一股票上市公司，主要從事牛仔布及牛仔服飾之產銷。母公司於八十九年七月一日（合併基準日）吸收合併至興實業股份有限公司，並以母公司為存續公司。

母公司為整合內部資源，降低營運成本，以提升公司競爭力，於九十四年一月一日進行營運模式調整，將子公司北興紡織及孫公司年興國際（百慕達）公司成衣及染整業務部門由母公司直接管理。

母公司為因應未來發展，於九十八年十一月進行海外投資控股公司架構調整，並自九十九年一月一日進行營運模式調整，將孫公司年興國際（百慕達）公司賴索托產區紡織業務部門由母公



司直接管理。

母公司為整合內部資源，降低營運成本，以提升營運績效，於九十九年七月一日進行營運模式之調整，將子公司竹興製衣公司成衣業務部門由母公司直接管理。

母公司為提升成衣洗水技術，增加牛仔成衣附加價值，透過年興國際（維京群島）公司於柬埔寨投資設立專業洗水廠宇苔投資公司、宇苔工業公司及宇苔資本管理公司，預計自一〇〇年起實際營運。

兆興紡織股份有限公司於八十七年設立，主要從事牛仔成衣原物料之採購業務，因應組織架構調整，經董事會決議於九十九年十二月三十一日解散，目前尚在辦理解散清算程序中。

年興國際（維京群島）公司於八十五年設立於維京群島，為一控股公司。

年興國際投資公司於九十一年設立，從事一般之投資業。

竹興製衣公司於六十年設立，從事各種成衣之製造加工及買賣業務，自九十九年七月一日起成衣業務部門改由母公司直接管理，主要從事母公司成衣之代理銷售業務。

竹興製衣（柬埔寨）公司於八十五年設立於柬埔寨，主要係為竹興製衣公司加工牛仔成衣，另自九十九年七月一日起，改為為母公司加工牛仔成衣。

岷興製衣（柬埔寨）公司於九十四年設立於柬埔寨，主要係為竹興製衣公司加工牛仔成衣，另自九十九年七月一日起，改為為母公司加工牛仔成衣。

年興製衣（越南）公司於九十六年三月設立於越南，主要係為母公司加工牛仔成衣。

年興製衣（寧平）公司於九十七年四月設立於越南，主要係為母公司加工牛仔成衣。

阿爾發紡織公司於九十年設立於尼加拉瓜，主要係為母公司加工染整休閒布，為因應當地租稅法令規定，母公司於九十九年十二月底新設立阿爾發紡織尼加拉瓜公司以接收阿爾發紡織公司

原加工染整休閒布業務，並同時結束阿爾發紡織公司之營運。

年興國際（百慕達）公司於八十六年設立於百慕達，主要從事牛仔布之製造及買賣，另因應集團投資架構調整，於九十八年十一月將部分轉投資及固定資產依帳面價值出售予年興國際（薩摩亞）公司及鳳凰開發行銷公司，並自九十九年一月一日起變更為一控股公司，將賴索托產區紡織業務部門改由母公司直接管理，並將墨西哥產區紡織業務部門移轉至鳳凰開發行銷公司。

年興國際（薩摩亞）公司於九十八年十一月設立，為一控股公司。

鳳凰開發行銷公司於九十八年十一月設立於薩摩亞，從事一般投資業務，並自九十九年一月一日起，從事牛仔布之買賣。

宇苔資本管理公司於九十九年四月設立於薩摩亞，負責取得柬埔寨洗水廠之建廠用地，預計自一〇〇年起從事一般租賃業務。

宇苔投資公司於九十九年六月設立於薩摩亞，未來主要係為母公司從事牛仔成衣之洗水加工。

年興國際（維多利亞）公司於八十六年設立於墨西哥，主要係為年興國際（百慕達）公司生產牛仔布，另自九十九年一月一日起，改為為鳳凰開發行銷公司生產牛仔布。

年興成衣公司於八十八年設立於墨西哥，目前暫停營業。

C&Y Garments 於七十九年設立於賴索托，主要係為母公司加工牛仔成衣。

年興國際（賴索托）公司於八十九年設立於賴索托，主要係為母公司加工牛仔成衣。

全球成衣公司於八十九年設立於賴索托，主要係為母公司加工牛仔成衣。

福爾摩莎紡織公司於八十九年設立於賴索托，主要係為年興國際（百慕達）公司生產牛仔布，另自九十九年一月一日起，改為為母公司生產牛仔布。

宇苔工業公司於九十九年九月設立於柬埔寨，主要係為宇苔投資公司從事牛仔成衣之洗水加工。

## (2)關係企業控制公司與從屬公司之相互關係明細：

公 司 名 稱	控制(從屬)公 司	控制(從屬)關 係	關係企業所經營業務及其往來分工情形
年興紡織公司	控制公司	—	牛仔布、休閒布及成衣之製造與銷售，委託年興製衣(越南)公司、年興製衣(寧平)公司、C&Y Garments、年興國際(賴索托)公司、全球成衣公司、竹興製衣(柬埔寨)公司及岷興製衣(柬埔寨)公司加工生產成衣；委託福爾摩莎紡織公司加工生產牛仔布；委託阿爾發紡織公司染整加工休閒布料，自一〇〇年一月一日起改為委託阿爾發紡織尼加拉瓜公司染整加工休閒布料。委託宇苔投資公司洗水加工牛仔成衣。
兆興紡織公司	從屬公司	持股控制	牛仔成衣之原物料採購。
年興國際(維京群島)公司	從屬公司	持股控制	主要從事生產事業之投資。
年興國際投資公司	從屬公司	持股控制	從事一般之投資業。
竹興製衣公司	從屬公司	持股控制	主要從事成衣之代理銷售。
竹興製衣(柬埔寨)公司	從屬公司	持股控制	接受年興紡織公司之委託加工生產成衣。
岷興製衣(柬埔寨)公司	從屬公司	持股控制	接受年興紡織公司之委託加工生產成衣。
年興製衣(越南)公司	從屬公司	持股控制	接受年興紡織公司之委託加工生產牛仔成衣。
年興製衣(寧平)公司	從屬公司	持股控制	接受年興紡織公司之委託加工生產牛仔成衣。
阿爾發紡織尼加拉瓜公司	從屬公司	持股控制	接受年興紡織公司委託染整加工休閒布料。
阿爾發紡織公司	從屬公司	持股控制	接受年興紡織公司委託染整加工休閒布料。(已於九十九年十二月結束營運)
年興國際(百慕達)公司	從屬公司	持股控制	主要從事生產事業之投資。
年興國際(薩摩亞)公司	從屬公司	持股控制	主要從事生產事業之投資。
鳳凰開發行銷公司	從屬公司	持股控制	從事一般投資業務及牛仔布之買賣，並委託年興國際(維多利亞)公司加工生產牛仔布。
宇苔資本管理公司	從屬公司	持股控制	從事一般租賃業務。
宇苔投資公司	從屬公司	持股控制	從事生產事業之投資。
年興國際(維多利亞)公司	從屬公司	持股控制	接受鳳凰開發行銷公司之委託加工生產牛仔布。
年興成衣公司	從屬公司	持股控制	接受年興紡織公司之委託加工生產牛仔成衣。
C & Y Garments	從屬公司	持股控制	接受年興紡織公司之委託加工生產牛仔成衣。
年興國際(賴索托)公司	從屬公司	持股控制	接受年興紡織公司之委託加工生產牛仔成衣。
全球成衣公司	從屬公司	持股控制	接受年興紡織公司之委託加工生產牛仔成衣。
福爾摩莎紡織公司	從屬公司	持股控制	接受年興紡織公司之委託加工生產牛仔布。
宇苔工業公司	從屬公司	持股控制	接受宇苔投資公司之委託洗水加工牛仔成衣。

(3)依「關係企業合併營業報告書關係企業合併財務報表及關係報告書編製準則」，本公司所應揭露者如下：

a.各關係企業基本資料：參閱附表一

b.推定為有控制與從屬關係者相同股東資料：不適用。

c.各關係企業董事、監察人及總經理資料：參閱附表二。

d.各關係企業營運概況：參閱附表三。

年興紡織股份有限公司及其從屬公司  
各關係企業基本資料  
民國九十九年度

單位：除另予註明者外，餘為新臺幣仟元

企業名稱	設立日期	地址	實收資本額	主要營業或生產項目
年興紡織公司	75.10.13	苗栗縣後龍鎮東明里8鄰下浮尾119-3號	\$ 5,500,000仟元	牛仔布、成衣及休閒布之產銷
兆興紡織公司	87.12.10	台北市內湖區內湖路一段306號13樓	350,000仟元	牛仔成衣之原物料採購
年興國際(維京群島)公司	85.12.11	CITCO BUILDING, WICKHAMS CAY ROAD TOWN TORTOLA	USD 123,635仟元	從事生產事業之投資
年興國際投資公司	91.06.27	台北市內湖區內湖路一段308號12樓之2	20,000仟元	一般投資業
竹興製衣公司	60.04.21	台北市內湖區內湖路一段306號13樓	50,000仟元	成衣之代理銷售
竹興製衣(柬埔寨)公司	85.08.22	PHUM KHOTOR KHUM PREK LEAP RUSEY KEO DISTRICT PHNOM PENH CAMBODIA	USD 14,000仟元	受託加工生產成衣
岷興製衣(柬埔寨)公司	94.08.19	PHUM KBAL DOMREY SANGKAT KAKAB DONGKOR DISTRICT PHNOM PENH KINGDOM OF CAMBODIA	USD 4,500仟元	受託加工生產成衣
年興製衣(越南)公司	96.03.15	Rd. TRAN THI DUNG, Phuc khanh Industrial Park, Thai Binh City, Thai Binh Province. Viet Nam	USD 19,000仟元	受託加工生產成衣
年興製衣(寧平)公司	96.12.12	Ninh Phuc Industrial Zone, Ninh Binh City, Ninh Binh Province Viet Nam	USD 22,000仟元	受託加工生產成衣
阿爾發紡織尼加拉瓜公司	99.04.20	Km 15 1/2 Carretera Nueva a León. Los Brasiles. Managua	USD 1,000仟元	受託加工染整休閒布料
年興國際(百慕達)公司(註一)	86.01.27	CANON'S COURT, 22 VICTORIA STREET, HAMILTON HM12, BERMUDA	USD 14,700仟元	從事生產事業之投資

(接次頁)

(承前頁)

企業名稱	設立日期	地址	實收資本額	主要營業或生產項目
年興國際(薩摩亞)公司 (註一)	98.05.22	Level 2. Lotemau Centre, Vaea Street, Apia, Samoa	USD 40,300 仟元	從事生產事業之投資
鳳凰開發銀行公司 (註一)	98.07.31	Level 2. Lotemau Centre, Vaea Street, Apia, Samoa	USD 50,000 仟元	一般投資業務及牛仔布之買賣
宇苔資本管理公司 (註二)	99.04.01	Level 2. Lotemau Centre, Vaea Street, Apia, Samoa	USD 2,250 仟元	從事一般租賃業務
宇苔投資公司 (註三)	99.06.03	Level 2. Lotemau Centre, Vaea Street, Apia, Samoa	USD 8,982 仟元	受託洗水加工牛仔布成衣
年興國際(維多利亞)公司 (註四)	86.04.03	Libramiento Naciones Unidas Km. 20, Parque Industrial Nuevo Santander Cd. Victoria. Tamaulipas. Mexico. C. P. 87130	PESO 189,644 仟元	受託加工生產牛仔布
年興成衣公司(註四)	88.08.23	Libramiento Naciones Unidas Km. 20, Parque Industrial Nuevo Santander Cd. Victoria. Tamaulipas. Mexico. C. P. 87130	PESO 52 仟元	暫停營運
C&Y Garments(註五)	79.04.19	Site No.7D Thetsane Industrial Area Maseru 100. Lesotho	ZAR 100 仟元	受託加工生產成衣
年興國際(賴索托)公司 (註五)	89.03.13	Site No.009 Thetsane Industrial Area Maseru 100. Lesotho	ZAR 200 仟元	受託加工生產成衣
全球成衣公司(註五)	89.10.12	Site No.12293-827 Thetsane Industrial Area. Maseru 100, Lesotho	ZAR 100 仟元	受託加工生產成衣
福爾摩莎紡織公司(註五)	89.10.12	827 Thetsane Industrial Area, Maseru 100. Lesotho	ZAR 100 仟元	受託加工生產牛仔布
宇苔工業公司(註六)	99.09.08	Phum Khtor, Khum Prek Leap Russey Keo District, Phnom Penh, Cambodia	USD 400 仟元	受託洗水加工牛仔布成衣

註一：係年興國際(維京群島)公司持有100%之被投資公司。

註二：係年興國際(維京群島)公司持有80%之被投資公司。

註三：係年興國際(維京群島)公司持有67%之被投資公司。

註四：係年興國際(百慕達)公司持有99.9%以上之被投資公司。

註五：係年興國際(薩摩亞)公司持有99.8%以上之被投資公司。

註六：係宇苔投資公司持有100%之被投資公司。

年興紡織股份有限公司及其從屬公司  
 各關係企業董事、監察人及總經理資料  
 民國九十九年十二月三十一日

企 業 名 稱	職 稱	姓 名 或 代 表 人	持 股 數 ( 股 )	持 股 份	
				持 股 數 ( 股 )	持 股 比 例 ( %)
年興紡織公司	董事長	榮洲投資股份有限公司	134,790,298	24.50	
	董事長之法人代表人	陳朝國	24,436,161	4.44	
	董事	榮洲投資股份有限公司	134,790,298	24.50	
	董事之法人代表人	陳榮秋	98	-	
	董事兼總經理	楊資培	191,824	0.03	
	董事兼總經理	黃士坤	721,121	0.13	
	董事兼副董事長	陳宜鋒	29,287,640	5.32	
	董事兼總經理	陳朝淵	24,587,724	4.47	
	董事兼財務行政處 協理	蔡樹軒	102,514	0.01	
	董事	蔡維雄	331,000	0.06	
	董事	洪嘉鴻	58,851	0.01	
	董事兼業務經理	陳仁洲	466,681	0.08	
	董事兼董事長室協 理	韓佳良	115,086	0.02	
	監察人	秋禎投資有限公司	25,703,593	4.67	
監察人之法人代表人	陳秋禎	534,066	0.09		
監察人	賴茂城	94,050	0.01		
監察人	陳玉雀	548,064	0.09		

(接次頁)

(承前頁)

企 業 名 稱	職 稱	姓 名	或 代 表 人	持 有 股 份	
				持 股 數 ( 股 )	持 股 比 例 ( % )
	紡織事業部協理	陳永發		282,112	0.05
	紡織事業部協理	黃炯暉		46,270	-
	紡織事業部協理	黃文波		12,899	-
	駐外協理	林見安		-	-
	駐外協理	陳勇泰		31,660	-
	財務部經理	周泰源		31,660	-
	會計部經理	陳湘琴		22,348	-
兆興紡織公司	董事長	年興紡織公司代表人	陳朝國	35,000,000	100.00
	董 事	年興紡織公司代表人	陳榮秋	35,000,000	100.00
	董 事	年興紡織公司代表人	陳宜鋒	35,000,000	100.00
	監 察 人	年興紡織公司代表人	陳朝淵	35,000,000	100.00
年興國際(維京群島)公司	董 事 長	年興紡織公司代表人	陳朝國	247,270	100.00
	董 事	年興紡織公司代表人	陳宜鋒	-	-
	董 事	年興紡織公司代表人	陳朝淵	-	-
年興製衣(越南)公司	董 事 長	年興紡織公司代表人	陳朝國	-	100.00
	經 理 人	涂清堯		-	-
年興國際投資公司	董 事 長	年興紡織公司代表人	陳朝國	2,000,000	100.00
	董 事	年興紡織公司代表人	陳榮秋	2,000,000	100.00
	董 事	年興紡織公司代表人	陳朝淵	2,000,000	100.00
	董 事	年興紡織公司代表人	蔡樹軒	2,000,000	100.00
	董 事	年興紡織公司代表人	陳宜鋒	2,000,000	100.00
	監 察 人	年興紡織公司代表人	周泰源	2,000,000	100.00

(接次頁)



(承前頁)

企 業 名 稱	職 稱	姓 名 或 代 表 人	持 股 人	有 限 公 司		持 股 比 例 (%)
				數 量 ( 股 )	持 股 比 例 (%)	
竹興製衣公司	董 事 長	年興紡織公司代表人	陳朝國	5,000,000	100.00	
	董 事	年興紡織公司代表人	陳榮秋	5,000,000	100.00	
	董 事	年興紡織公司代表人	陳朝淵	5,000,000	100.00	
	監 察 人	年興紡織公司代表人	陳宜鋒	5,000,000	100.00	
年興製衣(寧平)公司	董 事 長	年興紡織公司代表人	陳朝國	-	100.00	
	經 理 人	康正輝		-	-	
竹興製衣(柬埔寨)公司	董 事 長	年興紡織公司代表人	陳朝國	14,000	100.00	
岷興製衣(柬埔寨)公司	董 事 長	年興紡織公司代表人	陳朝國	4,500	100.00	
阿爾發紡織尼加拉瓜公司	董 事 長	兆興紡織公司代表人	陳朝國	1,000	100.00	
	經 理 人	蕭傑民		-	-	
年興國際(百慕達)公司	董 事 長	年興國際(維京群島)公司代表人	陳朝國	29,400	100.00	
	董 事	年興國際(維京群島)公司代表人	陳宜鋒	-	-	
	董 事	年興國際(維京群島)公司代表人	陳朝淵	-	-	
年興國際(薩摩亞)公司	董 事 長	年興國際(維京群島)公司代表人	陳朝國	40,300,000	100.00	
	董 事	年興國際(維京群島)公司代表人	陳宜峰	-	-	
	董 事	年興國際(維京群島)公司代表人	陳朝淵	-	-	
鳳凰開發行銷公司	董 事 長	年興國際(維京群島)公司代表人	陳朝國	50,000,000	100.00	
	董 事	年興國際(維京群島)公司代表人	陳宜峰	-	-	
	董 事	年興國際(維京群島)公司代表人	陳朝淵	-	-	
年興國際(維多利亞)公司	董 事 長	年興國際(百慕達)公司代表人	陳榮秋	47,410	99.99	
	經 理 人	陳勇泰		-	-	
年興成衣公司	董 事 長	年興國際(百慕達)公司代表人	陳榮秋	4,628	99.99	
	經 理 人	陳勇泰		-	-	

(接次頁)

(承前頁)

企業名稱	職稱	姓名	或名	或代	表人	持有股份	
						股數 (股)	持股份例 (%)
C&Y Garments	董事長	年興	國際 (薩摩亞)	公司	陳朝國	99,800	99.80
年興國際 (賴索托) 公司	董事長	年興	國際 (薩摩亞)	公司	陳朝國	200,000	100.00
全球成衣公司	董事長	年興	國際 (薩摩亞)	公司	陳朝國	100,000	100.00
福爾摩莎紡織公司	董事長	年興	國際 (薩摩亞)	公司	陳朝國	100,000	100.00
宇苔資本管理公司	經理人	林見安					
	董事長	年興	國際 (維京群島)	公司	陳朝國	1,800,000	80.00
	董事	年興	國際 (維京群島)	公司	陳朝淵	-	-
	董事	年興	國際 (維京群島)	公司	蔡樹軒	-	-
	董事	年興	國際 (維京群島)	公司	韓佳良	-	-
	董事兼經理人	詹伯祥	國際 (維京群島)	公司	韓佳良	450,000	20.00
宇苔投資公司	董事長	年興	國際 (維京群島)	公司	陳朝國	6,017,964	67.00
	董事	年興	國際 (維京群島)	公司	陳朝淵	-	-
	董事	年興	國際 (維京群島)	公司	韓佳良	-	-
	董事	李鴻麟	國際 (維京群島)	公司	韓佳良	269,460	3.00
	董事	詹伯祥	國際 (維京群島)	公司	韓佳良	1,131,736	12.60
宇苔工業公司	董事長	宇苔	投資公司	代表人	陳朝國	400,000	100.00
	經理人	詹伯祥				-	-

附表三

年興紡織股份有限公司及其從屬公司

各關係企業營運概況

民國九十九年度

單位：除每股盈餘（純損）為新台幣元外，餘為仟元

企業名稱	資額	資本額	資產總值	負債總額	淨值	營業收入	營業（損）益	本期（損）益（稅後）	每股盈餘（純損）（元）（稅後）
年興紡織公司	\$ 5,500,000		\$ 15,061,042	\$ 2,867,900	\$ 12,193,142	\$ 10,018,204	\$ 383,515	\$ 1,442,681	\$ 2.50
兆興紡織公司	350,000		679,027	4,727	674,300	450,661	111,941	87,356	2.50
年興國際（維京群島）公司	3,607,669		5,111,419	0	5,111,419	0	289	1,091,375	3,512.46
年興國際投資公司	20,000		715,001	16,792	698,209	190,813	180,269	163,588	81.79
竹興製衣公司	50,000		216,542	68,022	148,520	2,093,505	87,952	87,311	4.60
年興製衣（越南）公司	460,555		409,161	56,308	352,853	373,463	88,162	78,149	(註二)
年興製衣（寧平）公司	567,287		564,850	59,006	505,844	87,182	45,828	40,346	(註二)
阿爾發紡織公司	-		-	-	-	183,246	1,649	4,165	(註三)
阿爾發紡織尼加拉瓜公司	207,180		377,780	170,600	207,180	0	0	0	0
年興國際（百慕達）公司	428,946		720,443	21,688	698,755	90,144	4,954	39,165	887.16
年興國際（薩摩亞）公司	1,175,954		2,145,993	76,716	2,069,277	211,092	17,665	830,087	12.01
鳳凰開發行銷公司	1,459,000		1,973,318	165,335	1,807,983	1,765,621	248,605	228,544	4.61
竹興製衣（柬埔寨）公司	408,520		330,020	36,055	293,965	521,690	5,658	253	(18.07)
岷興製衣（柬埔寨）公司	131,310		144,505	25,899	118,606	241,899	628	1,852	(411.56)
年興國際（維多利亞）公司	446,934		545,337	69,913	475,424	702,569	27,020	13,797	291.01
年興成衣公司	123		5,730	21,871	16,141	0	0	6,301	(1,361.50)
C&Y Garments	440		351,654	47,228	304,426	297,706	4,742	272,332	2,723.32
年興國際（賴索托）公司	880		379,414	66,804	312,610	375,292	5,835	303,849	1,519.25
全球成衣公司	440		362,241	65,968	296,273	353,612	2,864	137,076	1,370.76
福爾摩莎紡織公司	440		699,919	206,518	493,401	973,901	19,039	124,899	1,248.99
宇苔資本管理公司	65,655		72,891	0	72,891	0	59	59	(0.03)
宇苔投資公司	262,096		261,602	3,297	258,305	339	1,185	3,790	(0.63)
宇苔工業公司	11,672		12,395	1,181	11,214	0	458	458	(1.15)

註一：幣別之換算匯率如下：US\$1=NT\$29.18、PESO\$1=NT\$2.3567、ZAR\$1=NT\$4.4010、C\$1=NT\$1.3335、越幣\$1=NT\$0.0015

註二：係責任有限公司

註三：已結束營運

- (二)關係企業合併財務報表：請參閱第 116 頁。
- (三)關係企業報告書：無。

二、私募有價證券辦理情形：無。

三、子公司持有或處分本公司股票情形：無。

四、其他必要補充說明事項：無。

玖、最近年度及截至年報刊印日止其他重大影響事項：無。

丰興紡織股份有限公司

董事長：陳朝國





丰興紡織股份有限公司  
NIEN HSING TEXTILE CO., LTD.