

股票代碼：1451

NIEN HSING

2012 ANNUAL REPORT

中華民國一〇一年度年報



丰興紡織股份有限公司

NIEN HSING TEXTILE CO., LTD.

刊印日期：中華民國一〇二年五月九日

本年報之查詢網址：

1. 公開資訊觀測站：mops.twse.com.tw

2. 本公司網站：www.nhjeans.com

發言人姓名、職稱、聯絡電話及電子郵件信箱

姓名：蔡樹軒

職稱：協理

電話：(02)2656-8888

電子郵件信箱：nienhsing@nhjeans.com

代理發言人姓名、職稱、聯絡電話及電子郵件信箱

姓名：周泰源

職稱：經理

電話：(02)2656-8888

電子郵件信箱：nienhsing@nhjeans.com

總公司及工廠之地址及電話

總公司暨工廠—

地址：苗栗縣後龍鎮東明里八鄰下浮尾 119-3 號

電話：(037)728-711

台北業務部—

地址：台北市內湖路一段 306 號 13 樓

電話：(02)2656-8888

股票過戶機構名稱、地址、網址及電話

名稱：群益金鼎證券股份有限公司

地址：台北市敦化南路二段 97 號 B2

公司網址：agency.capital.com.tw

電話：(02)2702-3999

最近年度財務報告簽證會計師姓名、事務所名稱、地址、網址及電話

簽證會計師：施景彬、卓明信

事務所名稱：勤業眾信聯合會計師事務所

地址：台北市民生東路三段 156 號 12 樓

網址：www.deloitte.com.tw

電話：(02)2545-9988

海外有價證券掛牌買賣之交易場所名稱及查詢該海外有價證券資訊之方式：無

公司網址：www.nhjeans.com

目 錄

壹、致股東報告書.....	01
一、一〇一年度營業報告.....	02
二、一〇二年度營業計畫概要.....	03
三、未來發展策略.....	04
四、外部競爭、法規及總體經營環境對公司之影響.....	04
貳、公司簡介.....	06
參、公司治理報告.....	08
一、組織系統.....	08
二、董事、監察人及經理人之相關資料.....	09
三、公司治理運作情形.....	20
四、會計師公費資訊.....	35
五、更換會計師資訊.....	35
六、公司之董事長、總經理、負責財務或會計事務之經理人 最近一年內曾任職於簽證會計師事務所或其關係企業之情形.....	35
七、最近年度董事、監察人、經理人及持股比例超過百分之十 之股東股權移轉及股權質押變動情形.....	36
八、持股比例占前十名之股東，其相互間為關係人或配偶、二等 親以內之親屬關係之資訊.....	37
九、綜合持股比例.....	38
肆、募資情形.....	39
一、資本及股份.....	39
二、公司債辦理情形.....	43
三、特別股辦理情形.....	43
四、海外存託憑證辦理情形.....	43
五、員工認股權憑證辦理情形.....	43
六、限制員工權利新股辦理情形.....	43
七、併購或受讓他公司股份發行新股辦理情形.....	43
八、資金運用計畫執行情形.....	43
伍、營運概況.....	44
一、業務內容.....	44
二、市場及產銷概況.....	47
三、最近二年度從業員工情形.....	56
四、環保支出資訊.....	57
五、勞資關係.....	57
六、重要契約.....	58
陸、財務概況.....	59
一、最近五年度簡明資產負債表及損益表.....	59
二、最近五年度財務分析.....	62
三、監察人審核報告書.....	69
四、一〇一年度財務報表.....	70
五、一〇一年度合併財務報表.....	118
六、公司及其關係企業發生財務週轉困難情事，對公司財務狀況之影響.....	187

目 錄

柒、財務狀況及經營結果之檢討分析與風險事項.....	187
一、財務狀況之檢討與分析.....	187
二、經營結果之檢討與分析.....	188
三、現金流量之檢討與分析.....	189
四、重大資本支出及其資金來源之檢討與分析.....	189
五、轉投資政策、其獲利或虧損之主要原因、改善計畫及未來一年投資計畫.....	190
六、風險事項之評估.....	192
七、其他重要事項.....	193
捌、特別記載事項.....	194
一、關係企業相關資料.....	194
二、私募有價證券辦理情形.....	206
三、子公司持有或處分本公司股票情形.....	206
四、其他必要補充說明事項.....	206
玖、最近年度及截至年報刊印日止其他重大影響事項.....	206

壹、致股東報告書

回顧 2012 年世界重要經濟體的脈動，美國經濟緩步復甦，歐債危機蔓延，除了邊緣國家成長動能喪失之外，核心國家亦受波及經濟轉疲，日本則受長期以來通貨緊縮、政府債務沈重等問題持續拖累經濟復甦，使得全球經濟成長動能不如預期，各國政府採取貨幣寬鬆政策，拉抬低迷的經濟，但活絡空間有限，不安氣氛仍瀰漫全球，造成產業經營艱鉅，面對嚴峻的經濟環境，本公司仍堅守核心本業，結合紡織、成衣及洗水技術開發，以穩健腳步優質成長，厚植下階段的成長實力。

展望未來，美國景氣可望因房屋市場確立回升動能及勞動市場呈溫和改善趨勢，支撐消費擴張，出現復甦跡象，歐盟因歐債危機暴露了歐元區制度的弱點，將邁向財政聯盟、銀行聯盟等方面陸續展開討論，日本則於首相宣誓致力終結通貨緊縮朝財政貨幣政策寬鬆方向前進，世界銀行預期今年全球經濟成長將自去年的 3.0% 溫和加速至 3.4%，本公司將積極掌握經濟成長契機及市場趨勢，專注牛仔布與牛仔服飾領域，以結合布料研發、副料開發、洗水技術、成衣設計、高品質製造與物流管理的整合接單模式，布局縝密健全的組織架構，期能建立永續的競爭優勢。

最後，我要對董事會成員寶貴意見暨全體員工的奉獻和努力，表示衷心的感謝，並殷切期盼諸位股東能一本過去愛護本公司的精神，繼續給予年與更多的鼓勵與支持。

敬祝

身體健康，萬事如意。

董事長

陽朝國 

一、一〇一年度營業報告：

(一)收支與損益方面：

- 1、收入方面計新台幣（以下同）12,096,938仟元，包括營業收入11,260,959仟元，處分投資淨益716,954仟元，處分固定及閒置資產利益24,869仟元，及其他營業外收入94,156仟元。
- 2、支出方面計11,221,159仟元，包括營業成本10,550,814仟元，營業費用584,172仟元，採權益法認列之投資損失33,456仟元，兌換淨損29,472仟元，利息費用13,075仟元及其他營業外支出10,170仟元。
- 3、損益方面，一〇一年度及一〇〇年度稅後利益分別為759,569仟元及755,959仟元。

(二)獲利能力分析：

一〇一年度及一〇〇年度獲利比較表

單位：新台幣仟元

項 目	一〇一年度	一〇〇年度	比較百分比%
純益	759,569	755,959	100.48
平均股東權益總額	10,675,563	11,699,133	91.25
平均資產總額	13,713,083	14,711,293	93.21
獲利能力之比較：			
1.資產報酬率	5.62	5.24	107.25
2.股東權益報酬率	7.12	6.46	110.22
3.純益率	6.75	6.79	99.41
4.每股盈餘(元)	1.64	1.44	113.89

(三)預算執行情形：

一〇一年度實績與預算執行比較分析

單位：新台幣仟元

項 目	實際數	預計數	達成率%
營業收入	11,260,959	11,373,160	99.01
營業成本	10,550,814	10,081,005	104.66
營業毛利	710,145	1,292,155	54.96
營業費用	584,172	626,550	93.24
營業利益	125,973	665,605	18.92
營業外收支淨額	749,806	566,615	132.33
稅前利益	875,779	1,232,220	71.07

(四)研究發展狀況：請參閱第46頁

二、一〇二年度營業計畫概要：

(一)經營方針及重要產銷政策

民國一〇二年將推動以結合紡織成衣上、下游與洗水技術開發的整合接單模式為經營方針，使本公司的營運充分發揮紡織、成衣、洗水一條龍的競爭優勢。

主要計劃如下：

1、柬埔寨專業洗水廠的營運

本公司轉投資的柬埔寨專業洗水廠已於民國一〇一年九月開始量產。此專業洗水廠將成為本公司牛仔洗水的研發中心及柬埔寨牛仔成衣廠的洗水量產中心。預計為本公司牛仔布與牛仔成衣之銷售值與毛利的提升帶來助益，並開啟年興對外提供專業洗水增值服務的營運模式。

2、越南與柬埔寨產區生產線配置的優化

越南產區與柬埔寨產區的生產線配置優化已於民國一〇一年年底完成。因此，自民國一〇二年起亞洲產區將以越南產區與柬埔寨產區優化後的生產優勢進行接單，充分發揮該產區的生產與營運效率。

3、依市場需求，增加對北美與中美洲地區布料銷售的多元化

由於中國大陸紡織品競爭力的大幅下滑，使墨西哥與中美洲紡織品供應鏈的競爭力相對提升。墨西哥牛仔布廠與尼國染整廠持續以投入新設備及研發新產品的方式來增加產品組合，一方面增加產品的附加價值，另一方面可進一步擴大客戶基礎。

4、增加對亞太市場與歐洲市場的客戶佈局

隨著美元在國際貨幣市場的相對弱勢，亞太國家與歐洲幣值走強使消費購買力大幅提升，並帶動其內需市場。本公司柬埔寨與越南產區及後龍廠將分別受惠於東協加三自由貿易區協定與兩岸ECFA協定，因此本公司將積極推動對日本、中國大陸及其他亞太地區內需市場客戶的銷售；同時也將運用柬埔寨與歐盟的關稅優惠機制(GSP)，擴大歐洲市場的營收。

5、以資訊科技推動製造增值服務平台

配合政府之科專計劃，積極提升與整合公司的資訊化平台，推動製造業增值服務的架構與作業流程，進而達到精準報價、全流程服務、及提升客戶價值的策略目標。

6、推動組織再造，持續推動人才培養與接班

因應外部經營環境與客戶需求，持續調整組織結構，推動產學建教合作，擴大人才培養基礎，落實人才的接班與經驗傳承。

(二)營業目標

國際景氣開始復甦，消費市場需求亦逐步升溫；同時，因自一〇二年起本公司已完成柬埔寨與越南成衣廠的產能優化及柬埔寨洗水廠的量產，一〇二年度之營運將較一〇一年度成長。

(三)產銷計劃：

各產品產銷量：係包含子公司之生產量及銷售量。

主要產品	生產量	銷售量
牛仔布(註一)	62,281仟碼	36,744仟碼
休閒布	9,600仟碼	9,600仟碼
環錠紗	6,000公斤	6,000仟公斤
牛仔成衣	3,200仟打	3,200仟打

註一：所生產之牛仔布25,537仟碼為自用。

三、未來公司發展策略：

(一)專注於牛仔布與牛仔服飾領域，提供全球最專業及最創新的牛仔服飾完全解決方案

推動上、下游整合，以結合布料研發、副料開發、洗水增值開發、成衣設計、高品質製造，與物流管理的整合接單模式，提供牛仔服飾完整解決方案。

(二)資源的重心將佈局到亞洲，加強整合台灣研發創新與亞洲的供應鏈

亞洲的紡織品供應鏈將成為未來世界成衣供應的重心，因此加強整合本公司在台灣的研發創新能力及運籌管理能力，進一步運用亞洲產區的生產效率與彈性，可使本公司充分發揮亞洲供應鏈的快速、效率、與高附加價值的優勢。

(三)目標市場重心由美國擴展到中國大陸、日本及歐洲市場

本公司過去偏重美國市場，致使獲利易受到美國貿易政策與美國成衣市場景氣的影響，因而提高風險與成長的限制。未來除繼續深耕美國市場外，將擴大佈局亞洲市場，以因應中國大陸的經濟發展及亞洲市場的崛起。同時因東協加三的自由貿易區協定與ECFA效應，將進一步移除東南亞與中、日、韓及中國大陸與台灣之間的區域貿易障礙，使東南亞在未來將逐漸成為中國與日本成衣市場最重要的供應區域。因此，以本公司在美、歐提供增值牛仔服飾的經驗與信譽，除與目前國際牛仔主流品牌加強合作，運用本公司在亞洲的供應鏈而成功進入亞太市場外，本公司的東南亞產區亦將做為中國及日本服飾在地品牌的牛仔成衣最佳供應夥伴。

(四)營運模式的轉型

本公司在既有的布料開發與生產，以及成衣製造的效率與聲譽為基礎下，將進一步以快速開發及強化洗水技術為核心，整合紡織生產技術與成衣供應的管理能力，提高進入障礙，為客戶提供完整的服務。

(五)強化各產區勞動條件與社區參與，善盡企業社會責任

積極提昇各產區的勞動生產條件，並擴大參與及回饋各產區當地的社區，善盡企業社會責任，並滿足社會大眾與客戶對本公司永續經營的期待。

四、外部競爭、法規及總體經營環境對公司的影響：

民國一〇二年的經營環境因歐債危機尚未解決及中東局勢的不穩定，使經營的不確定性依舊存在。茲將外部競爭、法規及紡織成衣業總體經營環境改變對公司的影響說明如下：

(一)外部競爭環境的影響

- 1、在最大成衣生產地中國，因生產要素價格提升而使其競爭力降低的情況下，使其訂單將移轉至中國大陸以外的地區，也將為本公司提供取代其訂單的機會。而此一訂單移轉，將使本公司亞洲、非洲、與美洲產區的成衣供應鏈帶來新的商機。
- 2、孟加拉的成衣生產競爭者持續進行上下游整合，為本公司柬埔寨及越南產區的佈局帶來威脅。本公司將透過領先的洗水工藝，結合成熟的布料生產技術，以提供比競爭者更大的差異化價值來因應競爭者的相對成本優勢。
- 3、印度及巴基斯坦因具有產棉國的地位，享有棉花取得成本的優勢。本公司將以長期棉花採購經驗與大量採購優勢，有效的配合棉花價格波動周期來控制棉花採購成本，以延續性的棉花採購成本優勢來因應印度與巴基斯坦牛仔布廠商的競爭。

(二)法規環境的影響

- 1、兩岸 ECFA 的簽訂使本公司後龍廠的牛仔布與棉紗進入中國大陸市場在民國一〇一年起享有免關稅的優勢。
- 2、東協加三協定使本公司在柬埔寨及越南產區的生產基地出口到日本、韓國、及中國大陸市場具備關稅優勢。
- 3、非洲成長法案(AGOA)使用第三國布料免稅銷美的規定(Third-country fabric provision)已於民國一〇一年八月經美國國會同意展延到民國一〇四年九月三十日。此法案的通過將使非洲 AGOA 適用國家的成衣廠可繼續使用第三國生產的布料製成成衣免稅銷美。本公司在賴索托成衣廠將得以繼續維持使用第三國布免關稅銷美的競爭優勢；而本公司亦將進一步以結合紡織成衣上下游整合的模式進行接單，發揮賴索托牛仔布廠與成衣廠一條龍的優勢。

(三)總體經營環境的影響

- 1、棉花、布料、與其他原物價格逐步穩定
棉花等原物料價格經過過去三年來的巨幅波動後已逐步穩定。在棉花與布料成本穩定後，接單報價對毛利率的掌握度將較以往程度提昇；而本公司過去為因應過去棉花與布料價格波動對產品開發及服務的差異化的努力已進一步提昇了公司的競爭力，提高客戶對本公司的依賴度。
- 2、中國大陸的生產成本持續上升
中國大陸紡織及成衣生產成本的持續大幅提升，使本公司在東南亞與非洲產區的競爭力相對提升。
- 3、中國大陸成為主要成衣消費市場
中國大陸經濟的持續發展，人均所得與幣值雙雙提升，其購買力將大幅增加。展望未來，本公司將積極爭取成為與目前歐、美、日客戶前進中國市場的供應夥伴；同時亦將爭取與大陸牛仔成衣的領導品牌的合作機會，充分發揮本公司牛仔成衣研發技術與量產能力，並配合越南與柬埔寨產區銷售中國大陸的免關稅優勢，使中國大陸內需市場成為本公司未來成長的新動力。

綜合上述外部競爭環境、法規、及總體經營環境的改變，在民國一〇二年對本公司的影響是機會多於威脅。展望未來，本公司將因應外部環境變化，進行組織再造，強化上下游的垂直整合與國際化布局的優勢，以期建立永續的競爭優勢。

貳、公司簡介

一、設立日期：中華民國七十五年十月十三日

二、公司沿革：

- 民國 77 年 3 月 建廠完成，機器設備也同時試車完畢、並於同年四月正式開工生產。
- 民國 79 年 8 月 奉財政部證券管理委員會核准補辦公開發行。
- 民國 81 年 10 月 財政部證券管理委員會核准本公司股票上市，上市時資本額為肆億壹佰參拾貳萬貳仟元正。
- 民國 85 年 3 月 擴充產能完成，增設空紡、漿染及織布機等設備，成品布月產能增至 265 萬碼。
- 民國 86 年 3 月 投審會申請核准本公司赴墨西哥分期計劃設立一貫化牛仔布廠，第一期斥資陸億柒仟伍佰萬元，持股 75%，預計生產月產 110 萬碼牛仔布廠。
- 民國 87 年 9 月 投資墨西哥紡織廠第一期正式量產，設立年興國際維多利亞公司，使牛仔布月產量 110 萬碼。
- 民國 87 年 11 月 董事會決議購買年興國際(百慕達)公司 25% 股權。
- 民國 88 年 10 月 投資墨西哥紡織廠第二期擴充產能及成衣廠，成品布月產能增至 220 萬碼。
- 民國 89 年 7 月 順利完成合併至興實業股份有限公司。
- 民國 90 年 7 月 至尼加拉瓜設立休閒布染整廠。
- 民國 91 年 7 月 至賴索托設立牛仔成衣廠，月產量 40,000 打。
- 民國 92 年 7 月 至賴索托設立牛仔布廠及針織紗廠，月產量 110 萬碼牛仔布。
- 民國 93 年 9 月 賴索托紡織廠正式量產，月產量牛仔布 110 萬碼及環錠紗 300,000 公斤。
- 民國 95 年 1 月 投資竹興製衣股份有限公司。
- 民國 95 年 3 月 賴索托紡織廠擴充產能，月產能牛仔布增至 160 萬碼，環錠紗增至 780,000 公斤。
- 民國 96 年 3 月 轉投資越南太平省，設立年興製衣(越南)責任有限公司，生產牛仔成衣。
- 民國 96 年 12 月 年興製衣(越南)責任有限公司第一廠建廠完成，再擴建第二廠，同時轉投資越南寧平省，設立年興製衣(寧平)責任有限公司，生產牛仔成衣。

- 民國 97 年 3 月 年興製衣(越南)責任有限公司第一廠正式量產，月產牛仔成衣 40,000 打。
- 民國 97 年 9 月 年興製衣(越南)責任有限公司第二廠正式量產，月產牛仔成衣 40,000 打。
- 民國 99 年 3 月 年興製衣(寧平)責任有限公司第一廠正式量產，月產牛仔成衣 50,000 打。
- 民國 99 年 9 月 設立宇苔工業公司於柬埔寨，從事牛仔成衣洗水加工。
- 民國 100 年 8 月 配合柬埔寨產區生產線優化配置，設立至興製衣(柬埔寨)公司。

參、公司治理報告

一、組織系統：

(一)組織結構

年興紡織股份有限公司

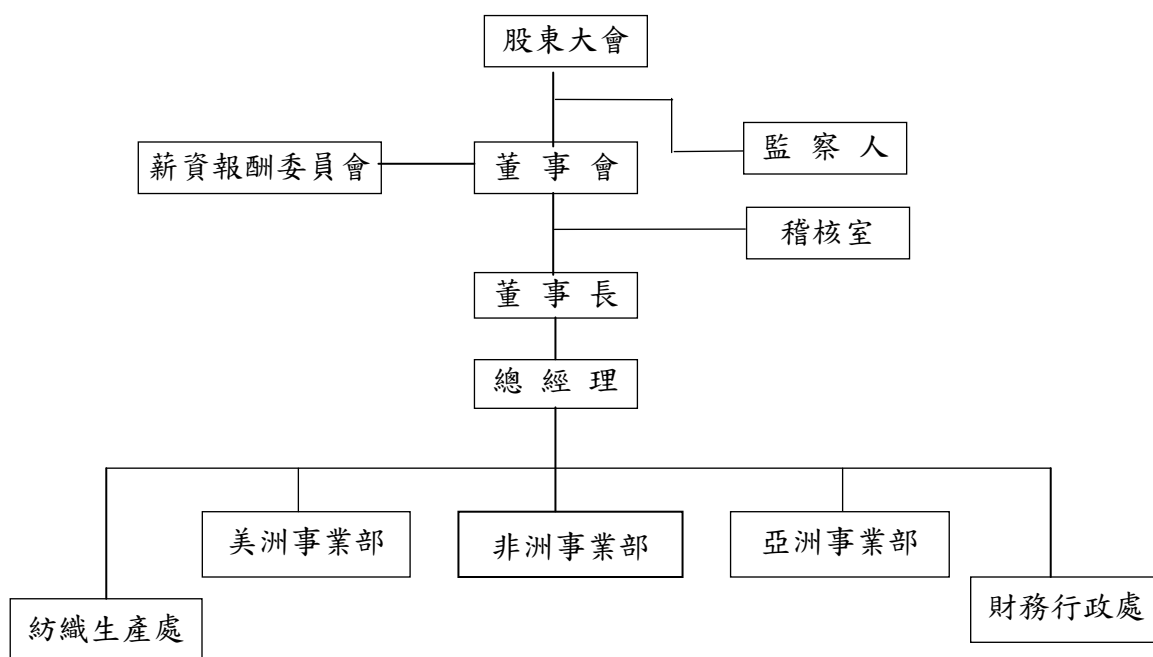

(二)各主要部門所營業務

部門名稱		工作職掌
稽核室		內部控制與內部稽核
紡織生產處	研發部	研究發展
	生產處	紡紗、染織、染整及工程
	採購部	採購
美洲事業部	墨西哥紡織廠	紡紗、染織、染整及工程
	尼加拉瓜染整廠	染整、生產管理及工程
	業務部	業務行銷
非洲事業部	賴索托紡織廠	紡紗、染織、染整及工程
	賴索托一廠	成衣生產管理
	賴索托二廠	成衣生產管理
	賴索托三廠	成衣生產管理
	業務部	業務行銷
亞洲事業部	太平廠	成衣生產管理
	寧平廠	成衣生產管理
	竹興廠	成衣生產管理
	至興廠	成衣生產管理
	洗水廠	成衣洗水生產管理
	業務部	業務行銷
	成衣共同採購部	採購
財務行政處	財務部	財務、會計、股務、投資開發
	管理部	行政、總務、人力資源、船務、資訊技術

二、董事、監察人及經理人之相關資料：
(一)董事及監察人

1、董事及監察人資料

102年4月15日

職稱	姓名	選(就)任日期	任期	初次選任日期	選任時持有股份		現在持有股數		配偶、未成年子女現在持有股數	利用他人名義持有股份		主要經(學)歷	目前兼任本公司及其他公司之職務	具配偶或二親等以內關係之其他主管、董事或監察人			
					股數	持股比例	股數	持股比例		股數	持股比例			職稱	姓名	關係	
	崇淵投資股份有限公司	101.6.15 (101.6.15)	3年	95.6.14	117,941,510	24.51%	106,147,359	24.51%	0	0%	0	0%	玉山金融控股(股)公司董事	無			
董事長	崇淵投資股份有限公司代表人：陳朝國	101.6.15 (101.6.15)	3年	80.6.11 (註一)	21,381,640	4.44%	19,243,476	4.44%	62,126	0.01%	0	0%	註五	董事 副董事長 董事	陳榮秋 陳宜鋒 陳朝淵	父子 兄弟 兄弟	
董事	崇淵投資股份有限公司代表人：陳榮秋	101.6.15 (101.6.15)	3年	75.9.4	85	0%	76	0%	5,304	0%	0	0%	註六	董事長 副董事長 董事 監察人	陳朝國 陳宜鋒 陳朝淵 陳秋楨	父子 父子 父子 兄弟	
副董事長	崇淵投資股份有限公司代表人：陳宜鋒	101.6.15 (101.6.15)	3年	89.8.22	25,626,685	5.33%	23,064,016	5.33%	56,949	0.01%	0	0%	註七	董事長 副董事長 董事	陳榮秋 陳朝國 陳朝淵	父子 兄弟 兄弟	
董事	崇淵投資股份有限公司代表人：陳朝淵	101.6.15 (101.6.15)	3年	89.8.22	21,514,258	4.47%	19,362,832	4.47%	0	0%	0	0%	註八	董事長 副董事長	陳榮秋 陳朝國 陳宜鋒	父子 兄弟 兄弟	

(接次頁)

(承前頁)

職稱	姓名	選(就)任日期	任期	初次選任日期	選任時持有股份		現在持有股數		配偶、未成年子女現在持有股份		利用他人名義持有股份		主要經(學)歷	目前兼任本公司及其他公司之職務	具配偶或二親等以內關係之其他主管、董事或監察人	
					股數	持股比例	股數	持股比例	股數	持股比例	股數	持股比例			職稱	姓名
董事	楊資培	101.6.15 (101.6.15)	3年	80.6.10 (註二)	167,846	0.03%	151,061	0.03%	1,082,366	0.25%	0	0%	專科	年興紡織(股)公司 成衣事業部 執行長	無	無
董事	葛自剛	101.6.15 (101.6.15)	3年	101.6.15 (註三)	0	0%	0	0%	0	0%	0	0%	台元紡織(股)公司 副工程師 逢甲大學	年興紡織(股)公司 副總經理	無	無
董事	蔡樹軒	101.6.15 (101.6.15)	3年	92.05.13	58,699	0.01%	52,829	0.01%	20,000	0%	0	0%	勤業會計師事務所 領組 東吳大學	註九	無	無
董事	韓佳良	101.6.15 (101.6.15)	3年	98.6.16	71,825	0.01%	100,642	0.02%	0	0%	0	0%	勤業會計師事務所 副領組 台灣大學國際企業管理組 碩士	註十	無	無
董事	陳仁洲	101.6.15 (101.6.15)	3年	92.05.13	408,345	0.08%	343,510	0.08%	1,466	0%	0	0%	倍利證券(股)公司 研究員 大學	年興紡織(股)公司 經理 昇洲投資有限公司 董事	監察人 陳秋禎	父子
監察人	秋禎投資有限公司	101.6.15 (101.6.15)	3年	95.6.14	22,490,643	4.67%	20,241,578	4.67%	0	0%	0	0%	無	無	無	無
監察人	秋禎投資有限公司 代表人：陳秋禎	101.6.15 (101.6.15)	3年	95.6.14 (註四)	467,307	0.10%	420,576	0.10%	157,754	0.04%	0	0%	竹興製衣(股)公司 協理 高中	陳清波 文教會 監察人 秋禎投資有限公司 董事	董事 陳榮秋 陳仁洲	兄弟 父子

(接次頁)

2、法人股東之主要股東

102年4月15日

法人股東名稱	法人股東之主要股東
榮淵投資股份有限公司	佳天下投資股份有限公司；持股比例：19.988% 福園建設股份有限公司；持股比例：19.988% 力鋒投資有限公司；持股比例：19.988% 國仲投資有限公司；持股比例：19.988% 弘淵投資有限公司；持股比例：19.988% 陳洪雲；持股比例：0.02% 陳朝國；持股比例：0.01% 王厲新；持股比例：0.01% 陳宜鋒；持股比例：0.01% 陳朝淵；持股比例：0.01%
秋禎投資有限公司	陳秋禎；持股比例：40.00% 昇洲投資有限公司；持股比例：30.00% 陳仁洲；持股比例：20.00% 陳錦霞；持股比例：10.00%

3、主要股東為法人者其主要股東

102年4月15日

法人名稱	法人之主要股東
佳天下投資股份有限公司	威翰投資有限公司；持股比例：99.75% 陳洪雲；持股比例：0.05% 陳朝國；持股比例：0.05% 王厲新；持股比例：0.05% 陳宜鋒；持股比例：0.05% 陳朝淵；持股比例：0.05%
福園建設股份有限公司	名淵投資有限公司；持股比例：100%
國仲投資有限公司	陳朝國；持股比例：100%
力鋒投資有限公司	陳宜鋒；持股比例：100%
弘淵投資有限公司	陳朝淵；持股比例：100%
昇洲投資有限公司	陳仁洲；持股比例：50.00% 陳宥睿；持股比例：20.00% 陳宥升；持股比例：20.00% 陳秋禎；持股比例：10.00%

4、董事及監察人資料

姓名 (註 1)	條件	是否具有五年以上工作經驗 及下列專業資格			符合獨立性情形(註 1)										兼任 其他 公開 發行 公司 獨立 董事 家數
		商 務、法 務、財 務、 會 計 或 公 司 業 務 所 須 相 關 科 系 之 公 私 立 大 專 院 校 講 師 以 上	法 官、檢 察 官、 律 師、會 計 師 或 其 他 與 公 司 業 務 所 需 之 國 家 考 試 及 格 領 有 證 書 之 專 門 職 業 及 技 術 人 員	商 務、法 務、財 務、 會 計 或 公 司 業 務 所 須 之 工 作 經 驗	1	2	3	4	5	6	7	8	9	10	
榮淵投資(股)公司 代表人：陳朝國			✓								✓		✓		0
榮淵投資(股)公司 代表人：陳榮秋			✓								✓		✓		0
榮淵投資(股)公司 代表人：陳宜鋒			✓								✓		✓		0
榮淵投資(股)公司 代表人：陳朝淵			✓								✓		✓		0
楊資培			✓		✓	✓		✓	✓	✓	✓	✓	✓	✓	0
萬自剛			✓			✓		✓		✓	✓	✓	✓	✓	0
蔡樹軒		✓	✓			✓		✓		✓	✓	✓	✓	✓	0
韓佳良			✓			✓		✓		✓	✓	✓	✓	✓	0
陳仁洲			✓		✓			✓	✓	✓		✓	✓	✓	0
秋禎投資有限公司 代表人：陳秋禎			✓		✓	✓					✓		✓		0
王敬堯		✓	✓		✓	✓	✓	✓	✓	✓	✓	✓	✓	✓	0

註 1：各董事、監察人於選任前二年及任職期間符合下述各條件者，請於各條件代號下方空格中打“✓”。

- (1)非為公司或其關係企業之受僱人。
- (2)非公司或其關係企業之董事、監察人(但如為公司或其母公司、公司直接及間接持有表決權之股份超過百分之五十之子公司之獨立董事者，不在此限)。
- (3)非本人及其配偶、未成年子女或以他人名義持有公司已發行股份總額百分之一以上或持股前十名之自然人股東。
- (4)非前三款所列人員之配偶、二親等以內親屬或三親等以內直系血親親屬。
- (5)非直接持有公司已發行股份總額百分之五以上法人股東之董事、監察人或受僱人，或持股前五名法人股東之董事、監察人或受僱人。
- (6)非與公司有財務或業務往來之特定公司或機構之董事(理事)、監察人(監事)、經理人或持股百分之五以上股東。
- (7)非為公司或關係企業提供商務、法務、財務、會計等服務或諮詢之專業人士、獨資、合夥、公司或機構之企業主、合夥人、董事(理事)、監察人(監事)、經理人及其配偶。但依股票上市或於證券商營業處所買賣公司薪資報酬委員會設置及行使職權辦法第七條履行職權之薪資報酬委員會成員，不在此限。
- (8)未與其他董事間具有配偶或二親等以內之親屬關係。
- (9)未有公司法第 30 條各款情事之一。
- (10)未有公司法第 27 條規定以政府、法人或其代表人當選。

(二)總經理、副總經理、協理、各部門及分支機構主管資料

102年4月15日

職稱	姓名	選(就)任日期	持有股份		配偶、未成年子女持有股份		利用他人名義持有股份		主要經(學)歷	目前兼任其他公司之職務	具配偶或二親等以內關係之經理人		
			股數	持股比例	股數	持股比例	股數	持股比例			職稱	姓名	關係
美洲事業部 主管	陳朝國	102.01.01	19,243,476	4.44%	62,126	0.01%	0	0%	大學	註一	董事 董事長 董事	陳榮秋 陳宜鋒 陳朝淵	父子 兄弟 兄弟
非洲事業部 主管	陳宜鋒	102.01.01	23,064,016	5.33%	56,949	0.01%	0	0%	大學	註二	董事 董事長 董事	陳榮秋 陳朝國 陳朝淵	父子 兄弟 兄弟
成衣事業部 執行長	楊資培	95.06.14	151,061	0.03%	1,082,366	0.25%	0	0%	專科	無		無	
亞洲事業部 主管 總經理	陳朝淵	102.01.01 101.12.25	19,362,832	4.47%	0	0%	0	0%	大學	註三	董事 董事長 副董事長	陳榮秋 陳朝國 陳宜鋒	父子 兄弟 兄弟
紡織生產處 副總經理	萬自剛	100.08.23	0	0%	0	0%	0	0%	台元紡織(股)公司 副工程師 逢甲大學	無		無	
紡織生產處 墨西哥廠 協理	彭明福	100.11.18	81,862	0.02%	0	0%	0	0%	台元紡織(股)公司 工程師 明新工專	年興國際(維多利亞)公司之經理人 年興成衣公司之經理人		無	
董事長室 協理	韓佳良	96.11.21	100,642	0.01%	0	0%	0	0%	勤業會計師事務所副 領組 台灣大學國際企業管 理組碩士	宇苔資本管理公司之董事 宇苔投資(股)公司之董事 陳清波文教基金會之董事		無	
財務行政處 協理	蔡樹軒	90.04.01	52,829	0.01%	20,000	0%	0	0%	勤業會計師事務所領 組 至興實業股份有限公司 財務經理 東吳大學	宇苔資本管理公司之董事 年興國際投資(股)公司之董事 永昕生物醫藥(股)公司之董事 賀喜能源(股)公司之董事 陳清波文教基金會之董事		無	

(接次頁)

(三)最近年度支付董事、監察人、總經理及副總經理之酬金
1、董事之酬金

101年12月31日，單位：新台幣仟元

職稱	姓名	董事酬金				兼任員工領取相關酬金				A、B、C、D、E、F及G等七項總額占稅後純益之比例		無領取自子公司以外投資事業酬金	
		報酬(A)	退職退休金(B)	盈餘分配之酬勞(C)	業務執行費用(D)	退職退休金(F)	薪資、獎金及特支費等(E)	盈餘分配員工紅利(G)	員工認股權憑證得認購股數(H)	取得限制員工權利新股股數(I)	本公司		財務報告內所有公司
董事長	蔡洲投資(股)公司代表人：陳朝國	10,121	184	6,825	2,574	678	0	0	0	0	6.14	6.14	27
董事	蔡洲投資(股)公司代表人：陳宜鋒	10,121	184	6,825	2,574	678	0	0	0	0	6.14	6.14	27
董事	蔡洲投資(股)公司代表人：陳朝淵	10,121	184	6,825	2,574	678	0	0	0	0	6.14	6.14	27
董事	蔡洲投資(股)公司代表人：楊貴培	10,121	184	6,825	2,574	678	0	0	0	0	6.14	6.14	27
董事	萬自副	10,121	184	6,825	2,574	678	0	0	0	0	6.14	6.14	27
董事	蔡樹軒	10,121	184	6,825	2,574	678	0	0	0	0	6.14	6.14	27
董事	韓佳良	10,121	184	6,825	2,574	678	0	0	0	0	6.14	6.14	27
董事	陳仁洲	10,121	184	6,825	2,574	678	0	0	0	0	6.14	6.14	27
董事	黃士坤	10,121	184	6,825	2,574	678	0	0	0	0	6.14	6.14	27
董事	蔡維雄	10,121	184	6,825	2,574	678	0	0	0	0	6.14	6.14	27
董事	洪嘉鴻	10,121	184	6,825	2,574	678	0	0	0	0	6.14	6.14	27

給付本公司各個董事酬金級距	董事姓名	
	前四項酬金總額(A+B+C+D)	前七項酬金總額(A+B+C+D+E+F+G)
低於 2,000,000 元	本公司	本公司
2,000,000 元(含)~5,000,000 元(不含)	楊貴培、黃士坤、萬自副、韓佳良、蔡樹軒、蔡維雄、洪嘉鴻、陳仁洲、陳朝淵	陳仁洲、蔡維雄及洪嘉鴻
5,000,000 元(含)~10,000,000 元(不含)	陳榮秋	陳榮秋、黃士坤、萬自副、蔡樹軒及韓佳良
10,000,000 元(含)~15,000,000 元(不含)	陳朝國、陳宜鋒	陳朝國、陳宜鋒、陳朝淵、楊貴培
15,000,000 元(含)~30,000,000 元(不含)		
30,000,000 元(含)~50,000,000 元(不含)		
50,000,000 元(含)~100,000,000 元(不含)		
100,000,000 元以上		
總計	12 人	12 人

註一：董事蔡維雄於100年12月6日解任，董事黃士坤及洪嘉鴻於101年6月15日解任董事職務，萬自副於101年6月15日選任。
註二：本公司提供創辦人、董事長、副董事長、成衣事業部執行長、紡織事業部總經理及成衣事業部總經理公務車各一輛，101年度租金(或折舊)及油資合計3,624仟元。
註三：提供司機報酬合計為2,843仟元。

2、監察人之酬金

101年12月31日，單位：新台幣仟元

職稱	姓名	監察人酬金				A、B、C等三項總額占稅後純益之比例		領取公轉業金 無自以外事 有來司投資酬		
		報酬(A)		盈餘分配之酬勞(B)		業務執行費用(C)				
		本公司	財務報告內所有公司	本公司	財務報告內所有公司	本公司	財務報告內所有公司			
監察人	秋禎投資有限公司 代表人：陳秋禎	0	0	1,950	1,950	36	36	0.26	0.26	無
監察人	王敬堯(註一)									
監察人	賴茂城									
監察人	陳玉雀									

給付本公司各個監察人酬金級距	監察人姓名	
	本公司	前三項酬金總額(A+B+C)
低於 2,000,000 元	陳秋禎、王敬堯、賴茂城及陳玉雀	財務報告內所有公司(D) 陳秋禎、王敬堯、賴茂城及陳玉雀
2,000,000 元(含)~5,000,000 元(不含)		
5,000,000 元(含)~10,000,000 元(不含)		
10,000,000 元(含)~15,000,000 元(不含)		
15,000,000 元(含)~30,000,000 元(不含)		
30,000,000 元(含)~50,000,000 元(不含)		
50,000,000 元(含)~100,000,000 元(不含)		
100,000,000 元以上		
總計	4 人	4 人

註一：王敬堯於101年6月15日選任。

3、總經理及副總經理之酬金

101年12月31日，單位：新台幣仟元

職稱	姓名	薪資(A)		退職退休金(B)		獎金及特支費等專(C)		盈餘分配之員工紅利金額(D)				A、B、C及D等四項總額占稅後純益之比例(%)		取得員工認股權憑證數額		取得限制員工權利新股股數		有無領取來自子公司以外轉投資事業酬金		
		本公司	財務報告內所有公司	本公司	財務報告內所有公司	本公司	財務報告內所有公司	本公司	股票紅利金額	現金紅利金額	財務報告內所有公司	股票紅利金額	現金紅利金額	本公司	財務報告內所有公司	本公司	財務報告內所有公司			
成衣事業部執行長	楊資培																			
成衣事業部總經理	陳朝淵	7,049	7,049	427	427	12,584		0	0	0	0	0	2.64	0	0	0	0	0	0	
紡織事業部總經理	黃士坤																			
紡織事業部副總經理	萬自剛																			

給付本公司各個總經理及副總經理酬金級距	總經理及副總經理姓名	
	本公司	財務報告內所有公司(E)
低於 2,000,000 元		
2,000,000 元(含)~5,000,000 元(不含)	黃士坤、萬自剛	黃士坤、萬自剛
5,000,000 元(含)~10,000,000 元(不含)	楊資培、陳朝淵	楊資培、陳朝淵
10,000,000 元(含)~15,000,000 元(不含)		
15,000,000 元(含)~30,000,000 元(不含)		
30,000,000 元(含)~50,000,000 元(不含)		
50,000,000 元(含)~100,000,000 元(不含)		
100,000,000 元以上	4 人	4 人
總計	4 人	4 人

註一：本公司提供成衣事業部執行長、紡織事業部總經理及成衣事業部總經理公務車各一輛 101 年度折舊及油資合計 1,194 仟元。

註二：提供司機報酬合計為 1,390 仟元。

4、配發員工紅利之經理人姓名及配發情形：無。

(四)本公司及合併報表所有公司於最近二年度支付本公司董事、監察人、總經理及副總經理酬金總額占稅後純益比例之分析並說明給付酬金之政策、標準與組合、訂定酬金之程序、與經營績效及未來風險之關聯性：

1、本公司及合併報表所有公司於最近二年度本付本公司董事、監察人、總經理及副總經理酬金總額占稅後純益比例：

單位：新台幣仟元

身份 \ 年度	101 年度		100 年度	
	酬金總額	總額占稅後純益比例(%)	酬金總額	總額占稅後純益比例(%)
董事	19,704	2.59	23,907	3.16
監察人	1,986	0.26	2,004	0.27
總經理及副總經理	20,060	2.64	19,064	2.52

2、給付酬金之政策、標準與組合、訂定酬金之程序、與經營績效及未來風險之關聯性：

(1)董事酬金：

a、車馬費：每次開會 3,000 元。

b、報酬：依董事對公司營運參與之程度及貢獻之價值於不超過本公司核薪辦法所訂最高薪階之標準 1.25 倍範圍內，同時參考公司整體經營績效及未來風險發放獎金。

c、盈餘分配之董事酬勞：每人每年 650,000 元，於股東常會同意通過後發放。

d、其他報酬：本公司創辦人、董事長及副董事長配發公務車一輛。

(2)監察人酬金：

a、車馬費：每次開會 3,000 元。

b、盈餘分配之監察人酬勞：每人每年 650,000 元，於股東常會同意通過後發放。

(3)總經理及副總經理酬金：

a、薪資及獎金：依據本公司核薪辦法發放薪資，同時參考各事業部經營績效及未來風險發放獎金。

b、其他報酬：本公司副總經理級以上人員公司配發公務車一輛。

三、公司治理運作情形：

(一)董事會運作情形

董事會運作情形資訊

101 年度董事會開會 6 次(A)，董事監察人出席情形如下：

職稱	姓名	實際出(列)席次數(B)	委託出席次數	實際出(列)席率(%)【B/A】	備註
董事長	榮淵投資股份有限公司代表人：陳朝國	6	0	100	101.6.15 全面改選，連任
董事	榮淵投資股份有限公司代表人：陳榮秋	6	0	100	101.6.15 全面改選，連任
董事	榮淵投資股份有限公司代表人：陳宜鋒	5	0	100	101.6.15 全面改選，新任
董事	榮淵投資股份有限公司代表人：陳朝淵	2	2	40	101.6.15 全面改選，新任
董事	楊資培	5	1	83	101.6.15 全面改選，連任
董事	萬自剛	2	2	40	101.6.15 全面改選，新任
董事	蔡樹軒	6	0	100	101.6.15 全面改選，連任
董事	韓佳良	5	1	83	101.6.15 全面改選，連任
董事	陳仁洲	6	0	100	101.6.15 全面改選，連任
監察人	秋禎投資有限公司代表人：陳秋禎	5	0	83	101.6.15 全面改選，連任
監察人	王敬堯	4	0	80	101.6.15 全面改選，新任
董事	陳宜鋒	1	0	100	101.6.15 全面改選，改為榮淵投資法人代表
董事	陳朝淵	1	0	100	101.6.15 全面改選，改為榮淵投資法人代表
董事	黃士坤	1	0	100	101.6.15 全面改選，解任
董事	洪嘉鴻	1	0	100	101.6.15 全面改選，解任
監察人	賴茂城	1	0	100	101.6.15 全面改選，解任
監察人	陳玉雀	1	0	100	101.6.15 全面改選，解任
其他應記載事項：					
一、證交法第 14 條之 3 所列事項暨其他經獨立董事反對或保留意見且有紀錄或書面聲明之董事會議決事項，應敘明董事會日期、期別、議案內容、所有獨立董事意見及公司對獨立董事意見之處理：無。					
二、董事對利害關係議案迴避之執行情形，應敘明董事姓名、議案內容、應利益迴避原因以及參與表決情形：無。					
三、當年度及最近年度加強董事會職能之目標（例如設立審計委員會、提昇資訊透明度等）與執行情形評估：無。					

(二)審計委員會運作情形或監察人參與董事會運作情形

1、審計委員會運作情形：不適用。

2、監察人參與董事會運作情形

監察人參與董事會運作情形

101 年度董事會開會 6 次(A)，監察人列席情形如下：

職稱	姓名	實際列席 次數(B)	實際列席率 (%)【B/A】	備註
監察人	秋禎投資有限公司 代表人：陳秋禎	5	83	101.6.15 全面改選，連任
監察人	王敬堯	4	80	101.6.15 全面改選，新任
監察人	賴茂城	1	100	101.6.15 全面改選，解任
監察人	陳玉雀	1	100	101.6.15 全面改選，解任
<p>其他應記載事項：</p> <p>一、監察人之組成及職責：</p> <p>(一)監察人與公司員工及股東之溝通情形：監察人認為必要時得與員工、股東直接聯絡對談。</p> <p>(二)監察人與內部稽核主管及會計師之溝通情形：</p> <p>1、稽核主管於稽核項目完成之次月向監察人提報稽核報告，監察人並無反對意見。</p> <p>2、公司定期性董事會向監察人作稽核業務報告，監察人並無反對意見。</p> <p>3、監察人每半年審核經會計師查核簽證之財務報告。</p> <p>二、監察人列席董事會如有陳述意見，應敘明董事會日期、期別、議案內容、董事會決議結果以及公司對監察人陳述意見之處理：無。</p>				

(三)公司治理運作情形及其與上市上櫃公司治理實務守則差異情形及原因

項目	運作情形	與上市上櫃公司治理實務守則差異情形及原因
<p>一、公司股權結構及股東權益</p> <p>(一)公司處理股東建議或糾紛等問題之方式</p> <p>(二)公司掌握實際控制公司之主要股東及主要股東之最終控制者名單之情形</p> <p>(三)公司建立與關係企業風險控管機制及防火牆之方式</p>	<p>(一) 本公司設有專責人員處理股東建議或糾紛等問題，如涉及法律事項，會轉洽公司法務顧問處理。</p> <p>(二) 已依證券交易法相關規定辦理。</p> <p>(三) 已訂定子公司監理辦法、背書保證作業程序、資金貸與他人作業程序及取得或處分資產處理程序並執行之。</p>	<p>(一) 與上市上櫃公司治理實務守則無重大差異。</p> <p>(二) 與上市上櫃公司治理實務守則無重大差異。</p> <p>(三) 與上市上櫃公司治理實務守則無重大差異。</p>
<p>二、董事會之組成及職責</p> <p>(一)公司設置獨立董事之情形</p> <p>(二)定期評估簽證會計師獨立性之情形</p>	<p>(一) 本公司董事九席，並未設立獨立性董事。</p> <p>(二) 每年評估。</p>	<p>(一) 本公司董事會由公司各部門主管所組成，具備相關業務所需之工作經驗，惟為能使本公司之治理更加完善，本公司召開董事會時即通知所有監察人參加。</p> <p>(二) 與上市上櫃公司治理實務守則無重大差異。</p>
<p>三、建立與利害關係人溝通管道之情形</p>	<p>利害關係人有需要隨時皆可藉電話、E-MAIL及見面等方式連絡。</p>	<p>與上市上櫃公司治理實務守則無重大差異。</p>
<p>四、資訊公開</p> <p>(一)公司架設網站，揭露財務業務及公司治理資訊之情形</p> <p>(二)公司採行其他資訊揭露之方式（如架設英文網站、指定專人負責公司資訊之蒐集及揭露、落實發言人制度、法人說明會過程放置公司網站等）</p>	<p>(一) 已架設網站並依規定揭露於公司網頁。</p> <p>(二) 指定專人負責公司資訊之蒐集及揭露，並依規定落實發言人制度。</p>	<p>(一) 與上市上櫃公司治理實務守則無重大差異。</p> <p>(二) 與上市上櫃公司治理實務守則無重大差異。</p>

項目	運作情形	與上市上櫃公司治理實務守則差異情形及原因
五、公司設置提名或其他各類功能性委員會之運作情形	<p>(一) 1、本公司於100年8月23日董事會通過訂定「薪資報酬委員會組織規程」。</p> <p>2、本公司於101年6月15日選任第二屆薪資報酬委員會，已於101年8月20日及102年1月29日召開二次委員會。</p> <p>(二) 本公司尚未設置提名委員會等功能性委員會之運作。</p>	<p>本公司已設置薪酬委員會但尚未設置提名委員會等功能委員會。</p>
六、公司如依據「上市上櫃公司治理實務守則」訂有公司治理實務守則者，請敘明其運作與所訂公司治理實務守則之差異情形：本公司尚未制訂「公司治理實務守則」，惟公司實務運作均融入公司治理之精神，視實際需要研議辦理。		
七、其他有助於瞭解公司治理運作情形之重要資訊： (一) 員工權益：本公司一向以誠信對待員工，依勞基法保障員工合法權益。 (二) 僱員關懷：透過充實安定員工生活及良好的教育訓練制度與員工建立起互信互賴之良好關係。如：健診補助、提供海外員工宿舍、停車場、伙食等。 (三) 投資者關係：設置專人專責處理股東建議。 (四) 供應商關係：本公司與供應商之間一向維繫良好的關係。 (五) 利害關係人之權利：利害關係人得與公司進行溝通、建言，以維護應有之合法權益。 (六) 董事及監察人進修之情形：本公司之董事均具有產業專業背景及經營管理實務經驗，進修情形已揭露於「公開資訊觀測站之公司治理專區」。 (七) 風險管理政策及風險衡量標準之執行情形：依法訂定各種內部規章，進行各種風險管理及評估。 (八) 客戶政策之執行情形：本公司與客戶維持穩定良好關係，以創造公司利潤。 (九) 公司為董事及監察人購買責任保險之情形：本公司並未為董事及監察人購買責任保險。		
八、如有公司治理自評報告或委託其他專業機構之公司治理評鑑報告者，應敘明其自評（或委外評鑑）結果、主要缺失（或建議）事項及改善情形：無。		

(四)薪資報酬委員會之組成、職責及運作情形：

1、組成：本公司於100年8月23日董事會通過訂定「薪資報酬委員會組織規程」，並於101年6月16日委任李吉仁教授、蔡高宗及林俊華為第二屆薪資報酬委員會委員，成員資料如下：

身份別 (註1)	姓名	是否具有五年以上工作經驗 及下列專業資格			符合獨立性情形(註2)								兼任其 他公開 發行公 司薪資 報酬委 員會成 員家數	備註 (註3)
		商務、法 務、會計 或公司業 務所需相 關料系之 公私立大 專院校講 師以上	法官、檢 察官、律 師、會計 師或其他 與公司業 務所需之 考試及領 有證書之 專門職業 技術人員	具有商 務、法 務、會計 或公司業 務所需之 工作經驗	1	2	3	4	5	6	7	8		
其他	李吉仁	✓			✓	✓	✓	✓	✓	✓	✓	✓	3	
其他	蔡高忠			✓	✓	✓	✓	✓	✓	✓	✓	✓	2	
其他	林俊華			✓	✓	✓	✓	✓	✓	✓	✓	✓	0	

註1：身分別請填列係為董事、獨立董事或其他。

註2：各成員於選任前二年及任職期間符合下述各條件者，請於各條件代號下方空格中打“✓”。

- (1) 非為公司或其關係企業之受僱人。
- (2) 非公司或其關係企業之董事、監察人。但如為公司或其母公司、公司直接及間接持有表決權之股份超過百分之五十之子公司之獨立董事者，不在此限。
- (3) 非本人及其配偶、未成年子女或以他人名義持有公司已發行股份總額百分之一以上或持股前十名之自然人股東。
- (4) 非前三款所列人員之配偶、二親等以內親屬或三親等以內直系血親。
- (5) 非直接持有公司已發行股份總額百分之五以上法人股東之董事、監察人或受僱人，或持股前五名法人股東之董事、監察人或受僱人。
- (6) 非與公司有財務或業務往來之特定公司或機構之董事(理事)、監察人(監事)、經理人或持股百分之五以上股東。
- (7) 非為公司或其關係企業提供商務、法務、財務、會計等服務或諮詢之專業人士、獨資、合夥、公司或機構之企業主、合夥人、董事(理事)、監察人(監事)、經理人及其配偶。
- (8) 未有公司法第30條各款情事之一。

註3：若成員身分別係為董事，請說明是否符合「股票上市或於證券商營業處所買賣公司薪資委員會設置及行使職權辦法」第6條第5項之規定。

2、職責：薪資報酬委員會應以善良管理人之注意，忠實履行下列職權，並將所提建議提交董事會討論。但有關監察人薪資報酬建議提交董事會討論，以監察人薪資報酬經公司章程訂明或股東會決議授權董事會辦理者為限：

(1) 訂定並定期檢討董事、監察人及經理人績效評估與薪資報酬之政策、制度、標準與結構。

(2) 定期評估並訂定董事、監察人及經理人之薪資報酬。

3、運作情形：

(1) 本公司之薪資報酬委員會委員計3人。

(2) 本屆委員任期：101年6月16日至104年6月15日，最近年度薪資報酬委員會開會2次(A)，委員資格及出席情形如下：

職稱	姓名	實際出席次數(B)	委託出席次數	實際出席率(%) (B/A)	備註
召集人	李吉仁	2	0	100	
委員	蔡高宗	2	0	100	
委員	林俊華	2	0	100	
其他應記載事項：無。					

(五)履行社會責任情形

項目	運作情形	與上市櫃公司企業社會責任實務守則差異情形及原因
<p>一、落實推動公司治理</p> <p>(一) 公司訂定企業社會責任政策或制度，以及檢討實施成效之情形。</p> <p>(二) 公司設置推動企業社會責任專(兼)職單位之運作情形。</p> <p>(三) 公司定期舉辦董事、監察人與員工之企業倫理教育訓練及宣導事項，並將其與員工績效考核系統結合，設立明確有效之獎勵及懲戒制度之情形。</p>	<p>(一) 本公司已經規劃訂定相關企業社會責任政策或制度，並依部門別實施風險評估，以塑造安全且優質的員工的工作環境以及節能減廢列為優先的方向。</p> <p>(二) 本公司已經推動企業社會責任的工作，由生產處統籌負責、各部門下轄的工安小組負責配合，整合全體員工，不定期執行自我檢查的工作，並彙整需要改善之處，在每兩週舉辦一次的【工務&工安會議】中提出來讓各部門主管間互相觀摩改善。</p> <p>(三) 本公司不定期舉辦員工教育訓練，提升員工企業倫理觀念，並依照考核結果提報獎勵，以激勵員工與企業共同成长。</p>	<p>將視公司營運狀況及規模制定。</p>
<p>二、發展永續環境</p> <p>(一) 公司致力於提升各項資源之利用效率，並使用對環境負荷衝擊低之再生物料之情形。</p> <p>(二) 公司依其產業特性建立合適之環境管理制度之情形。</p> <p>(三) 設立環境管理專責單位或人員，以維護環境之情形。</p> <p>(四) 公司注意氣候變遷對營運活動之影響，制定公司節能減碳及溫室氣體減量策略之情形。</p>	<p>(一) 本公司訂定環境保護管理計畫，致力於源頭改善，並且在各單位宣導確實做好垃圾分類、以垃圾減量、資源回收為目標、確實管制辦公室之冷氣使用，降低碳排放量，並提升各項資源、設備之利用效率，來達成原物料減量及廢棄物減量目標，以降低對環境之衝擊。</p> <p>(二) 目前正積極的導入最新的 ERP 系統，希望從原物料的採購、驗收、倉管、收發料控管開始，動態靈活的掌握產品成本的變化，一直到接單排產、生產、出貨等等，將整個產銷循環做最有效率的安排與控管，藉以達到提高效率、品質、減少能源以及資源浪費的最終『節能減廢』的企業目標。</p> <p>(三) 本公司目前將環境管理的工作由生產處統籌負責，各部門下轄的工安小組負責配合，整合全體員工，不定期執行自我檢查的工作，並彙整需要改善之處，在每兩週舉辦一次的【工務&工安會議】中提出來讓各部門主管間互相觀摩改善。</p> <p>(四) 90%的熱源採用木屑鍋爐，每年減少碳排放量約 16,000 Ton。</p>	<p>與上市櫃公司企業社會責任實務守則無重大差異。</p>

項目	運作情形	與上市櫃公司企業社會責任實務守則差異情形及供應商將視公司營運狀況提升企業社會責任目標努力。
<p>三、維護社會公益</p> <p>(一) 公司遵守相關勞動法規及尊重國際公認基本勞動人權原則，保障員工之合法權益及雇用政策無差別待遇等，建立適當之管理方法、程序及落實之情形。</p> <p>(二) 公司提供員工安全與健康之工作環境，並對員工定期實施安全與健康教育之情形。</p> <p>(三) 公司建立員工定期溝通之機制，以及以合理方式通知對員工可能造成重大影響之營運變動之情形。</p> <p>(四) 公司制定並公開其消費者權益政策，以及對其產品與服務提供透明且有效之消費者申訴程序之情形。</p> <p>(五) 公司與供應商合作，共同致力提升企業社會責任之情形。</p> <p>(六) 公司藉由商業活動、實物捐贈、企業志工服務或其他免費專業服務，參與社區發展及慈善公益團體相關活動之情形。</p>	<p>運作情形</p> <p>(一) 本公司遵守相關勞動法規，設置相關政策，每年定期舉行勞資會議，充分做到勞資協調、並設置申訴辦法，徹底做到保障兩性工作平權及本、外籍勞工平權，讓所有員工各司其職。相關員工聘僱、特別設立身分識別機制，以防誤用童工。勞、健保投保、薪酬、加班時數/獎金之計算，在本國法令規範下，均依照本公司管理辦法執行，以保障員工基本權益。</p> <p>(二) 本公司強調健康快樂的員工可提升產能、降低成本。故在每年定期辦理員工健康檢查及每月一次安全衛生講座，範圍廣泛、除工作之安全教導外，生活中之用藥安全、壓力管理、甚至於正確之減肥方式...等，目的在於全方位保障員工身、心、靈健康。</p> <p>(三) 本公司以人為本，除公佈組織圖讓員工了解管理關係、問題反流程，協助員工隨時皆能無阻礙的進行雙向溝通外，對於攸關員工權益之事件，亦會採用口頭、書面等的公告方式讓員工隨時清楚公司規範跟變更。</p> <p>(四) 公司訂定客訴處理作業標準，建立以客戶為導向的品質系統，利用客觀的方法，綜合評估客戶對本公司產品或服務的滿意度，以了解客戶需求與期望之差距，做為品質系統改善之依據，達到企業永續經營之目標。</p> <p>(五) 本公司以綠色企業為優先考慮之合作對象，期望與供應商共同努力提升企業社會責任。</p> <p>(六) 捐贈或贊助社區發展及慈善公益情形如下： 1、捐贈夢田教育基金會-逆境青少年圓夢啦啦隊計畫。 2、贊助台灣區棉布印染整理公會。 3、贊助實踐大學服裝設計系展演活動經費。 4、贊助逢甲大學機能性纖維織物製程與產品設計專業人才培育計畫經費。</p>	<p>與上市櫃公司企業社會責任實務守則差異情形及供應商將視公司營運狀況提升企業社會責任目標努力。</p>

項目	運作情形	與上市上櫃公司企業社會責任實務守則差異情形及原因
<p>四、加強資訊揭露</p> <p>(一) 公司揭露具攸關性及可靠性之企業社會責任相關資訊之方式。</p> <p>(二) 公司編製企業社會責任報告書，揭露推動企業社會責任之情形。</p>	<p>5、贊助消防總隊第二大隊(後龍分隊)大隊顧問常年經費。</p> <p>6、贊助紡織工程學會第60屆年會。</p> <p>7、贊助苗栗縣工業會會館購建經費。</p> <p>8、贊助新唐人文化學會經費。</p> <p>9、贊助101年國慶煙火暨國際藝術季活動。</p> <p>10、贊助苗栗縣消防退休人員協會顧問費。</p> <p>11、捐贈後龍溪洲社區發展協會經費。</p> <p>12、贊助後龍東明里五德宮蘇府進香費用。</p> <p>13、贊助後龍東明里五德宮林府進香經費。</p> <p>(一) 目前尚無揭露企業責任相關資訊。</p> <p>(二) 本公司尚未編製企業社會責任報告書。</p>	<p>本公司未來將視實際需要或法令之規定適時辦理。</p>
<p>五、公司如依據「上市上櫃公司企業社會責任實務守則」訂有本身之企業社會責任守則者，請敘明其運作與所訂守則之差異情形：本公司尚未訂定「上市上櫃公司企業社會責任實務守則」。</p>		

項目	與上市櫃公司企業社會責任實務守則差異情形及原因
<p>六、其他有助於瞭解企業社會責任運作情形之重要資訊(如公司對環保、社區參與、社會貢獻、社會服務、社會公益、消費者權益、人權、安全衛生與其他社會責任活動所採行之制度與措施及履行情形)：</p> <p>本公司守分重視勞資關係，提供就業機會，拓展企業外交，善盡社會責任，由於人權、環保及反恐相關議題，近年來逐漸受到重視，客戶於下單前均對工廠實行相關議題之檢查，因此履行社會責任已不再是公司之成本，而是創造業績與獲利之重要投資，相關運作情形如下：</p> <p>(一) 以負責任的態度為本公司營運所在的社區及鄰近鄉鎮積極回饋，並參與社區地方活動，以融入社會，貢獻社會為宗旨。同時配合財團法人陳清波文教基金會，以回饋社會為宗旨，秉持感恩之意，積極培育卓越弱勢學生前程及發展規劃。協助弱勢學子完成學業，對於高中畢業以上學子擬定育才計畫，並提供良好前程發展及相關就業機會，也為公司儲備未來海內、外中堅幹部。</p> <p>(二) 落實國際勞工組織的規範與精神。目前本公司在柬埔寨進行了美國勞工部推動「Better Factory」的計畫，亦在賴索托推動「Better Work」的活動，積極的提升發展中國家的勞動條件。</p> <p>(三) 世界各地工廠營運均配置有合格的廢水處理設備。本公司將持續使用與導入更具環境親和力方法來進行全球營運，2007年賴索托設立了廢水回收系統，成功的減少了50% 以上的水資源使用量。2009年墨西哥廢水系統改善成功提高排放水質，並減少70% 藥劑使用量。2011年賴索托廢水系統改善成功提高排放水質，並減少70% 藥劑使用量。2012年兆染廢水系統改善已經發包，將更進一步提升改善能源的使用效率陸陸續續投資採用新式節能燈具，且陸續對現有設備研究更新，致力於追求降低電力之使用消耗，功效卓著。</p> <p>(四) 2009年起公司對於改善能源的使用效率陸陸續續投資採用新式節能燈具，且陸續對現有設備研究更新，致力於追求降低電力之使用消耗，功效卓著。</p>	<p>運作情形</p>
<p>七、公司產品或企業社會責任報告書如有通過相關驗證機構之查證標準，應加以敘明：</p> <p>本公司海內外廠皆已經受檢通過國外知名客戶的BSR(企業的社會責任)、TOE..計畫，並且持續致力履行社會責任，關懷社會，達成企業永續經營，社會和諧為目標。</p>	<p>與上市櫃公司企業社會責任實務守則差異情形及原因</p>

(六)公司履行誠信經營情形及採行措施：本公司秉持誠信正直之經營理念，相關運作情形如下：

項 目	運 作 情 形	與上市上櫃公司誠信經營守則差異情形及原因
<p>一、訂定誠信經營政策及方案</p> <p>(一)公司於規章及對外文件中明示誠信經營之政策，以及董事會與管理階層承諾積極落實之情形。</p> <p>(二)公司訂定防範不誠信行為方案之情形，以及方案內之作業程序、行為指南及教育訓練等運作情形。</p> <p>(三)公司訂定防範不誠信行為方案時，對營業範圍內具較高不誠信行為風險之營業活動，採行防範行賄及收賄、提供非法政治獻金等措施之情形。</p>	<p>(一)本公司尚未訂定誠信經營相關規章，但本公司在對外簽約內容，並積極履行合約承諾事項。</p> <p>(二)本公司尚未訂定防範不誠信行為之相關制度或方案，但本公司「員工獎懲辦法」明訂員工不得有營私舞弊、隱瞞矇蔽謀取非法利益且隨時都在對內部全體員工宣導誠信行為之重要性，內部稽核單位在日常查核時，對內部是否發生不誠信行為情事亦會列入查核重點的一部份，當遇員工有不誠信行為時，會視發生情節及影響的重大性，予以告誡或依據「員工獎懲辦法」懲戒。</p> <p>(三)為確保誠信經營之落實，本公司建立有效之會計制度及內部控制制度，內部稽核人員並定期查核前項制度遵循情形。</p>	<p>本公司未來將研擬訂定誠信經營相關規章或政策，其餘，尚無重大差異。</p>
<p>二、落實誠信經營</p> <p>(一)公司商業活動應避免與有不誠信行為紀錄者進行交易，並於商業契約中明訂誠信行為條款之情形。</p> <p>(二)公司設置推動企業誠信經營專(兼)職單位之運作情形，以及董事會督導情形。</p> <p>(三)公司制定防止利益衝突政策及提供適當陳述管道運作情形。</p> <p>(四)公司為落實誠信經營所建立之有效會計制度、內部控制制度之運作情形，以及內部稽核人員查核之情形。</p>	<p>(一)本公司與供應商之間一向維繫良好的關係，並以公平與透明之方式進行商業活動，供應商有不誠信行為紀錄者一律拒絕往來，本公司與客戶之間維持穩定良好關係，部份客戶於往來前均會要求本公司不得有不誠信行為，故雙方均能以誠信為基礎創造雙贏之營運模式。</p> <p>(二)本公司尚未設置推動企業誠信經營單位，由部門依其職務所及範疇盡力履行企業誠信經營。</p> <p>(三)對於利益衝突相關情事，公司內部員工除可向直屬部門主管報告外，亦可直接向董事長室相關成員報告。</p> <p>(四)本公司訂定有內部稽核計劃，內部稽核單位均依據稽核計劃執行各項查核作業，遇有特殊情事發生時，會另行安排專案查核。</p>	<p>本公司目前並未設置推動企業誠信經營單位，惟實際運作與上市上櫃公司誠信經營守則無重大差異。</p>

項 目	運 作 情 形	與上市上櫃公司誠信經營守則差異情形及原因
三、公司建立檢舉管道與違反誠信經營規定之懲戒及申訴制度之運作情形。	對於反誠信經營規定情事，公司內部員工除可向直屬部門主管報告外，亦可直接向董事長室相關成員報告，如查明確有其事發生時，會視發生情節及影響的重大性，予以告誡或依據「員工獎懲辦法」懲戒。	與上市上櫃公司誠信經營守則無重大差異。
四、加強資訊揭露 (一) 公司架設網站，揭露誠信經營相關資訊情形。 (二) 公司採行其他資訊揭露之方式(如架設英文網站、指定專人負責公司資訊之蒐集及揭露放置公司網站等)。	目前尚無揭露誠信經營相關資訊。	本公司未來將視實際需要或法令之規定適時辦理。
五、公司如依據「上市上櫃公司誠信經營守則」訂有本身之誠信經營守則者，請敘明其運作與所訂守則之差異情形：無。		
六、其他有助於瞭解公司誠信經營運作情形之重要資訊(如公司對商業往來廠商宣導公司誠信經營決心、政策及邀請其參與教育訓練、檢討修正公司訂定之誠信經營守則等情形)：無。		

(七)公司治理守則相關規章查詢方式：無。

(八)其他足以增進對公司治理運作情形之瞭解的重要資訊：無。

(九)內部控制制度執行狀況

1、內部控制制度聲明書

年興紡織股份有限公司

內部控制制度聲明書

日期：102年3月11日

本公司民國 101 年度之內部控制制度，依據自行檢查的結果，謹聲明如下：

- 一、本公司確知建立、實施和維護內部控制制度係本公司董事會及經理人之責任，本公司業已建立此一制度。其目的係在對營運之效果及效率(含獲利、績效及保障資產安全等)、財務報導之可靠性及相關法令之遵循等目標的達成，提供合理的確保。
- 二、內部控制制度有其先天限制，不論設計如何完善，有效之內部控制制度亦僅能對上述三項目標之達成提供合理的確保；而且，由於環境、情況之改變，內部控制制度之有效性可能隨之改變。惟本公司之內部控制制度設有自我監督之機制，缺失一經辨認，本公司即採取更正之行動。
- 三、本公司係依據「公開發行公司建立內部控制制度處理準則」(以下簡稱「處理準則」)規定之內部控制制度有效性之判斷項目，判斷內部控制制度之設計及執行是否有效。該「處理準則」所採用之內部控制制度判斷項目，係為依管理控制之過程，將內部控制制度劃分為五個組成要素：1.控制環境，2.風險評估，3.控制作業，4.資訊及溝通，及5.監督。每個組成要素又包括若干項目。前述項目請參見「處理準則」之規定。
- 四、本公司業已採用上述內部控制制度判斷項目，檢查內部控制制度之設計及執行的有效性。
- 五、本公司基於前項檢查結果，認為本公司於民國101年12月31日的內部控制制度(含對子公司之監督與管理)，包括知悉營運之效果及效率目標達成之程度、財務報導之可靠性及相關法令之遵循有關的內部控制制度等之設計及執行係屬有效，其能合理確保上述目標之達成。
- 六、本聲明書將成為本公司年報及公開說明書之主要內容，並對外公開。上述公開之內容如有虛偽、隱匿等不法情事，將涉及證券交易法第二十條、第三十二條、第一百七十一條及第一百七十四條等之法律責任。
- 七、本聲明書業經本公司民國102年3月19日董事會通過，出席董事9人中，有0人持反對意見，餘均同意本聲明書之內容，併此聲明。

年興紡織股份有限公司

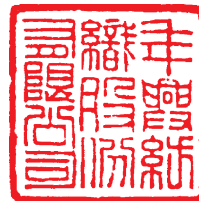

董事長：

陽朝國

簽章



總經理：

陳國強 3/11/15

簽章



2、委託會計師專案審查內部控制者，應揭露會計師審查報告：不適用。

(十)最近年度及截至年報刊印日止公司及其內部人員依法被處罰、公司對其內部人員違反內部控制制度規定之處罰、主要缺失與改善情形：無。

(十一)最近年度及截至年報刊印日止，股東會及董事會之重要決議：

1、股東常會決議事項：

會議年度	開會時間	重要決議事項
101年度	101/6/15	一、通過本公司一〇〇年度營業決算案。 二、通過本公司一〇〇年度盈餘分配案。 三、通過本公司辦理現金減資案。 四、通過「公司章程」修訂案。 五、通過「取得或處分資產處理程序」修訂案。 六、通過「股東會議事規則」修訂案。 七、改選董事及監察人案。 八、通過解除本公司新任董事競業禁止之限制案。

2、一〇一年度及截至一〇二年三月三十一日止，董事會之重要決議：

開會時間	重要決議事項
101/3/20	一、一〇〇年度營業報告書及決算表冊案。 二、一〇〇年度盈餘分配案。 三、本公司辦理現金減資案。 四、修訂本公司「公司章程」部分條文案。 五、修訂本公司「取得或處分資產處理程序」案。 六、改選董事及監察人案。 七、解除本公司新任董事競業禁止之限制案。 八、召集一〇一年股東常會相關事宜案。 九、訂定一〇一年股東常會股東提案權作業程序。 十、擬新增「薪資報酬委員會運作之管理」及「適用國際會計準則之管理」及「會計專業判斷程序、會計政策與估計變動之流程等」之內部控制制度含內部稽核實施細則核可案。 十一、一〇〇年度內部控制制度聲明書核可案。 十二、修訂本公司「股東會議事規則」案。
101/6/15	一、選舉董事長及副董事長案。 二、擬聘任薪資報酬委員會委員案
101/7/16	一、訂定本公司現金減少資本銷除股份之換股基準日及現金減資換發股票作業計畫。 二、本公司投資上海設立貿易公司案。
101/7/19	一、調整本公司現金減少資本銷除股份之停止過戶期間、新股上市日期及現金減資換發股票作業計畫
101/8/27	一、一〇一年上半年度財務報告案。 二、「背書保證作業程序」修正案。 三、「資金貸與他人作業程序」修正案。 四、購買竹興製衣股份有限公司所持有之土地案。 五、竹興製衣股份有限公司辦理結束營運清算案。

開會時間	重要決議事項
101/12/25	一、本公司一〇二年度營運計畫案。 二、「董事會議事規則」修正案。 三、本公司總經理遴選案。 四、本公司所屬子公司鳳凰行銷開發股份有限公司轉投資富美鑫亞洲控股開發企業股份有限公司。 五、參與認購永昕生物醫藥股份有限公司現金增資案。 六、暫緩「本公司投資上海設立貿易公司案」。 七、修訂本公司「高階主管公務車購置及管理辦法」。 八、本公司一〇二年度稽核計劃核可案。 九、短期授信額度申請案。 十、本公司為子公司背書保證額度申請案。
102/1/31	一、2012年經理人年終績效獎金發放金額審查案。 二、修訂本公司「高階主管公務車購置及管理辦法」。
102/3/19	一、一〇一一年度營業報告書及決算表冊案。 二、一〇一一年度盈餘分配案。 三、本公司辦理現金減資案。 四、修訂本公司「公司章程」部分條文案。 五、修訂本公司「股東會議事規則」案。 六、修訂本公司「董事及監察人選舉辦法」案。 七、本公司首次採用國際財務報導準則（以下簡稱 IFRSs）對保留盈餘之影響及提列特別盈餘公積數額。 八、召集一〇二年股東常會相關事宜案。 九、訂定一〇二年股東常會股東提案權作業程序。 十、一〇一一年度內部控制制度聲明書核可案。
102/5/8	一、一〇二年第一季財務報告案。

(十二)最近年度及截至年報刊印日止董事或監察人對董事會通過重要決議有不同意見且有記錄或書面聲明者，其主要內容：無。

(十三)最近年度及截至年報刊印日止，公司董事長、總經理、會計主管、財務主管、內部稽核主管及研發主管等辭職解任情形之彙總：

102年4月26日

職稱	姓名	到任日期	解任日期	辭職或解任原因
總經理	黃士坤	85.5.29	101.12.25	退休

註：總經理職務於 101/12/25 解職，專任紡織事業部總經理至 102.2.25 退休。

四、會計師公費資訊：

(一)會計師資訊

會計師事務所名稱	會計師姓名		查核期間	備註
勤業眾信聯合會計師事務所	卓明信	吳恩銘	96.08.28~98.08.25	會計師事務所內部調整
勤業眾信聯合會計師事務所	施景彬	卓明信	98.08.25~101.12.31	

(二)會計師公費資訊級距表

金額級距		公費項目	審計公費	非審計公費	合計
1	低於 2,000 千元			✓	
2	2,000 千元 (含) ~4,000 千元		✓		✓
3	4,000 千元 (含) ~6,000 千元				
4	6,000 千元 (含) ~8,000 千元				
5	8,000 千元 (含) ~10,000 千元				
6	10,000 千元 (含) 以上				

(三)給付簽證會計師、簽證會計師所屬事務所及其關係企業之非審計公費為審計公費之四分之一以上者：無。

(四)更換會計師事務所且更換年度所支付之審計公費較更換前一年度之審計公費減少者：無。

(五)審計公費較前一年度減少達百分之十五以上者：無。

五、更換會計師資訊：無。

六、公司之董事長、總經理、負責財務或會計事務之經理人，最近一年內曾任職於簽證會計師事務所或其關係企業者：無。

七、最近年度及截至年報刊印日止，董事、監察人、經理人及持股比例超過百分之十之股東股權移轉及股權質押變動情形：

職稱	姓名	101 年度		當年度截至 3 月 31 日止	
		持有股數 增(減)數	質押股數增 (減)數	持有股數 增(減)數	質押股數 增(減)數
董事長 大股東	榮淵投資(股)公司 代表人：陳朝國 (註1)	(11,794,151)	19,748,198	0	0
	陳朝國	(2,138,164)	(11,178,292)	0	0
董事 大股東	榮淵投資(股)公司 代表人：陳榮秋 (註1)	(11,794,151)	19,748,198	0	0
	陳榮秋	(9)	0	0	0
副董事長 大股東	榮淵投資(股)公司 代表人：陳宜鋒 (註1)	(11,794,151)	19,748,198	0	0
	陳宜鋒	(2,562,669)	(8,380,794)	0	0
董事 大股東	榮淵投資(股)公司 代表人：陳朝淵 (註1)	(11,794,151)	19,748,198	0	0
	陳朝淵	(2,151,426)	(9,386,091)	0	0
董事	楊資培	(16,785)	0	0	0
董事	萬自剛	0	0	0	0
董事	蔡樹軒	(5,870)	0	0	0
董事	韓佳良	7,817	0	21,000	0
董事	陳仁洲	(64,835)	0	0	0
監察人	秋禎投資有限公司 代表人：陳秋禎	(2,249,065)	0	0	0
	陳秋禎	(46,731)	0	0	0
監察人	王敬堯	0	0	0	0
經理人	黃士坤	(63,098)	0	(註2)	(註2)
經理人	陳永發	(24,685)	0	(註3)	(註3)
經理人	黃文波	(1,129)	0	(註4)	(註4)
經理人	彭明福	(9,096)	0	0	0
財務主管	周泰源	0	0	0	0
會計主管	陳湘琴	0	0	0	0

註：1、股權移轉及股權質押之相對人非為關係人，故不適用股權移轉資訊及股權質押資訊之表格。

2、於 101 年 6 月 15 日解任董事一職，於 102 年 2 月 24 日退休。

3、於 102 年 1 月 1 日解任協理。

4、於 102 年 1 月 1 日解任協理。

5、持有股數增(減)數含 101 年度辦理現金減資所減少之股數。

八、持股比例占前十名之股東，其相互間為關係人或配偶、二等親以內之親屬關係之資訊：

102年4月15日

姓名	本人持有股份		配偶、未成年子女持有股份		利用他人名義合計持有股份		前十大股東相互間具有財務會計準則公報第六號關係人或為配偶、二等親等以內之親屬關係者，其名稱或姓名及關係。		備註
	股數	持股比率	股數	持股比率	股數	持股比率	名稱(姓名)	關係	
榮淵投資股份有限公司	106,147,359	24.51%	0	0%	0	0%	陳榮秋 陳朝國 陳宜鋒 陳朝淵	實質關係人	
陳宜鋒	23,064,016	5.33%	56,949	0.01%	0	0%	陳榮秋 陳朝國 陳朝淵	父子 兄弟 兄弟	
秋禎投資有限公司	20,241,578	4.67%	0	0%	0	0%	陳秋禎	負責人	
陳朝淵	19,362,832	4.47%	0	0%	0	0%	陳榮秋 陳朝國 陳宜鋒	父子 兄弟 兄弟	
陳朝國	19,243,476	4.44%	62,126	0.01%	0	0%	陳榮秋 陳宜鋒 陳朝淵	父子 兄弟 兄弟	
渣打國際商業銀行敦北分行受託保管瑞士嘉盛銀行投資專戶	11,713,245	2.7%	0	0%	0	0%	無	無	
匯豐銀行託管高盛國際公司投資專戶	10,651,936	2.46%	0	0%	0	0%	無	無	
新光人壽保險股份有限公司	6,073,200	1.4%	0	0%	0	0%	無	無	註一
渣打國際商業銀行敦北分行受託保管維斯登翠信託之維斯登翠新興市場證券收益基金投資專戶	5,808,858	1.34%	0	0%	0	0%	無	無	
國泰人壽保險股份有限公司	4,413,400	1.02%	0	0%	0	0%	無	無	註二

註一：新光人壽保險股份有限公司之法定代理為吳東進，未持有本公司股份。

註二：國泰人壽保險股份有限公司之法定代理為蔡宏圖，未持有本公司股份。

九、綜合持股比例：

101/12/31，單位：股：%

轉投資事業	本公司投資		董事、監察人、經理人及直接或間接控制事業之投資		綜合投資	
	股數	持股比例	股數	持股比例	股數	持股比例
年興國際(維京群島)公司	208,350	100.00	0	0	208,350	100.00
年興國際投資公司	2,000,000	100.00	0	0	2,000,000	100.00
年興製衣(寧平)公司	-	100.00	0	0	-	100.00
年興製衣(越南)公司	-	100.00	0	0	-	100.00
竹興製衣(柬埔寨)公司	14,000	100.00	0	0	14,000	100.00
阿爾發紡織尼加拉瓜公司	1,000	100.00	0	0	1,000	100.00
竹興製衣公司	500,000	100.00	0	0	500,000	100.00
中華國際投資公司	3,274,021	22.42	0	0	3,274,021	22.42
至興製衣(柬埔寨)公司	4,414	100.00	0	0	4,414	100.00
伍興國際興業公司	450,000	30.00	0	0	450,000	30.00
新普科技股份有限公司	345,617	0.12	0	0	345,617	0.12
永昕生物醫藥科技股份有限公司	7,000,000	12.17	1,513,300	2.63	8,513,300	14.80
如興股份有限公司	4,032,258	6.88	0	0	4,032,258	6.88
友富投資股份有限公司	3,384,000	5.00	0	0	3,384,000	5.00
賀喜能源股份有限公司	1,404,496	4.56	2,971,483	9.65	4,375,979	14.21
源創投資股份有限公司	789,529	8.33	0	0	789,529	8.33
德陽生物科技創業股份有限公司	419,520	2.22	0	0	419,520	2.22
晶宏半導體股份有限公司	486,011	0.55	0	0	486,011	0.55
微風數位科技股份有限公司	147,000	2.94	0	0	147,000	2.94

肆、募資情形

一、資本及股份：

(一) 股本來源

單位：元 / 股

年 月	發 行 價 格	核定股本		實收股本		備 註		
		股數	金額	股數	金額	股本來源	以現金以 外財產抵 充股款者	其 他
101.7	10	600,000,000	6,000,000,000	433,125,000	4,331,250,000	減資退還股款481,250,000元	-	註一

註一：中華民國101年7月4日金管證發字第1010028519號函申報生效。

102.04.26. 單位：股

股份種類	核 定 股 本			未發行股份	合 計	備 註
	流通在外股份					
	已上市	未上市	合 計			
記名式普通股	433,125,000	-	433,125,000	166,875,000	600,000,000	

總括申報制度相關資訊：無。

(二) 股東結構

102年4月15日

股東結構 數量	政府機構	金融機構	其他法人	個人	外國機構及 外人	合 計
人 數	1	13	78	17,767	109	17,968
持有股數	796,700	13,516,857	141,008,421	222,060,992	55,742,030	433,125,000
持股比例	0.18%	3.12%	32.56%	51.27%	12.87%	100.00%

(三) 股權分散情形

1、普通股

102年4月15日

持股分級	股東人數	持有股數	持股比例(%)
1 至 999	6,171	3,158,466	0.73
1,000 至 5,000	7,054	17,012,305	3.93
5,001 至 10,000	2,060	15,230,884	3.52
10,001 至 15,000	772	9,644,287	2.23
15,001 至 20,000	413	7,099,694	1.64
20,001 至 30,000	476	11,673,465	2.70
30,001 至 50,000	411	15,662,406	3.62
50,001 至 100,000	316	22,259,349	5.14
100,001 至 200,000	142	19,463,849	4.49
200,001 至 400,000	77	21,240,212	4.90
400,001 至 600,000	28	14,229,009	3.29
600,001 至 800,000	9	6,338,799	1.46
800,001 至 1,000,000	8	7,208,971	1.66
1,000,001 以上	31	262,903,304	60.69
合 計	17,968	433,125,000	100.00

2、特別股：無。

(四) 主要股東名單

102.4.15.

主要股東名稱	股份	持有股數	持股比例 (%)
榮淵投資股份有限公司		106,147,359	24.51
陳宜鋒		23,064,016	5.33
秋禎投資有限公司		20,241,578	4.67
陳朝淵		19,362,832	4.47
陳朝國		19,243,476	4.44
渣打國際銀行敦北分行保管瑞士嘉盛銀行專戶		11,713,245	2.70
匯豐銀行託管高盛國際公司投資專戶		10,651,936	2.46
新光人壽保險股份有限公司		6,073,200	1.40
渣打國際商業銀行敦北分行受託保管維斯登翠信託之維斯登翠新興市場證券收益基金投資專戶		5,808,858	1.34
國泰人壽保險股份有限公司		4,413,400	1.02

(五) 最近二年度每股市價、淨值、盈餘及股利資料

單位：新台幣元

項 目		年 度	101 年度 (註三)	100 年度 (註三)	當年度截至 102 年 3 月 31 日 (註四)
每股 市價	最 高		22.85	25.40	22.05
	最 低		18.20	19.45	20.20
	平 均		20.61	23.28	21.05
每股 淨值	分 配 前		23.43	23.28	23.45
	分 配 後		(註一)	22.28	不適用
每股 盈餘	加權平均股數		463,203,125	524,218,750	433,125,000
	每股	追溯調整前	1.64	1.44	0.35
	盈餘	追溯調整後	—	1.44	不適用
每股 股利 (註二)	現金股利		1	1.25	不適用
	無償 配股	盈餘配股	—	—	不適用
		資本公積配股	—	—	不適用
	累積未付股利		—	—	不適用
投資 報酬 分析	本益比		12.57	16.17	不適用
	本利比		20.61	18.62	不適用
	現金股利殖利率		4.85%	5.37%	不適用

(註一) 係盈餘分配案經本(102)年股東常會決議通過後確定。

(註二) 係前一年度之盈餘分配。

(註三) 每股淨值及每股盈餘係採我國財務會計準則編制之個別財務報表。

(註四) 每股淨值及每股盈餘係採國際財務報導準則編制之合併財務報表，並經會計師核閱之資料。

(六)公司股利政策及執行狀況

1、股利政策：本公司公司章程所訂之股利政策如下：

除法定盈餘公積已超過實收資本額百分之五十時，得以其超過部分派充股息及紅利外，公司無盈餘時，不得分派股息及紅利。

公司得依財務、業務及經營面等因素之考量將當年度可分配盈餘全數分派。盈餘之分派得以現金股利或股票股利之方式為之，因本公司經營環境及產業發展正值成熟穩定階段，盈餘之分派以現金股利為優先，亦得以股票股利之方式分派，惟股票股利分派之比例以不高於股利總額之百分之五十（50%）為限。

於當年度公司無盈餘可分派，或雖有盈餘但盈餘數額遠低於公司前一年度實際分派之盈餘，或依公司財務、業務及經營面等因素之考量，得將公積全部或一部依法令或主管機關規定分派。

2、本次股東會擬議股利分配之情形

擬自一〇一年底累計可供分配盈餘提撥新台幣563,062,500元分派股東紅利，每股擬分配現金股利新台幣1.3元，俟提報本次(一〇二年)股東常會決議通過後，由董事長另訂除息基準日，按除息基準日股東名簿記載之股東及其持有股份比例配發之。

3、本次(一〇二年)股東常會擬配合101年1月4日公佈修訂之公司法相關規定修訂公司章程第二十三條之一，修正條文對照表如下：

條次	修正條文內容	原條文內容
第二十三條之一	<p>公司得依財務、業務及經營面等因素之考量將當年度可分配盈餘全數分派。盈餘之分派得以現金股利或股票股利之方式為之，因本公司經營環境及產業發展正值成熟穩定階段，盈餘之分派以現金股利為優先，亦得以股票股利之方式分派，惟股票股利分派之比例以不高於股利總額之百分之五十（50%）為限。</p> <p>於當年度公司無盈餘可分派，或雖有盈餘但盈餘數額遠低於公司前一年度實際分派之盈餘，或依公司財務、業務及經營面等因素之考量，得將公積全部或一部依法令或主管機關規定分派。</p>	<p>除依本條第二項規定以公積分派外，公司無盈餘時，不得分派股息及紅利。但法定盈餘公積已超過實收資本額百分之五十時，得以其超過部分派充股息及紅利。公司得依財務、業務及經營面等因素之考量將當年度可分配盈餘全數分派。盈餘之分派得以現金股利或股票股利之方式為之，因本公司經營環境及產業發展正值成熟穩定階段，盈餘之分派以現金股利為優先，亦得以股票股利之方式分派，惟股票股利分派之比例以不高於股利總額之百分之五十（50%）為限。</p> <p>於當年度公司無盈餘可分派，或雖有盈餘但盈餘數額遠低於公司前一年度實際分派之盈餘，或依公司財務、業務及經營面等因素之考量，得將公積全部或一部依法令或主管機關規定分派。</p>
第二十五條	本章程訂立於中華民國七十五年九月四日，第二十六次修正於民國一〇二年六月十三日，經股東會議決後施行。	本章程訂立於中華民國七十五年九月四日，第二十五次修正於民國一〇一年六月十五日，經股東會議決後施行。

(七)本次股東會擬議之無償配股對公司營業績效及每股盈餘之影響：無。

(八)員工分紅及董事、監察人酬勞

1、公司章程所載員工分紅及董事、監察人酬勞之成數或範圍

本公司之公司章程第二十條規定，本公司董事、監察人之報酬，不論公司盈虧，其報酬授權董事會依同業通常水準支給議定。

本公司之公司章程第二十三條規定，本公司每年決算如有盈餘，應先提繳稅款，彌補以往年度虧損，如尚有盈餘於提列百分之十為法定盈餘公積，並依法令或主管機關規定提撥特別盈餘公積後，就其餘額連同上年度累積未分配盈餘，作為可供分配盈餘，由董事會擬具分配辦法，分配股東股息或紅利、董監事酬勞及員工紅利，但分配員工紅利不得少於百分之一，並提請股東會決議之。

2、本期估列員工紅利及董事、監察人酬勞金額之估列基礎、配發股票紅利之股數計算基礎及實際配發金額若與估列數有差異時之會計處理。

(1) 本期估列基礎：依據本公司之公司章程第二十三條規定，並參考過去經驗估列，每年每位董監事估列新台幣650,000元，合計新台幣6,554,166元，員工紅利以不低於101年度盈餘分配百分之一估列新台幣6,000,000元。

(2) 配發股票紅利之股數計算基礎：本公司董事會並未決議員工紅利配發股票，如股東會決議採股票發放員工紅利，股票紅利股數以決議分紅之金額除以股東會決議日前一日收盤價，並考量除權除息之影響計算。

(3) 實際配發金額與估列數有差異時之會計處理：股東會決議員工紅利及董事、監察人酬勞實際配發情形與財務報告認列金額之差異數視為會計估計變動處理，列為次年度損益。

3、董事會通過之擬議配發員工分紅等資訊

(1) 配發員工現金紅利、股票紅利及董事、監察人酬勞金額與認列費用年度估列金額之差異：

本公司董事會於一〇二年三月十九日擬議，預計於一〇二年六月十三日提報股東常會承認一〇一年度員工現金紅利6,000,000元及董監酬勞6,554,166元，董事會擬議配發之金額與一〇一年度估列之金額相符。

(2) 擬議配發員工股票紅利股數及其占盈餘轉增資之比例：無。

(3) 考慮擬議配發員工紅利及董事、監察人酬勞後之設算每股盈餘：不適用。

4、一〇〇年度員工分紅及董事、監察人酬勞之實際配發情形

本公司董事會於一〇一年三月二十日擬議，並於一〇一年六月十五日由股東常會通過之一〇〇年度盈餘分配案中，有關員工紅利及董監酬勞之配發情形如下：

	金額(元)
員工紅利—以現金方式發放	5,000,000
董監酬勞	9,100,000
合計	14,100,000

實際配發情形：董監酬勞9,100,000元，實際發放數8,775,000元，差額325,000元，轉列其他數入，員工紅利係依據股東常會通過之分配案配發。

(九)買回本公司股份情形：無。

二、公司債辦理情形：無。

三、特別股辦理情形：無。

四、海外存託憑證辦理情形：無。

五、員工認股權憑證辦理情形：無。

六、限制員工權利新股辦理情形：無。

七、併購或受讓他公司股份發行新股辦理情形：無。

八、資金運用計畫執行情形：無。

伍、營運概況

一、業務內容：

(一)業務範圍

1、所營業務之產品主要內容及其營業比重

101.12.31.

項 目	營業比重
成 衣	75%
牛 仔 布	11%
休 閒 布	8%
環 錠 紗	6%

2、公司目前之主要產品

牛仔布

休閒布

牛仔服飾

環錠紗

3、計劃開發之新商品

為因應牛仔服飾流行潮流之轉變，本公司積極調整新產品之研發方向，除致力於布料本身結構之改變外，更將不同材質與色彩互相搭配，並運用各式後處理加工的加值，來呈現全然不同的牛仔風格。功能性素材的導入，依然是一項研發重點，目前已成功研發出多種功能性的產品，包括具升溫保暖，除臭功能，吸溼快乾，涼爽效果，防紫外線，負離子效果，遠紅外線效果，護膚效果及 Outlast 智慧控溫布料。

除此之外，由於環保意識高漲，使得環保素材之導入格外重要，目前已導入新一代高性能、環保型素材，其製程與尼龍酯粒的製程相比，能減少耗能以及二氧化碳溫室效應之氣體排放，完全符合現今紡織服裝產業對於環保、節能、減碳的趨勢潮流。除了綠色環保效能外，更展現了材質的優良獨特性質及功能性，手感柔軟、舒適彈性和回復性能、亮麗持久色彩、外觀不易皺及易打理之功能等，不但為消費者帶來舒適性及方便性，更為設計師帶來無限的設計空間與創新發展商機。

(二)產業概況

1、產業之現況與發展

紡織品配額取消後，全球市場進入自由競爭的態勢，造成紡織業市場版圖改變，美國紡織業以其先進科技及創新優勢，研發新原料及製程技術，扮演市場領導、產品發展、服務與資訊中的角色，歐洲紡織業有其文化歷史背景，對藝術追求的堅持樹立了品質和事業的典範，成為世界流行時尚的搖籃，亞洲等新興國家挾廉價勞動及土地成本的優勢持續擴增產能，大量出產廉價品產生的貿易摩擦，陸續引發歐美國家高度的關注及警惕，隨之而來的是國際貿易保護主義抬頭，區域經濟組織崛起（NAFTA、ASEAN），國家間加速簽訂雙邊自由貿易協定（如美韓 FTA、ECFA），內容包含許多關稅及非關稅互惠條件，對非區域經濟內的國家形同新的貿易障礙。

中國大陸、印度、印尼等新興市場經濟快速崛起，造成全球經濟重新洗牌，趁勢崛起的新興市場國家，挾其日益壯大的中產階級消費商機，以及龐大內需等優勢條件，趁勢崛起，加速由「世界工廠」蛻變為「世界市場」導致全球經貿環境大幅轉變，將顛覆傳統市場生態與消費模式，引爆優質平價產品商機崛起，面臨嶄新的競爭局勢，能掌握並善用區域經濟組織契機、積極布局並以其作為發展平價優質產品的試驗平台，則未來市場商機可期。

棉花等原物料價格的巨幅波動，促使布料與成衣報價的難度增高。就供應面而言，由於各布料供應商原物料庫存水平與產能利用率不一，使報價基礎受到干擾，破壞報價的穩定性。就需求而言，原物料的價格波動使客戶對降價的期望增大，提高了價格達成協議的難度，因而增加接单的不確定性。惟棉花價格經過過去三年來的巨幅波動後已逐步走穩，將有助於紡織業長期穩定發展。

2、產業上、中、下游之關聯性

牛仔成衣產業上、中、下游大致可分為農業(棉花)→紡紗業→染整業→織布業→成衣業，本公司為此一產業一貫化垂直整合之企業，設有紡紗廠、染織廠及成衣廠。

3、產品之各種發展趨勢及競爭情形

牛仔布是服裝面料的重要部分，而靛藍染色的牛仔布更是全球流行，無人不曉，由於靛藍染料在棉牛仔布上的流行外觀，它可能是惟一被大眾所認識的染料。它兼具百搭實用與高度流行的特性，且無季節因素，其客層因而遍布各個階層；使得牛仔褲成為時尚世界永不缺席的單品，牛仔布的銷售也因此而歷久不衰，在國際紡織產業中屹立不搖。

在牛仔布市場中，雖然全棉產品佔有頗為重要的一席之地，但近年來由於流行趨勢之帶動，一系列的混紡織物，如棉/聚酯/彈性紗混紡織物，以及棉與其他纖維如Tencel、Modal、Rayon、甚至再生環保紗線一起織造的牛仔布料更由於手感柔軟、舒適彈性等獨特性質及功能性，獲得終端消費者的青睞。

近年來，在全球消費者追求舒適、時尚、高附加價值、且符合環保訴求產品的風潮下，牛仔產品逐步向精緻化、功能化、高檔化以及綠色環保產品方向發展；運用台灣在人造纖維的優勢，與天然棉做結合，搭配各式各樣的染色效果呈現多樣的產品組合，再經過特殊後加工處理，讓牛仔布料能兼具傳統粗獷外觀與時尚柔軟手感，此種結合傳統與時尚並加入功能性的運用，讓本公司的產品成為各家品牌搜尋牛仔布料的重點，並獲多家牛仔服飾製造商之垂青，合作聯盟，在競爭激烈的紡織市場上一支獨秀。

(三)技術及研發概況

最近三年度研究發展支出及成果

單位：新台幣仟元

年 度	研 究 費	佔營業淨額%	成 果
99	34,430	0.3	1、不同材質混合交織之牛仔布。
100	52,204	0.5	2、雙向伸縮超彈性牛仔布。
101	52,756	0.5	3、特殊染色牛仔布。
102年3月 (註)	13,036	0.4	4、特殊染料塗層加工牛仔布。 5、功能性素材牛仔布。 6、環保製程/環保素材牛仔布。 7、各式後處理加工（貼合、刷/剪毛）牛仔布。

註：99、100及101年度係採我國財務會計準則編制之個別財務報表資料，102年第一季係採國際財務報導準則編制之合併財務報表資料。

(四)長、短期業務發展計劃

以銷售、生產及經營管理三方面說明未來短期及中長期業務發展計劃

業務發展	短期計劃	中長期計劃
銷售面	1、快速反應客戶需求，以客戶為導向的客製化接單生產，適應少量多樣短交期的市場特性。 2、掌握市場發展趨勢，提高特殊規格布種比重。 3、擴展銷售地區：積極開發亞洲市場。	1、提供客戶全方位資訊、技術及增值服務。 2、推動上、下游整合，以結合布料研發、副料開發、洗水增值、成衣設計、高品質製造，與物流管理的整合接單模式，提供牛仔服飾完整解決方案。 3、擴展銷售地區：積極開發新興國家市場。

業務發展	短期計劃	中長期計劃
生產面	改善生產製造流程，建立標準作業程序，使生產效率獲得提升。	整合本公司在台灣的研發創新能力及運籌管理能力，進一步運用亞洲產區的生產效率與彈性，可使本公司充份發揮亞洲供應鏈的快速、效率與高附加價值的優勢。
經營管理面	積極提升與整合資訊化平台，推動製造業加值服務的架構。	健全組織運作，強化各產區勞動條件與社區參與，善盡企業社會責任。

二、市場及產銷概況：

(一) 市場分析

1、最近二年度主要產品內外銷百分比比例及銷售地區如下

(1) 牛仔布

單位：%

年度	地區 內銷	外 銷				總 計
		美 洲	亞 洲	其 他	合 計	
101	6.42	2.31	68.76	22.51	93.58	100.00
100	8.56	1.45	58.31	31.68	91.44	100.00

(2) 休閒布

單位：%

年度	地區 內銷	外 銷				總 計
		美 洲	亞 洲	其 他	合 計	
101	0	100.00	0	0	100.00	100.00
100	0	100.00	0	0	100.00	100.00

(3) 牛仔及休閒服飾

單位：%

年度	地區 內銷	外 銷				總 計
		美 洲	亞 洲	其 他	合 計	
101	0	86.89	10.36	2.75	100.00	100.00
100	0	87.76	10.07	2.17	100.00	100.00

(4) 環錠紗

單位：%

年度	地區 內銷	外 銷				總 計
		美 洲	亞 洲	其 他	合 計	
101	0	0	0	100.00	100.00	100.00
100	0	0	0.15	99.85	100.00	100.00

2、市場佔有率

依據美國海關紡織品進口統計，屬於棉梭織褲類，101 年度進口數量為 179,235 仟打，本公司銷售北美地區 3,200 仟打，占 1.78%。

3、市場未來之供需情況與成長性

(1)供給方面

- a. 隨著紡織品配額於 2005 年 1 月 1 日全部取消，中國大陸挾其龐大的勞動人力及廉價的勞工成本之優勢，2011 及 2012 年度其棉梭織褲類進口美國數量分別為 51,664 仟打及 57,433 仟打，分別佔美國進口數量的 29.32% 及 32.04% 兩度均為第一大之進口國，因此未來中國大陸對於全球牛仔成衣之供給不容忽視。
- b. 東協加三自由貿易區協定將使得越南及柬埔寨...等國成為日本、中國大陸及其他亞太地區內需市場的生產中心。
- c. 紡織成衣業為具代表性之勞力密集產業，孟加拉人口眾多工資低廉的環境，使其出口量逐年增加，近年來又持續進行上下游整合，引進新設備由供應布料到生產成衣一貫化作業，未來發展不可輕忽。
- d. 印度紡織成衣業除具有棉花生產國及人工技術的優勢外，印度政府為了刺激紡織成衣業成長及提高附加價值，透過「成衣園區出口計劃」暨「紡織基礎發展中心計劃」，以推動具有發展潛力的地區，強化其市場競爭力。

(2)需求方面

- a. 牛仔布在織法構造、染色處理及洗水技術不斷的發展創新下，使得牛仔布變得更輕、更薄、更軟且產生多重視覺效果的層次感，提供了服裝設計師更多的運用潛力，透過每季流行不同的特殊效果服飾成就了牛仔服飾時尚化、休閒化及個性化的新趨勢，造成消費者「must-have」非要不可的情結，並催化了市場消費需求，歷久不衰，預期未來市場仍持續活絡。
- b. 新興國家經濟崛起，帶動其中產階級購買力道提升，對於衣服之要求已不再是實用與保暖，而是講求獨特性、唯一、時尚與休閒，故此部份新增之需求未來將值得重視。
- c. ZARA、H&M 及 UNIQLO 掀起的平價時尚風潮，正以極快的速度在全球複製自己的成功經驗，切入全球各地的成衣市場，此舉符合消費者追求優質平價產品的需求，將驅動龐大的市場商機。
- d. 隨著網路科技的發達，加上年輕消費族群的購物習慣改變與物流業的興起，透過網際網路的連結，進行全供應鏈的管理，搭配快速的物流運送，營造出「快速時尚」的新風潮，使得網路銷售服飾比例逐年成長。

4、競爭利基及發展遠景之有利、不利因素與因應對策

(1)有利因素

a.在業務行銷方面

(a)客戶結構穩定：本公司客戶皆為長期合作之客戶，合作關係良好，訂單穩定成長。

(b)垂直整合：為因應市場上高品質、低單價及快速反應之需求，本公司垂直整合紡紗、染整、織布及成衣一貫化生產作業，並在各階段的生產過程中設有專職品管人員，負責品質檢驗，以符合客戶需求，並深獲客戶好評。

(c)符合市場需求：掌握市場發展趨勢持續研發特殊規格布種，輔以客戶為導向的客製化接單生產，以適應少量、多樣及短交期的市場特性。

(d)中國之競爭力下降：中國因人民幣升值及勞工、土地及水電等成本上漲，中國業者成本持續增加，以往以低價競爭的業者經營遭遇瓶頸，必需調高出口報價來因應有利本公司爭取客戶。

(e)專注於牛仔布與牛仔服飾領域，提供全球最專業及最創新的牛仔服飾完全解決方案

推動上、下游進行整合，以結合布料研發、副料開發、洗水增值開發、成衣設計、高品質製造，與物流管理的整合接單模式，並提供牛仔服飾完整解決方案。

(f)資源的重心將佈局到亞洲，加強整合台灣研發創新與亞洲的供應鏈
亞洲的紡織品供應鏈將成為未來世界成衣供應的重心，因此加強整合本公司在台灣的研發創新能力及運籌管理能力，進一步運用亞洲產區的生產效率與彈性，可使本公司充分發揮亞洲供應鏈的快速、效率、與高附加價值的優勢。

(g)目標市場重心由美國擴展到中國大陸、日本及歐洲市場

本公司過去偏重美國市場，致使獲利易受到美國貿易政策與美國成衣市場景氣的影響，因而提高風險與成長的限制。未來除繼續深耕美國市場外，將擴大佈局亞洲市場，以因應中國大陸的經濟發展及亞洲市場的崛起。同時因東協加三的自由貿易區協定與 ECFA 效應，將進一步移除東南亞與中、日、韓及中國大陸與台灣之間的區域貿易障礙，使東南亞在未來將逐漸成為中國與日本成衣市場的最重要供應區域。因此，以本公司在美、歐提供增值牛仔服飾的經驗與信譽，除與目前國際牛仔主流品牌加強合作，運用本公司在亞洲的供應鏈而成功進入亞太市場外，本公司的東南亞產區亦將做為中國及日本服飾在地品牌的牛仔成衣最佳供應夥伴。

(h)營運模式的轉型

本公司在既有的布料開發與生產，以及成衣製造的效率與聲譽為基礎下，將進一步以快速開發及強化洗水技術為核心，整合紡織生產技術與成衣供應與管理能力，提高進入障礙，為客戶提供完整的服務。

b.在生產方面

(a) 建立海外據點：為因應區域經濟的形成，如「北美自由貿易協定」、「非洲成長與機會法案」及美國自 2007 年起廢除越南紡織品配額設限之管制，並解決國內生產成本高居不下情況，本公司積極找尋適當投資據點，建立海外生產基地，強化國際競爭力，海外生產據點概況如下表：

地點	廠房數量	設廠利基	設廠時間
尼加拉瓜	一座染整廠	中美洲自由貿易協定 (紡織品輸美免配額、免關稅)	90 年 5 月
墨西哥	一座紡織廠	北美自由貿易協定	86 年 4 月
賴索托	一座紡織廠 三座成衣廠	非洲成長與機會法案 (紡織品輸美免配額、免關稅)	79 年 3 月至 92 年 7 月
柬埔寨	二座成衣廠 一座洗水廠	紡織品輸美免配額及擁有勤勞且充足的人力。	95 年 2 月至 100 年 8 月
越南	三座成衣廠	紡織品輸美免配額及擁有勤勞且充足的人力。	96 年 3 月至 97 年 4 月

(b) 優越生產管理制度：本公司因長期經驗累積，已具備相當優越之生產管理制度，生產效率高於一般同業。

(c) 生產獎勵制度：本公司因地制宜，訂定各種獎勵生產辦法，包括按件計酬、生產獎金制度、員工分紅制度，以獎勵生產，提高產量。

(d) 改善生產製造流程，建立標準作業程序，使生產效率獲得提升。

(2)不利因素

a.棉花、布料、與其他原物價格的大幅波動

棉花等原物料價格的巨幅波動，促使布料與成衣報價的難度增高。就供應面而言，由於各布料供應商原物料庫存水平與產能利用率不一，使報價基礎受到干擾，破壞報價的穩定性。就需求面而言，原物料的價格波動使客戶對降價的期望增大，提高了價格達成協議的難度，因而增加接單的不確定性。惟在棉花價格已逐步穩定後，接單報價對毛利率的掌握度將較以往程度提昇，而本公司過去為因應棉花與布料價格波動對產品開發及服務差異化的努力已進一步提昇了公司的競爭力與提高客戶的依賴度。

- b.人工成本提高及勞工短缺，使國內業者在國際市場飽受壓力，為解決此一問題，應建立海外生產基地，運用國際分工策略，以使勞動成本影響降至最低。
- c.匯率影響，本公司以外銷美金收入為主，匯率波動產對本公司影響甚鉅，然因主要原料亦多以美金報價，故進銷項目會產生互相沖抵之效果，使匯率之變動產生某一程度之避險效果，惟為避免匯率變動對公司營運造成影響，本公司仍採取如下之因應措施：
- (a)評估匯率走勢預留報價空間。
 - (b)參考往來銀行提供之諮詢服務，並由財務人員彙總整理匯率資訊，適時就外匯收支之淨額，承作預售遠期外匯因應。
 - (c)財務部門適時提供匯率資訊予業務部門及採購部門以為報價或採購時參考。

(二) 主要產品用途及產製過程

1、主要產品用途

(1) 牛仔布及休閒布係供國內外成衣廠裁製牛仔及休閒服飾使用。

(2) 牛仔服飾及休閒服飾係為國外大型連鎖購物中心及知名服飾設計廠商代工生產。

2、主要產品之產製過程

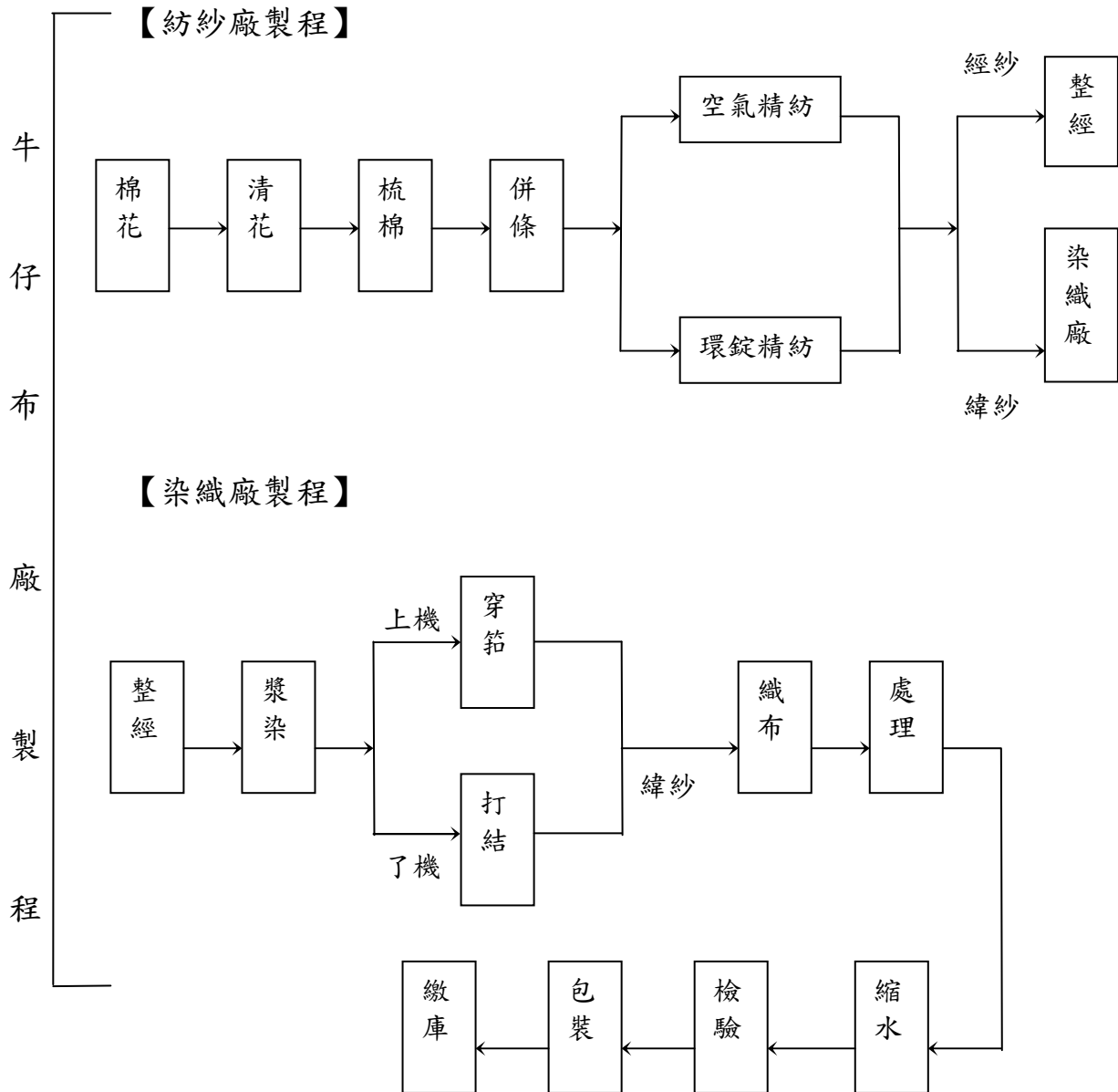

【染整廠製程】

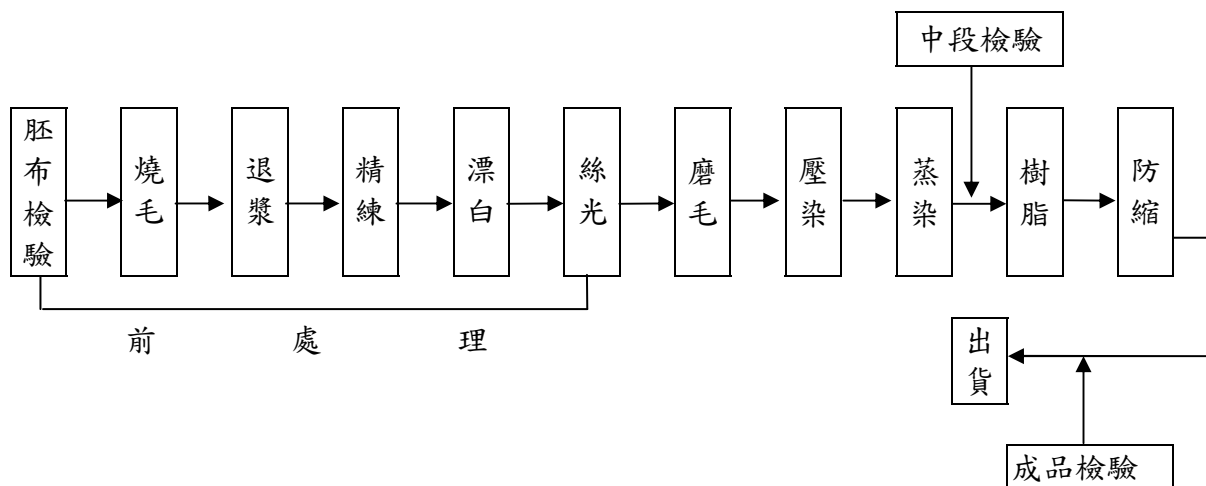

【成衣廠製程】

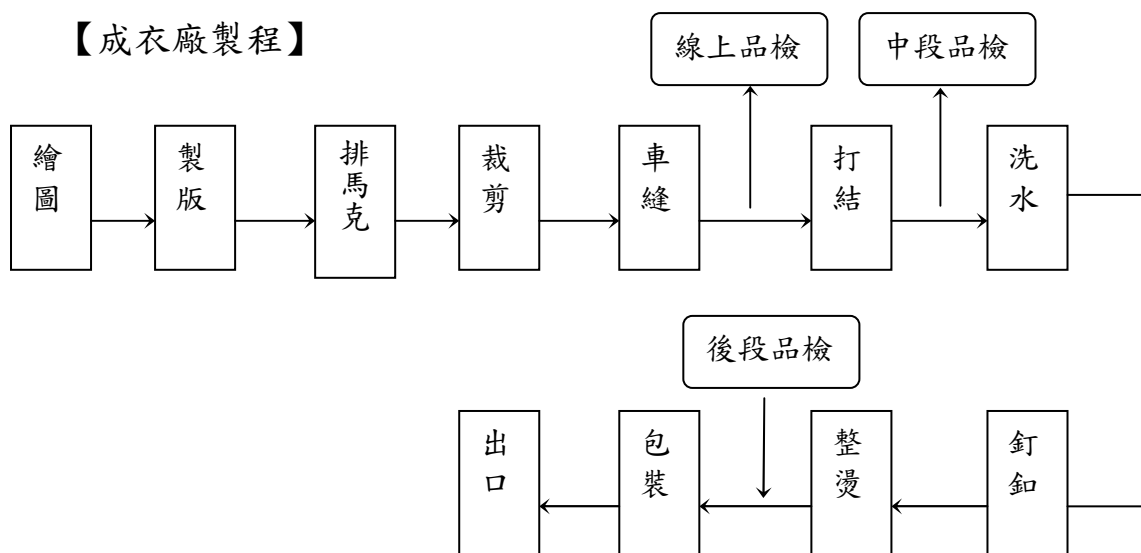

(三)主要原料之供應狀況

回顧 2012 年國際棉價在歐債之陰霾下，對國際金融與經濟持續影響。以 ICE 期棉而言 2012 年 ICE 期棉下跌 18%，但相對的其他穀物如黃豆上漲 17%、玉米上漲 8%、小麥上漲 20%，由於相對作物之間價格之消長，勢必排擠到棉花之種植面積。其中尤以中國大陸、印度、巴基斯坦及美國的棉花種植面積減少最多。由於全球原棉種植面積銳減，根據 ICAC 之預估，2013/14 Crop Year 全球原棉產量為 2,256 萬公噸，將比本年度（2012/13 Crop Year）的 2,626 萬公噸減少 14%。目前正值北半球棉花之播種期，實際之原棉種植面積將視棉花價格與其他穀物之價格差異而有所變化。

中國大陸自 2011 年已連續 2 年對其國產棉採收儲政策，亦即政府訂定保證收購價格，符合所規定之品質規格，若市價低於保證收購價格時，由政府收購以確保農民利益。也因此根據 USDA 4 月份/2013 的月報指出 2012/13 Crop Year 之全球原棉庫存將有 55%是在中國政府手中，同時期末庫存將達到歷史之新高。在中國政府手中之儲備棉（佔全球庫存之 55%），將視其國內市場情況與以調節，並不會輕易流入市場，而且中國政府之收儲價格是高於國際棉價，面對 2013/14 期之中國大陸種棉，中國政府仍然執行收儲政策，收儲執行期間為：09.10.2013 ~ 03.31.2014 故對國際棉價有支撐之效果。

後續棉市價格之決定因素仍在全球之經濟因素（即需求問題），植棉面積、氣候及中國大陸棉花收儲政策之影響（即供給問題），故未來之一年在購棉策略及時機之選定上宜更加謹慎為之。

(四)最近二年度任一年度中曾占進(銷)貨總額百分之十以上之客戶名稱金額比例及其增減變動原因

1、最近二年度主要供應商資料

單位：新台幣仟元

項目	一〇一一年			一〇〇〇年			一〇一〇年第一季			
	名稱	金額	占全年度進貨淨額比率〔%〕	名稱	金額	占全年度進貨淨額比率〔%〕	名稱	金額	占當年度截至前一季止進貨淨額比率〔%〕	與發行人之關係
1	甲	835,705	14	甲	940,765	14	甲	14,982	1	無
	其他	5,051,460	86	其他	5,561,033	86	其他	1,778,861	99	
	進貨淨額	5,887,165	100	進貨淨額	6,501,798	100	進貨淨額	1,793,843	100	

註：增減變動原因：主要係考量供應商供貨情況及價格。

2、最近二年度主要銷貨客戶資料

單位：新台幣仟元

項目	一〇一一年			一〇〇〇年			一〇一〇年第一季			
	名稱	金額	占全年度銷貨淨額比率〔%〕	名稱	金額	占全年度銷貨淨額比率〔%〕	名稱	金額	占當年度截至前一季止銷貨淨額比率〔%〕	與發行人之關係
1	A	3,860,291	34	A	3,578,413	32	A	1,111,971	41	無
2	B	1,355,323	12	B	1,495,733	14	B	201,254	7	無
	其他	6,045,345	54	其他	6,052,638	54	其他	1,437,924	52	
	銷貨淨額	11,260,959	100	銷貨淨額	11,126,784	100	銷貨淨額	2,751,149	100	

註：增減變動原因：依實際接單情況安排銷貨。

(五)最近二年度主要產品生產量值

單位：新台幣 仟元

生產量值 主要商品	年度	一〇一年度			一〇〇年度		
		產能	產量	產值	產能	產量	產值
牛仔布(仟碼)		45,000	39,168	3,537,656	45,000	30,813	2,615,697
牛仔成衣(打)		3,300,000	3,200,333	7,471,394	3,300,000	3,063,815	7,349,396
休閒布(仟碼)		12,000	8,900	861,022	12,000	7,255	749,753
環錠紗(仟公斤)			8,708	1,121,090	9,360	8,331	958,366
合計				12,991,162			11,673,212

(六)最近二年度銷售量值表

單位：新台幣 仟元

銷售量值 主要商品	年度	一〇一年度				一〇〇年度			
		內銷		外銷		內銷		外銷	
		量	值	量	值	量	值	量	值
牛仔布(仟碼)		1,191	55,118	14,395	1,224,291	1,470	134,369	14,950	1,435,235
牛仔成衣(打)		0	0	3,200	8,381,963	0	0	3,064	8,091,808
休閒布(仟碼)		0	0	8,674	880,827	0	0	7,070	756,131
環錠紗(仟公斤)		0	0	6,308	688,618	0	0	4,880	698,507
合計			55,118		11,175,699		134,369		10,981,681

註：上表所列101年度營業收入未包括加工收入及出售物料及其他30,142仟元。

三、最近二年度從業員工情形：

年 度		101 年度	100 年度	102 年 3 月 31 日
員 工 人 數	職 員	412	420	419
	技術人員	154	116	162
	工 員	633	618	654
	合 計	1,199	1,154	1,235
平均年歲		39.66	38.7	37.68
平均服務年資		9.25	8.83	8.46
學 歷 分 布 比 率	博 士	0	0	0
	碩 士	3	2.3	2.4
	大 專	30	28.5	29.3
	高 中	46	45.2	48.3
	高中以下	21	24	20

四、環保支出資訊：

- (一)最近年度因污染環境所受損失：無。
- (二)因應對策及改善措施情形：無。

五、勞資關係：

(一)各項員工福利措施、退休制度及勞資間之協議情形

1、員工福利措施

本公司已向苗栗縣政府登記成立職工福利委員會之組織，並每月按營業額及下腳變賣收入提撥福利金。

員工福利措施包括：

- (1)每月贈送員工生日賀禮。
- (2)發放年節福利品，犒賞員工。
- (3)發放婚喪喜慶補助金、慰問金、撫卹金。
- (4)員工及子女教育補助金。
- (5)舉辦文康、體育活動。
- (6)不定期舉行廠內、外教育訓練。
- (7)餐廳供應餐盒，公司貼補伙食費。
- (8)提供員工宿舍及免費交通車。
- (9)全體員工免費參加團體保險。

2、員工現金增資入股及員工紅利制度

本公司辦理現金增資時，另依據公司法保留 10%~15%由員工認購，另依據公司章程規定分配員工紅利及分紅入股。

3、退休制度與實施情形

「勞工退休金條例」自九十四年七月一日起施行，六月三十日以前受聘之員工且於七月一日在職者，得選擇繼續適用「勞動基準法」有關之退休金規定，或適用該條例之退休金制度並保留適用該條例前之工作年資。九十四年七月一日以後新進之員工只適用「勞工退休金條例」之退休金制度。

適用「勞工退休金條例」之退休金制度，係屬確定提撥退休辦法，自九十四年七月一日起，依員工每月薪資百分之六提撥至勞工保險局之個人退休金專戶。本公司一〇一及一〇〇年度依確定提撥退休辦法認列之退休金成本分別為 19,918 仟元及 19,165 仟元。

適用「勞動基準法」之退休金制度，係屬確定給付退休辦法，每位員工其服務年資十五年以內者（含），每服務滿一年可獲得二個基數，超過十五年者每增加一年可獲得一個基數，總計最高以四十五個基數為限。員工退休金之支付，係根據服務年資及其核准退休日前六個月平均工資計算。本公司按員工每月薪資給付總額百分之三提撥退休基金交由勞工退休準備金監督委員會以該委員會名義存入台灣銀行之專戶，本公司一〇一及一〇〇年度依確定給付退休辦法認列之退休金成本分別為 22,256 仟元及 27,346 仟元。

4、本公司勞資關係良好，大部份員工及幹部俱為該行業中極優秀之專業人才，故薪資水準居於同業水平之上。同時勞資雙方均能相互坦誠溝通，勞方之意見均能獲得資方重視並迅速獲致解決，未曾因勞資紛遭受任何損失。

(二)最近年度及截至一〇二年三月三十一日止因勞資糾紛所遭受之損失：無。

(三)目前及未來可能發生之損失估計金額與因應措施：無。

六、重要契約：

契約性質	當事人	契約起訖日期	主要內容	限制條款
借款合同	1.主辦銀行： 玉山銀行 兆豐銀行 澳盛銀行 2.聯合授信銀行： 玉山銀行 兆豐銀行 澳盛銀行 華南銀行	99/09/13 至 103/03/10	與主辦銀行及聯合授信銀行簽訂三年期(自首次動用日起算3年)聯合授信合約新台幣玖億元整之借款合同，首次動用日起算滿二年還本參億元整，再以每半年為一期，每期遞減參億元整。	無

陸、財務概況

一、最近五年度簡明資產負債表及損益表：

(一)簡明資產負債表－我國財務會計準則

單位：新台幣仟元

項 目	年 度	最 近 五 年 度 財 務 資 料				
		101 年底	100 年底	99 年底	98 年底	97 年底
流動資產		5,106,042	5,871,484	4,503,244	3,149,799	3,109,354
基金及投資		6,811,226	7,280,440	9,276,330	9,933,179	9,338,563
固定資產		949,574	1,011,321	1,108,412	1,210,736	1,241,914
無形資產		24,101	-	15,756	6,411	11,795
其他資產		173,680	198,298	157,300	118,655	164,969
資產總額		13,064,623	14,361,543	15,061,042	14,418,780	13,866,595
流動負債	分配前	2,099,867	2,039,578	2,315,308	1,790,087	2,317,845
	分配後	(註一)	2,520,828	3,002,808	2,380,730	2,613,167
長期負債		300,000	630,000	107,987	323,960	614,575
其他負債		518,755	486,841	444,605	238,666	495,533
負債總額	分配前	2,918,622	3,156,419	2,867,900	2,352,713	3,427,953
	分配後	(註一)	3,637,669	3,555,400	2,943,356	3,723,274
股本		4,331,250	4,812,500	5,500,000	5,906,431	5,906,431
資本公積		386,767	386,640	386,640	384,870	378,918
保留盈餘	分配前	6,089,795	5,813,186	5,744,727	4,892,689	3,966,541
	分配後	(註一)	5,331,936	5,057,227	4,302,046	3,671,220
金融商品未實現損益		49,575	625,395	1,292,520	963,048	151,174
累積換算調整數		(709,285)	(432,597)	(730,745)	(80,971)	61,858
庫藏股票		0	0	0	0	(26,280)
未認列為退休金成本之淨損失		(2,101)	0	0	0	0
股東權益	分配前	10,146,001	11,205,124	12,193,142	12,066,067	10,438,642
	分配後	(註一)	10,723,874	11,505,642	11,475,424	10,143,321
總 額						

註一：俟盈餘分配案經本(102)年度股東常會決議後確定。

(二)簡明資產負債表－國際財務報導準則

單位：新台幣仟元

項目	年度	最近五年度財務資料					102年3月31日 財務資料(註二)
		年	年	年	年	年	
流動資產							6,884,856
不動產、廠房及設備							4,000,505
無形資產							42,055
其他資產							2,867,231
資產總額							13,794,647
流動負債	分配前						2,869,625
	分配後						(註一)
非流動負債							662,116
負債總額	分配前						3,531,741
	分配後						(註一)
歸屬於母公司業主之權益							10,157,719
股本							4,331,250
資本公積							393,116
保留盈餘	分配前						5,526,253
	分配後						(註一)
其他權益							(92,900)
庫藏股票							0
非控制權益							105,187
權益總額	分配前						10,262,906
	分配後						(註一)

不 適 用

註一：俟盈餘分配案經本(102)年度股東常會決議後確定。

註二：業經會計師核閱。

(三)簡明損益表－我國財務會計準則

單位：新台幣仟元

項 目	年 度	最近五年度財務資料				
		101年	100年	99年	98年	97年
營業收入		11,260,959	11,126,784	10,018,204	7,432,564	8,993,288
營業毛利(註三)		710,145	834,084	1,003,499	982,406	283,694
營業損益(註三)		125,973	266,550	383,515	423,882	(347,782)
營業外收入及利益(註三)		835,979	740,757	1,525,665	740,338	745,996
營業外費用及損失(註三)		86,173	75,816	164,239	42,023	376,718
本期損益		759,569	755,959	1,442,681	1,221,469	105,426
每股盈餘 (元)	(註一)	1.64	1.44	2.50	2.07	0.18
	(註二)	1.64	1.44	2.50	2.07	0.18

註一：按發行之加權平均股數計算。

註二：按追溯調整盈餘及資本公積轉增資股數計算。

註三：自九十八年一月一日起採用新修訂之財務會計準則公報第十號「存貨之會計處理準則」，故重分類九十七年度以前營業外收入及利益與營業外費用及損失至銷貨成本。

(四)簡明綜合損益表－國際財務報導準則

單位：新台幣仟元

項 目	年 度	最近五年度財務資料					102年3月31日 財務資料(註三)
		年	年	年	年	年	
營業收入							3,164,668
營業毛利							335,464
營業損益							137,124
營業外收入及支出							43,752
稅前淨利							180,876
繼續營業單位 本期淨利							148,884
停業單位損失							0
本期淨利(損)							148,884
本期其他綜合損益 (稅後淨額)							85,358
本期綜合損益總額							234,242
淨利歸屬於 母公司業主							151,383
淨利歸屬於非控制權益							(2,499)
綜合損益總額歸屬於母公司 業主							233,741
綜合損益總額歸屬於非控制 權益							501
每股盈餘	註一						0.35
(元)	註二						0.35

註一：按發行之加權平均股數計算。

註二：按追溯調整盈餘及資本公積轉增資股數計算。

註三：業經會計師核閱。

(五)最近五年度簽證會計師姓名及查核意見

年度	簽證會計師	查核意見
97	卓明信、吳恩銘	修正式無保留意見
98	卓明信、施景彬	修正式無保留意見
99	卓明信、施景彬	無保留意見
100	卓明信、施景彬	無保留意見
101	施景彬、卓明信	無保留意見

二、最近五年度財務分析：

(一)年興紡織股份有限公司財務分析－我國財務會計準則

分析項目		年 度					
		最 近	五 年	度	財 務	分 析	
		101 年	100 年	99 年	98 年	97 年	
財結 務構 (%)	負債佔資產比率	22.34	21.98	19.04	16.32	24.72	
	長期資金佔固定資產比率	1,100.07	1,170.26	1,109.80	1,023.35	890.01	
償債 能力 (%)	流動比率	243.16	287.88	194.50	175.96	134.15	
	速動比率	117.28	138.78	81.43	68.18	57.12	
	利息保障倍數	67.98	53.99	83.35	32.76	1.47	
經營 能力	應收款項週轉率(次)	7.25	7.46	8.72	8.19	7.83	
	平均收現日數	50	49	42	45	47	
	存貨週轉率(次)(註二)	3.42	3.41	3.88	3.47	4.11	
	應付款項週轉率(次) (註二)	11.09	10.88	9.97	9.28	7.25	
	平均售貨日數	107	107	94	105	89	
	固定資產週轉率(次)	11.86	11.00	9.04	6.14	7.23	
	總資產週轉率(次)	0.86	0.77	0.67	0.52	0.65	
獲利 能力	資產報酬率(%)	5.62	5.24	9.91	8.82	0.91	
	股東權益報酬率(%)	7.12	6.46	11.89	10.86	0.92	
	佔實收資本 比率(%)	營業利益	2.91	5.54	6.97	7.18	(5.89)
		稅前純益	20.22	19.36	31.73	19.00	0.36
	純益率(%)	6.75	6.79	14.40	16.44	1.17	
	每股盈餘(元)(註一)	1.64	1.44	2.50	2.07	0.18	
現金 流量 (%)	現金流量比率	47.43	(11.14)	(6.71)	108.48	13.21	
	現金流量允當比率	36.80	29.59	26.60	41.04	34.85	
	現金再投資比率	3.95	0	0	11.34	0	
槓 桿 度	營運槓桿度(註二)	36.65	16.96	10.59	6.70	(8.24)	
	財務槓桿度(註二)	1.12	1.07	1.06	1.09	0.88	

註一：按追溯調整盈餘暨資本公積轉增資股數計算。

註二：因自九十八年一月一日起，採用新修訂之財務會計準則公報第一號「存貨之會計處理準則」，故重分類九十七年度以前營業外收入及利益與營業外費用及損失至銷貨成本，依此追溯調整財務比率。

最近二年度各項財務比率變動分析：

- 1、2011-2012 棉花價格的巨幅波動，使客戶對降價的期望增大，提高了價格達成協議的難度，加上本公司庫存棉花成本高，營業利益大幅下降，使得營業利益占實收資本比率下降及營運槓桿度較 100 年度增加。
- 2、因營業利益、存貨及應收帳款減少，加上應付關係企業款增加致使 101 年度營業活動產生之營業活動之淨現金流入較 100 年度增加，使得現金流量比率、現金流量允當比率及現金再投資比率較 100 年度增加。
- 3、101 年度平均借款餘額較 100 年度低，故利息支出減少致使利息保障倍數增加。

(二)年興紡織股份有限公司及子公司合併報表財務分析—我國財務會計準則

分析項目		年 度 最 近 五 年 度 財 務 分 析					
		101年	100年	99年	98年	97年	
財結 務構 (%)	負債佔資產比率	22.31	23.04	18.69	17.80	28.32	
	長期資金佔固定資產比率	258.77	262.60	257.93	209.20	173.76	
償債 能力 (%)	流動比率	324.79	340.14	311.83	288.78	198.86	
	速動比率	174.68	169.42	177.69	157.27	84.48	
	利息保障倍數	65.46	53.18	84.23	30.69	1.47	
經營 能力	應收款項週轉率(次)	6.20	6.29	7.10	7.19	7.12	
	平均收現日數	59	58	51	51	51	
	存貨週轉率(次)(註二)	3.32	3.27	3.92	3.36	3.54	
	應付款項週轉率(次)(註二)	22.32	21.34	19.64	17.00	19.16	
	平均售貨日數	110	112	93	109	103	
	固定資產週轉率(次)	3.23	2.88	2.67	2.03	2.14	
	總資產週轉率(次)	1.00	0.89	0.85	0.82	0.93	
獲利 能力	資產報酬率(%)	5.51	5.13	9.80	8.56	0.98	
	股東權益報酬率(%)	7.02	6.36	11.84	10.86	0.92	
	佔實收資本 比率(%)	營業利益	1.09	11.64	11.86	11.38	(6.56)
		稅前純益	20.20	19.64	32.91	19.79	0.52
	純益率(%)	5.75	5.73	11.25	10.15	0.78	
	每股盈餘(元)(註一)	1.64	1.44	2.50	2.07	0.18	
現金 流量 (%)	現金流量比率	79.11	10.23	86.39	128.20	38.34	
	現金流量允當比率	101.22	83.41	91.95	87.14	51.61	
	現金再投資比率	6.65	0	7.34	12.37	1.57	
槓 桿 度	營業槓桿度(註二)	138.34	11.60	10.57	11.09	(19.34)	
	財務槓桿度(註二)	1.4	1.03	1.03	1.06	0.86	

註一：按追溯調整盈餘暨資本公積轉增資股數計算。

註二：因自九十八年一月一日起，採用新修訂之財務會計準則公報第一號「存貨之會計處理準則」，故重分類九十七年度以前營業外收入及利益與營業外費用及損失至銷貨成本，依此追溯調整財務比率。

最近二年度各項財務比率變動分析：

- 1、2011-2012 棉花價格的巨幅波動，使客戶對降價的期望增大，提高了價格達成協議的難度，加上本公司庫存棉花成本高，營業利益大幅下降，使得營業利益占實收資本比率下降及營運槓桿度及財務槓桿度較 100 年度增加。
- 2、因營業利益、存貨及應收帳款減少，加上應付帳款增加及墨西哥火災損失，致使 101 年度營業活動產生之營業活動之淨現金流入較 100 年度增加，使得現金流量比率、現金流量允當比率及現金再投資比率較 100 年度增加。
- 3、101 年度平均借款餘額較 100 年度低，故利息支出減少致使利息保障倍數增加。

財務分析計算方式：

1.財務結構

(1)負債占資產比率＝負債總額／資產總額。

(2)長期資金占固定資產比率＝（股東權益淨額＋長期負債）／固定資產淨額。

2.償債能力

(1)流動比率＝流動資產／流動負債。

(2)速動比率＝（流動資產－存貨－預付費用）／流動負債。

(3)利息保障倍數＝所得稅及利息費用前純益／本期利息支出。

3.經營能力

(1)應收款項(包括應收帳款與因營業而產生之應收票據)週轉率＝銷貨淨額／各期平均應收款項(包括應收帳款與因營業而產生之應收票據)餘額。

(2)平均收現日數＝365／應收款項週轉率。

(3)存貨週轉率＝銷貨成本／平均存貨額。

(4)應付款項(包括應付帳款與因營業而產生之應付票據)週轉率＝銷貨成本／各期平均應付款項(包括應付帳款與因營業而產生之應付票據)餘額。

(5)平均銷貨日數＝365／存貨週轉率。

(6)固定資產週轉率＝銷貨淨額／固定資產淨額。

(7)總資產週轉率＝銷貨淨額／資產總額。

4.獲利能力

(1)資產報酬率＝〔稅後損益＋利息費用×（1－稅率）〕／平均資產總額。

(2)股東權益報酬率＝稅後損益／平均股東權益淨額。

(3)純益率＝稅後損益／銷貨淨額。

(4)每股盈餘＝（稅後淨利－特別股股利）／加權平均已發行股數。

5.現金流量

(1)現金流量比率＝營業活動淨現金流量／流動負債。

(2)淨現金流量允當比率＝最近五年度營業活動淨現金流量／最近五年度(資本支出＋存貨增加額＋現金股利)。

(3)現金再投資比率＝(營業活動淨現金流量－現金股利)／(固定資產毛額＋長期投資＋其他資產＋營運資金)。

6.槓桿度：

(1)營運槓桿度＝(營業收入淨額－變動營業成本及費用)／營業利益。

(2)財務槓桿度＝營業利益／(營業利益－利息費用)。

(三)年興紡織股份有限公司及子公司合併報表財務分析－國際財務報導準則

分析項目(註3)	年 度	最近五年度財務分析					102年3月31日 (註一)	
		年	年	年	年	年		
財務結構(%)	負債占資產比率						25.60	
	長期資金占不動產、廠房及設備比率						273.09	
償債能力%	流動比率						239.92	
	速動比率						104.20	
	利息保障倍數						52.98	
經營能力	應收款項週轉率(次)						6.16	
	平均收現日數						59	
	存貨週轉率(次)						3.2	
	應付款項週轉率(次)						16.29	
	平均銷貨日數						114	
	不動產、廠房及設備週轉率(次)						3.16	
	總資產週轉率(次)						0.94	
獲利能力	資產報酬率(%)						4.51	
	權益報酬率(%)						5.87	
	占實收資本比率(%)	營業利益						12.66
		稅前純益						16.70
	純益率(%)						4.71	
	每股盈餘(元)						0.35	
現金流量	現金流量比率(%)						(29.14)	
	現金流量允當比率(%)						87.54	
	現金再投資比率(%)						0	
槓桿度	營運槓桿度						7.45	
	財務槓桿度						1.03	
請說明最近二年度各項財務比率變動原因：不適用。								

註一：業經會計師核閱。

財務分析計算方式：

1.財務結構

(1)負債占資產比率＝負債總額／資產總額。

(2)長期資金占不動產、廠房及設備比率＝（權益總額＋非流動負債）／不動產、廠房及設備淨額。

2.償債能力

(1)流動比率＝流動資產／流動負債。

(2)速動比率＝（流動資產－存貨－預付費用）／流動負債。

(3)利息保障倍數＝所得稅及利息費用前純益／本期利息支出。

3.經營能力

(1)應收款項(包括應收帳款與因營業而產生之應收票據)週轉率＝銷貨淨額／各期平均應收款項(包括應收帳款與因營業而產生之應收票據)餘額。

(2)平均收現日數＝365／應收款項週轉率。

(3)存貨週轉率＝銷貨成本／平均存貨額。

(4)應付款項(包括應付帳款與因營業而產生之應付票據)週轉率＝銷貨成本／各期平均應付款項(包括應付帳款與因營業而產生之應付票據)餘額。

(5)平均銷貨日數＝365／存貨週轉率。

(6)不動產、廠房及設備週轉率＝銷貨淨額／平均不動產、廠房及設備淨額。

(7)總資產週轉率＝銷貨淨額／平均資產總額。

4.獲利能力

(1)資產報酬率＝〔稅後損益＋利息費用×（1－稅率）〕／平均資產總額。

(2)權益報酬率＝稅後損益／平均權益總額。

(3)純益率＝稅後損益／銷貨淨額。

(4)每股盈餘＝（歸屬於母公司業主之損益－特別股股利）／加權平均已發行股數。

5.現金流量

(1)現金流量比率＝營業活動淨現金流量／流動負債。

(2)淨現金流量允當比率＝最近五年度營業活動淨現金流量／最近五年度(資本支出＋存貨增加額＋現金股利)。

(3)現金再投資比率＝(營業活動淨現金流量－現金股利)／(不動產、廠房及設備毛額＋長期投資＋其他非流動資產＋營運資金)。

6.槓桿度：

(1)營運槓桿度＝(營業收入淨額－變動營業成本及費用)／營業利益。

(2)財務槓桿度＝營業利益／(營業利益－利息費用)。

三、監察人審核報告書：

年興紡織股份有限公司

監察人審核報告書

茲 准

董事會造送一〇一年度營業報告書、盈餘分派案及業經勤業眾信聯合會計師事務所施景彬、卓明信會計師查核簽證之財務報告及合併財務報告，經本監察人等查核完竣，認為尚無不合，爰依照公司法第二百十九條及證券交易法第三十六條規定，繕具報告，敬請 鑑核。

此 致

本公司一〇二年股東常會

年興紡織股份有限公司

監察人：秋禎投資有限公司

代表人：陳秋禎

王敬堯



中華民國一〇二年三月二十二日

四、一〇一年度財務報表：

Deloitte
勤業眾信

勤業眾信聯合會計師事務所
10596 台北市民生東路三段156號12樓

Deloitte & Touche
12th Floor, Hung Tai Financial Plaza
156 Min Sheng East Road, Sec. 3
Taipei 10596, Taiwan, ROC

Tel :+886 (2) 2545-9988
Fax:+886 (2) 2545-9966
www.deloitte.com.tw

會計師查核報告

年興紡織股份有限公司 公鑒：

年興紡織股份有限公司民國一〇一年及一〇〇年十二月三十一日之資產負債表，暨民國一〇一年及一〇〇年一月一日至十二月三十一日之損益表、股東權益變動表及現金流量表，業經本會計師查核竣事。上開財務報表之編製係管理階層之責任，本會計師之責任則為根據查核結果對上開財務報表表示意見。

本會計師係依照會計師查核簽證財務報表規則及一般公認審計準則規劃並執行查核工作，以合理確信財務報表有無重大不實表達。此項查核工作包括以抽查方式獲取財務報表所列金額及所揭露事項之查核證據、評估管理階層編製財務報表所採用之會計原則及所作之重大會計估計，暨評估財務報表整體之表達。本會計師相信此項查核工作可對所表示之意見提供合理之依據。

依本會計師之意見，第一段所述財務報表在所有重大方面係依照證券發行人財務報告編製準則、商業會計法及商業會計處理準則中與財務會計準則相關之規定暨一般公認會計原則編製，足以允當表達年興紡織股份有限公司民國一〇一年及一〇〇年十二月三十一日之財務狀況，暨民國一〇一年及一〇〇年一月一日至十二月三十一日之經營成果與現金流量。

年興紡織股份有限公司民國一〇一年度財務報表重要會計科目明細表，主要係供補充分析之用，亦經本會計師採用第二段所述之查核程序予以查核。據本會計師之意見，該等科目明細表在所有重大方面與第一段所述財務報表相關資訊一致。

年興紡織股份有限公司及其子公司已編製民國一〇一年度之合併財務報表，並經本會計師出具無保留意見之查核報告在案，備供參考。

勤業眾信聯合會計師事務所

會計師 施景彬

施景彬



會計師 卓明信

卓明信



財政部證券暨期貨管理委員會核准文號
台財證六字第 0920123784 號

財政部證券暨期貨管理委員會核准文號
台財證六字第 0920123784 號

中 華 民 國 一 〇 二 年 三 月 十 九 日



年興紡織股份有限公司

資產負債表

民國一〇一一年一月三十一日

單位：新台幣千元，惟
每股面額為元

代碼	資產	一〇一一年十二月三十一日	%	一〇一〇年十二月三十一日	%	負債	代碼	債權	一〇一一年十二月三十一日	%	一〇一〇年十二月三十一日	%	
1100	流動資產					短期借款(附註十二)	2100	\$	324,850	3	\$	585,532	4
1130	現金及約當現金(附註二及四)	705,131	6	384,946	3	應付票據	2120		115,569	1	85,262	1	
1120	備供出售金融商品-流動(附註二及五)	50,460	4	648,032	4	應付帳款	2140		409,498	3	341,414	2	
1140	應收帳款(附註二及三)	7,373	-	16,766	-	應付關係企業款項(附註二十)	2150		584,647	4	365,802	3	
	應收帳款-減備抵呆帳-一〇一一年54,278仟元及一〇一〇年51,293仟元後之淨額(附註二及三)					應付所得稅(附註二及十六)	2160		183,195	1	140,610	1	
1150	應收關係企業款項(附註二、三及二十)	1,417,418	11	1,557,705	11	應付費用	2170		183,049	1	210,152	1	
1190	其他金融資產-流動	182,187	1	118,492	1	其他應付款項(附註十五)	2210		27,937	-	46,652	-	
1210	存貨-淨額(附註二及六)	8,047	-	7,921	-	預收款項	2260		12,490	-	28,788	-	
1286	遞延所得稅資產-流動(附註二及十六)	2,634,815	20	3,033,271	21	一年內到期之長期借款(附註十三及二)	2272		330,000	3	107,987	1	
1298	其他流動資產	46,868	-	82,261	-	其他流動負債	2280		28,632	1	127,379	1	
11XX	流動資產合計	5,106,042	39	5,871,484	41	流動負債合計	21XX		2,099,867	16	2,039,578	14	
1480	長期投資(附註二、五、七及八)	209,012	2	205,772	2	長期負債	2420		300,000	2	630,000	4	
1421	以成本衡量之金融資產-非流動	6,602,214	50	7,074,668	49	其他負債	2810		284,616	2	253,735	2	
14XX	長期投資合計	6,811,226	52	7,280,440	51	存入保證金	2820		1,787	-	1,830	-	
	固定資產(附註二、九、二十及二一)					遞延所得稅負債-非流動(附註二及十六)	2860		232,352	2	231,276	2	
1501	成本	213,998	2	213,771	1	其他負債合計	28XX		518,755	4	486,841	4	
1511	土地改良物	1,516	-	1,516	-	負債合計	2XXX		2,918,622	22	3,156,419	22	
1521	房屋及建築	683,450	5	680,199	5	股東權益	31XX		4,331,250	33	4,812,500	34	
1531	機器設備	1,513,955	12	1,515,958	11	股本	3210		89	-	89	-	
1551	運輸設備	16,545	-	21,462	-	股票溢價	3220		5,952	-	5,952	-	
1561	辦公設備	23,663	-	24,275	-	未分配盈餘	3240		255	-	255	-	
1681	其他設備	593,043	4	590,575	4	合併溢額	3270		380,471	3	380,544	3	
15X1	成本合計	3,046,170	22	3,042,292	14	資本公積合計	32XX		386,667	3	386,660	3	
15X9	減：累計折舊	2,114,206	16	2,042,292	14	保留盈餘	3310		1,915,701	15	1,840,105	13	
1670	未完工程及預付設備款	931,964	7	1,005,466	7	法定盈餘公積	3350		4,174,094	32	3,973,081	27	
15XX	固定資產合計	949,574	7	1,011,531	7	未分配盈餘	33XX		6,089,795	47	5,813,186	40	
	無形資產					股東權益其他調整項目	3420		(709,285)	(5)	(432,597)	(3)	
1770	遞延退休基金成本(附註二及十四)	24,101	-	-	-	累積缺算調整數	3430		(2,101)	-	-	-	
1800	其他資產	82,157	1	85,335	1	金融商品未實現利益	3450		49,575	-	625,395	4	
1810	出租資產-淨額(附註二及十)	17,397	-	25,776	-	股東權益其他調整項目合計	34XX		10,146,001	78	11,205,124	78	
1820	存出保證金	11,062	-	12,188	-	負債及股東權益總計	1XXX		\$ 13,064,623	100	\$ 14,361,543	100	
1830	遞延費用-淨額(附註二)	41,219	1	53,154	-								
1888	待過戶農地(附註十一)	21,845	-	21,845	-								
18XX	其他資產合計	173,680	2	198,298	1								
	資產總計	\$ 13,064,623	100	\$ 14,361,543	100								

後附之附註係本財務報表之一部分。



董事長：陳朝君



經理人：陳朝君



會計主管：陳朝君

年興紡織股份有限公司

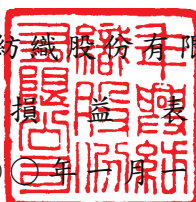

民國一〇一年及一〇〇一年一月一日至十二月三十一日

單位：新台幣仟元，惟
每股盈餘為元

代碼	一〇一年度		一〇〇年度	
	金額	%	金額	%
4110	\$11,284,554	100	\$11,141,652	100
4170	23,595	-	14,868	-
4100	11,260,959	100	11,126,784	100
5110	10,550,814	94	10,292,700	93
5910	710,145	6	834,084	7
營業費用(附註十七及二十)				
6100	343,499	3	341,182	3
6200	187,917	2	174,148	2
6300	52,756	-	52,204	-
6000	584,172	5	567,534	5
6900	125,973	1	266,550	2
營業外收入及利益				
7110	3,211	-	4,177	-
7121	-	-	552,272	5
7122	1,885	-	26,333	-
7130	24,869	-	586	-
7140	716,954	7	29,265	-
7210	5,073	-	5,234	-
7250	-	-	39,100	1
7480	83,987	1	83,790	1
7100	835,979	8	740,757	7

(接次頁)

(承前頁)

代碼	一〇一一年度			一〇〇年 度		
	金	額	%	金	額	%
	營業外費用及損失					
7510	\$	13,075	-	\$	17,577	-
7521		採權益法認列之投資損失(附註二及八)	33,456	1	-	-
7560		兌換淨損(附註二)	29,472	-	48,602	1
7880		其他(附註九、十及十七)	<u>10,170</u>	<u>-</u>	<u>9,637</u>	<u>-</u>
7500		營業外費用及損失合計	<u>86,173</u>	<u>1</u>	<u>75,816</u>	<u>1</u>
7900		稅前利益	875,779	8	931,491	8
8110		所得稅費用(附註二及十六)	<u>116,210</u>	<u>1</u>	<u>175,532</u>	<u>1</u>
9600		純 益	<u>\$ 759,569</u>	<u>7</u>	<u>\$ 755,959</u>	<u>7</u>
代碼	稅 前 稅 後			稅 前 稅 後		
	每股盈餘(附註十八)					
9750		基本每股盈餘	<u>\$ 1.89</u>	<u>\$ 1.64</u>	<u>\$ 1.78</u>	<u>\$ 1.44</u>
9850		稀釋每股盈餘	<u>\$ 1.89</u>	<u>\$ 1.64</u>	<u>\$ 1.78</u>	<u>\$ 1.44</u>

後附之附註係本財務報表之一部分。

董事長：陳朝國



經理人：陳朝淵



會計主管：陳湘琴





年興紡織有限公司

股東權益變動表

民國一〇一一年及一〇一〇年一月一日起至十二月三十一日

單位：新台幣千元，惟每股股利為元

	資本公積 (附註二及十五)		留存盈餘 (附註二、八、十五及十六)	累計調整數 (附註二)	未認列之淨損失 (附註二及十四)	金融商品未實現(損)益 (附註二)	股東權益合計
	資本	公積					
一〇〇〇年一月一日餘額	\$ 5,500,000	\$ 5,952	\$ 1,695,837	(\$ 730,745)	\$ -	\$ 1,292,520	\$ 12,193,142
九十九年度盈餘分配	-	-	144,268	-	-	-	-
法定盈餘公積	-	-	(687,500)	-	-	-	(687,500)
現金股利—每股 1.25 元	-	-	-	-	-	-	-
減資退回股款	(68,750)	-	-	-	-	-	(687,500)
一〇〇〇年度純益	-	-	755,959	-	-	-	755,959
備供出售金融資產未實現(損)益之變動	-	-	-	-	-	(57,581)	(57,581)
採權益法認列被投資公司之調整	-	-	-	-	-	(609,544)	(609,544)
外幣長期股權投資換算調整數	-	-	-	298,148	-	-	298,148
一〇〇〇年十二月三十一日餘額	481,250	5,952	1,840,105	(432,597)	-	625,395	11,205,124
一〇〇〇年度盈餘分配	-	-	75,596	-	-	-	-
法定盈餘公積	-	-	(481,250)	-	-	-	(481,250)
現金股利—每股 1.00 元	-	-	-	-	-	-	-
減資退回股款	(48,125)	-	-	-	-	-	(481,250)
一〇〇一年度純益	-	-	759,569	-	-	-	759,569
備供出售金融資產未實現(損)益之變動	-	-	-	-	-	(577,621)	(577,621)
採權益法認列被投資公司之調整	-	-	127	-	-	1,801	218
未認列為退休金成本之淨損失變動	-	-	-	-	(2,101)	-	(2,101)
外幣長期股權投資換算調整數	-	-	-	(276,688)	-	-	(276,688)
一〇〇一年十二月三十一日餘額	433,125	5,952	1,915,701	(\$ 709,285)	(\$ 2,101)	\$ 49,575	\$ 10,146,001

後附之附註係本財務報表之一部分。



董事長：陳朝洲



經理人：陳朝洲



會計主管：陳朝洲

年興紡織股份有限公司

現金流量表

民國一〇一年及一〇〇一年一月一日至十二月三十一日

單位：新台幣仟元

	一〇一年度	一〇〇年度
營業活動之現金流量		
純益	\$ 759,569	\$ 755,959
折舊及攤銷	118,964	121,036
提列(迴轉)備抵呆帳	2,985	(39,100)
存貨跌價損失(回升利益)	(93,707)	204,990
處分投資淨益	(716,954)	(29,265)
採權益法評價之被投資公司發放現金股利	231,783	285,546
採權益法認列之投資淨損(益)	33,456	(552,272)
處分固定及閒置資產淨益	(24,869)	(586)
提列退休金負債	4,679	14,980
遞延所得稅	36,469	(1,261)
其他	(92,225)	92,352
營業資產及負債之淨變動		
應收票據	9,393	14,712
應收帳款	137,302	(283,911)
應收關係企業款項	(63,695)	55,106
其他金融資產	(1,174)	1,323
存貨	492,163	(630,788)
其他流動資產	(31,653)	29,358
應付票據	30,307	(57,093)
應付帳款	68,084	(81,131)
應付關係企業款項	218,845	(168,862)
應付所得稅	(57,415)	19,887
應付費用	(27,103)	(25,271)
其他應付款項	(16,510)	(7,749)
預收款項	(16,298)	24,395
其他流動負債	(6,395)	30,385
營業活動之淨現金流入(出)	<u>996,001</u>	<u>(227,260)</u>
投資活動之現金流量		
處分備供出售金融資產價款	736,905	-
以成本衡量之金融資產減資退回股款	1,926	3,855

(接次頁)

(承前頁)

	一〇一一年度	一〇〇年度
購買以成本衡量之金融資產	(\$ 4,118)	\$ -
處分以成本衡量之金融資產價款	-	32,697
採權益法之長期股權投資減資及清算退 回股款	7,377	1,466,078
採權益法之長期股權投資增加	(76,762)	(228,806)
處分採權益法之長期股權投資價款	3	-
購置固定及閒置資產	(41,849)	(20,227)
處分固定及閒置資產價款	50,651	4,535
存出保證金減少	1,126	1,076
遞延費用增加	(19,863)	(48,645)
投資活動之淨現金流入	<u>655,396</u>	<u>1,210,563</u>
融資活動之現金流量		
短期借款增加(減少)	(260,682)	4,247
舉借長期借款	-	630,000
償還長期借款	(107,987)	(215,973)
存入保證金減少	(43)	(5,617)
發放現金股利	(481,250)	(687,500)
現金減資退回股款	(481,250)	(687,500)
融資活動之淨現金流出	<u>(1,331,212)</u>	<u>(962,343)</u>
現金及約當現金淨增加	320,185	20,960
年初現金及約當現金餘額	<u>384,946</u>	<u>363,986</u>
年底現金及約當現金餘額	<u>\$ 705,131</u>	<u>\$ 384,946</u>
現金流量資訊之補充揭露		
當年度支付利息	<u>\$ 13,219</u>	<u>\$ 17,409</u>
支付所得稅	<u>\$ 140,107</u>	<u>\$ 156,906</u>
不影響現金流量之投資及融資活動		
備供出售金融資產—非流動暫列備供出 售金融資產—流動	<u>\$ -</u>	<u>\$ 648,032</u>
固定資產轉列出租資產	<u>\$ 4,949</u>	<u>\$ 721</u>
出租資產轉列固定資產	<u>\$ 7,363</u>	<u>\$ -</u>
固定資產轉列閒置資產	<u>\$ -</u>	<u>\$ 25,776</u>
閒置資產轉列固定資產	<u>\$ 47</u>	<u>\$ -</u>
一年內到期之長期借款	<u>\$ 330,000</u>	<u>\$ 107,987</u>

(接次頁)

(承前頁)

	<u>一〇一年度</u>	<u>一〇〇年度</u>
同時影響現金及非現金項目之投資活動		
固定及閒置資產增加	\$ 39,644	\$ 21,323
應付購置設備款(增加)減少	<u>2,205</u>	<u>(1,096)</u>
購置固定及閒置資產支付現金數	<u>\$ 41,849</u>	<u>\$ 20,227</u>
以成本衡量之金融資產減資及清算退回 股款	\$ 878	\$ 4,903
應收減資款(增加)減少	<u>1,048</u>	<u>(1,048)</u>
以成本衡量之金融資產減資及清算退回 股款收取現金數	<u>\$ 1,926</u>	<u>\$ 3,855</u>

後附之附註係本財務報表之一部分。

董事長：陳朝國



經理人：陳朝淵



會計主管：陳湘琴



年興紡織股份有限公司

財務報表附註

民國一〇一及一〇〇年度

(除另予註明者外，金額係以新台幣仟元為單位)

一、公司沿革及業務範圍說明

本公司設立於七十五年，為一股票上市公司，主要從事牛仔布及牛仔服飾之產銷。

本公司一〇一及一〇〇年底員工人數分別為 1,199 人及 1,154 人。

二、重要會計政策之彙總說明

本財務報表係依照證券發行人財務報告編製準則、商業會計法、商業會計處理準則及一般公認會計原則編製。重要會計政策彙總說明如下：

(一) 外幣交易及外幣財務報表之換算

非衍生性商品之外幣交易所產生之各項外幣資產、負債、收入或費用，按交易日之即期匯率折算新台幣金額入帳。外幣資產及負債實際收付結清時所產生之兌換差額，作為當年度損益。

資產負債表日之外幣貨幣性資產或負債，按該日即期匯率予以調整，兌換差額列為當年度損益。

資產負債表日之外幣非貨幣性資產或負債（例如權益商品），依公平價值衡量者，按該日即期匯率調整，所產生之兌換差額，屬公平價值變動認列為股東權益調整項目者，列為股東權益調整項目；屬公平價值變動認列為當年度損益者，列為當年度損益。以成本衡量者，則按交易日之歷史匯率衡量。

外幣長期投資按權益法計價者，以被投資公司之外幣財務報表換算後所得之股東權益做為依據，兌換差額列入累積換算調整數，作為股東權益之調整項目。

(二) 會計估計

依照前述準則、法令及原則編製財務報表時，本公司對於備抵呆帳、存貨跌價損失、固定及出租資產折舊、所得稅、退休金以及

員工分紅及董監酬勞費用等之提列，必須使用合理之估計金額，因估計涉及判斷，實際結果可能有所差異。

(三) 資產與負債區分流動與非流動之標準

流動資產包括現金及約當現金，以及主要為交易目的而持有之資產或預期於資產負債表日後一年內變現或耗用之資產；固定資產、無形資產及其他不屬於流動資產之資產為非流動資產。流動負債包括主要為交易目的而發生之負債，以及須於資產負債表日後一年內清償之負債，負債不屬於流動負債者為非流動負債。

(四) 約當現金

約當現金係自投資日起三個月內到期之短期票券，其帳面價值近似公平價值。

(五) 備供出售金融資產

本公司於成為金融商品合約之一方時，認列金融資產；於合約權利喪失控制時，除列金融資產。

備供出售金融資產於原始認列時，以公平價值衡量，並加計取得之交易成本；後續評價以公平價值衡量，且其價值變動列為股東權益調整項目，累積之利益或損失於金融資產除列時，列入當年度損益。依交易慣例購買或出售金融資產時，採用交易日會計處理。

公平價值之基礎：上市（櫃）證券係依資產負債表日之收盤價。

現金股利於除息日認列收益，但依據投資前淨利宣告之部分，係自投資成本減除。股票股利不列為投資收益，僅註記股數增加，並按增加後之總股數重新計算每股成本。

若有減損之客觀證據，則認列減損損失。若後續期間減損金額減少，備供出售權益商品之減損減少金額認列為股東權益調整項目。

(六) 以成本衡量之金融資產

無法可靠衡量公平價值之權益商品投資，包括未上市（櫃）股票及興櫃股票等，以原始認列之成本衡量。股利之會計處理，與備供出售金融資產相同。若有減損之客觀證據，則認列減損損失，此減損金額不予迴轉。

(七) 應收帳款之減損評估

本公司對於應收帳款係於每一資產負債表日評估其減損跡象，當有客觀證據顯示，因應收帳款原始認列後發生之單一或多項事件，致使應收帳款之估計未來現金流量受影響者，該應收帳款則視為已減損。客觀之減損證據可能包含：

1. 債務人發生顯著財務困難；或
2. 應收帳款發生逾期之情形；或
3. 債務人很有可能倒閉或進行其他財務重整。

針對某些應收款項經個別評估未有減損後，另再以組合基礎來評估減損。應收帳款組合之客觀減損證據可能包含本公司過去收款經驗、該組合之延遲付款增加情況，以及與應收帳款違約有關之可觀察全國性或區域性經濟情勢變化。

認列之減損損失金額係為該資產之帳面金額與預期未來現金流量（已反映擔保品或保證之影響）以該應收帳款原始有效利率折現值之間的差額。應收款項之帳面金額係藉由備抵評價科目調降。當應收款項視為無法回收時，係沖銷備抵評價科目。原先已沖銷而後續回收之款項係貸記備抵評價科目。備抵評價科目帳面金額之變動認列為呆帳損失。

(八) 存 貨

存貨包括原料、物料、製成品及在製品。存貨係以成本與淨變現價值孰低計價，比較成本與淨變現價值時除同類別存貨外係以個別項目為基礎。淨變現價值係指在正常情況下之估計售價減除至完工尚需投入之成本及銷售費用後之餘額。存貨成本之計算採用加權平均法。

(九) 採權益法之長期股權投資

本公司對被投資公司持有表決權股份達百分之二十以上或具有重大影響力者，採用權益法評價。

取得股權或首次採用權益法時，先將投資成本予以分析處理，投資成本超過可辨認淨資產公平價值部分列為商譽，商譽不予攤銷。若可辨認淨資產公平價值超過投資成本，則其差額就各非流動

資產（非採權益法評價之金融資產、遞延所得稅資產或其他退休給付除外）公平價值等比例減少之，仍有差額時列為非常利益。

本公司與採權益法被投資公司順流交易所產生之利益，按持股比例予以消除；惟如本公司對該被投資公司有控制能力，則予全部消除。本公司與採權益法被投資公司逆流交易所產生之利益，按持股比例予以消除。對採權益法評價之各被投資公司間側流交易之未實現損益，按投資公司對產生損益之被投資公司約當持股比例消除。

被投資公司發行新股時，若未按持股比例認購，致使投資比例發生變動，並因而使投資之股權淨值發生增減時，其增減數調整資本公積及長期投資；前項調整如應借記資本公積，而長期投資所產生之資本公積餘額不足時，其差額借記保留盈餘。

本公司對採用權益法評價之被投資公司，因認列其虧損致使對該被投資公司之長期股權投資及墊款帳面餘額為負數時，除本公司意圖繼續支持，或該被投資公司之虧損係屬短期性質，有充分證據顯示將於未來短期內回復獲利之營運外，其投資損失之認列以使對該公司投資及墊款之帳面餘額降至零為限。

於資產負債表日評估是否有減損跡象，若有客觀證據顯示業已減損，就其減損部分認列損失；對僅具重大影響力而未具控制能力之長期股權投資，則以其個別長期股權投資帳面價值（含商譽）為基礎，比較個別投資之可回收金額與帳面價值以計算該投資之減損損失。

(十) 固定及出租資產

固定及出租資產以成本減累計折舊計價。固定資產購建期間為該項資產所支出款項而負擔之利息，予以資本化列為固定資產之成本。重大之更新及改良作為資本支出；修理及維護支出則作為當年度費用。

倘固定及出租資產以其相關可回收金額衡量帳面價值有重大減損時，就其減損部分認列損失。嗣後若固定及出租資產可回收金額增加時，將減損損失之迴轉認列為利益，惟固定及出租資產於減損

損失迴轉後之帳面價值，不得超過該項資產在未認列減損損失之情況下，減除應提列折舊後之帳面價值。

折舊採用直線法依下列耐用年限計提：土地改良物，三年至四年；房屋及建築，三年至六十年；機器設備，三年至十一年；運輸設備，五年；辦公設備，三年至五年；其他設備，三年至二十年。耐用年限屆滿仍繼續使用之固定及出租資產，則就其殘值按重行估計可使用年數繼續提列折舊。

固定及出租資產出售或報廢時，其相關成本及累計折舊均自帳上減除。處分固定及出租資產之利益或損失，列為當年度之營業外利益或損失。

(十一) 閒置資產

閒置資產係按可回收金額或帳面金額孰低計價。

(十二) 遞延費用

遞延費用主係精密紡織機器零件等，係以取得成本為入帳基礎，按二至三年平均攤銷。

(十三) 退休金

屬確定給付退休辦法之退休金係按精算結果認列；屬確定提撥退休辦法之退休金，係於員工提供服務之期間，將應提撥之退休金數額認列為當年度費用。

確定給付退休辦法發生縮減或清償時，將縮減或清償損益列入當年度之淨退休金成本。

(十四) 所得稅

所得稅作跨期間之分攤，亦即將可減除暫時性差異、虧損扣抵及未使用投資抵減之所得稅影響數認列為遞延所得稅資產，並評估其可實現性，認列備抵評價金額；應課稅暫時性差異之所得稅影響數則認列為遞延所得稅負債。遞延所得稅資產或負債依其相關資產或負債之分類劃分為流動或非流動項目，無相關資產或負債者，依預期迴轉期間劃分為流動或非流動項目。

購置設備或技術、研究發展及人才培訓等支出所產生之所得稅抵減，採當期認列法處理。

以前年度應付所得稅之調整，列入當年度所得稅。

依所得稅法規定計算之未分配盈餘加徵百分之十所得稅列為股東會決議年度之所得稅費用。

(十五) 收入之認列

本公司係於貨物之所有權及顯著風險移轉予客戶時認列銷貨收入，因其獲利過程大部分已完成，且已實現或可實現。去料加工時，加工產品之所有權及顯著風險並未移轉，是以去料時不作銷貨處理。

銷貨收入係按本公司與買方所協議交易對價（考量商業折扣及數量折扣後）之公平價值衡量；惟銷貨收入之對價為一年期以內之應收款時，其公平價值與到期值差異不大且交易量頻繁，則不按設算利率計算公平價值。

三、會計變動之理由及其影響

金融商品之會計處理

本公司自一〇〇年一月一日起，採用新修訂之財務會計準則公報第三十四號「金融商品之會計處理準則」。主要之修訂包括(一)將應收租賃款之減損納入公報適用範圍；(二)修訂保險相關合約之會計準則適用規範；(三)將原始產生之放款及應收款納入公報適用範圍；(四)增訂以攤銷後成本衡量之金融資產於債務困難修改條款時之減損規範；及(五)債務條款修改時債務人之會計處理。此項會計變動，對一〇〇年度純益無重大影響。

營運部門資訊之揭露

本公司自一〇〇年一月一日起，採用新發布之財務會計準則公報第四十一號「營運部門資訊之揭露」。該公報之規定係以管理階層制定營運事項決策時所使用之企業組成部分相關資訊為基礎，營運部門之辨識則以主要營運決策者定期複核用以分配資源予部門與評量績效之內部報告為基礎。該公報係取代財務會計準則公報第二十號「部門別財務資訊之揭露」，採用該公報僅對本公司部門別資訊之報導方式產生改變，請參閱附註二六。

四、現金及約當現金

	一〇一年 十二月三十一日	一〇〇年 十二月三十一日
庫存現金及零用金	\$ 2,474	\$ 2,483
銀行存款		
支票及活期存款	132,524	19,113
外幣活期存款	225,757	141,505
外幣定期存款，年利率一〇 一年4.5%，一〇〇年 4.1%	34,750	7,408
約當現金		
短期票券，年利率一〇一年 0.8%，一〇〇年0.8%	<u>309,626</u>	<u>214,437</u>
	<u>\$705,131</u>	<u>\$384,946</u>

五、備供出售金融資產－流動

	一〇一年 十二月三十一日	一〇〇年 十二月三十一日
國內上市(櫃)公司	<u>\$ 50,460</u>	<u>\$ 648,032</u>

本公司於一〇〇年底將所持有之備供出售金融資產－非流動轉列備供出售金融資產－流動。

本公司於一〇一年度出售部分備供出售金融資產－流動，出售價款共計 736,905 仟元，累計認列處分投資利益 716,954 仟元。

六、存貨－淨額

	一〇一年 十二月三十一日	一〇〇年 十二月三十一日
原 料	\$ 1,287,849	\$ 1,733,640
在 製 品	971,224	923,625
製 成 品	329,778	292,852
在途原料	40,060	75,800
物 料	<u>5,904</u>	<u>7,354</u>
	<u>\$ 2,634,815</u>	<u>\$ 3,033,271</u>

一〇一及一〇〇年十二月三十一日之備抵存貨跌價損失分別為 205,152 仟元及 298,859 仟元。

一〇一及一〇〇年度與存貨相關之銷貨成本分別為 10,550,814 仟元及 10,292,700 仟元。一〇一及一〇〇年度之銷貨成本分別包括存貨

淨變現價值回升利益 93,707 仟元及存貨跌價損失 204,990 仟元，進貨合約回升利益 92,352 仟元及進貨合約損失 92,352 仟元，存貨盤盈 11,504 仟元及 5,428 仟元，以及下腳收入 97,236 仟元及 74,081 仟元。存貨淨變現價值及進貨合約回升係存貨於特定市場之銷售價格上揚或存貨與進貨合約減少所致。

七、以成本衡量之金融資產－非流動

	一〇一年 十二月三十一日	一〇〇年 十二月三十一日
國內興櫃普通股	\$107,977	\$107,977
國內非上市(櫃)普通股	65,038	61,798
國內上市公司之私募股票	<u>35,997</u>	<u>35,997</u>
	<u>\$209,012</u>	<u>\$205,772</u>

本公司所持有之上述股票投資，因無活絡市場公開報價且其公平價值無法可靠衡量，故以成本衡量。

本公司九十九年十二月向子公司兆興紡織公司購入晶宏半導體股份有限公司股票 724 仟股，金額共計 1,308 仟元，並於一〇〇年度出售晶宏半導體股份有限公司股票 1,906 仟股，出售價款 32,697 仟元，處分投資利益 29,265 仟元。

被投資公司源創投資公司分別於一〇一及一〇〇年度辦理減資，每仟股皆減少約 100 股，並退回本公司股款 878 仟元及 975 仟元。

被投資公司德陽生物科技創業投資公司分別於一〇〇年第四季辦理減資，每仟股減少約 200 股，並退回本公司股款 1,048 仟元。

被投資公司佳邦創業投資公司已辦理解散清算，於一〇〇年第四季退回股款 2,880 仟元。

八、採權益法之長期股權投資

	一〇一一年 十二月三十一日	一〇〇一年 十二月三十一日
	帳列金額	帳列金額
年興國際(維京群島)公司	\$4,845,702	\$4,966,124
年興製衣(寧平)公司	453,848	552,431
年興製衣(越南)公司	395,449	456,232
阿爾發紡織尼加拉瓜公司	367,421	390,155
竹興製衣(柬埔寨)公司	321,051	312,911
至興製衣(柬埔寨)公司	120,801	54,996
年興國際投資公司	42,816	267,628
中華國際投資公司	39,865	50,431
竹興製衣公司	15,261	21,501
新技牛仔加工公司	-	2,237
兆興紡織公司	-	22
伍興國際興業公司	-	-
合計	<u>\$6,602,214</u>	<u>\$7,074,668</u>

一〇一及一〇〇年度採權益法認列投資(損)益之內容如下:

	一〇一一年度	一〇〇年度
年興國際(維京群島)公司	\$ 85,489	\$365,848
年興製衣(寧平)公司	(77,898)	(39,118)
年興製衣(越南)公司	(42,817)	32,642
阿爾發紡織尼加拉瓜公司	(7,248)	(3,131)
竹興製衣(柬埔寨)公司	21,006	7,831
至興製衣(柬埔寨)公司	(7,274)	(225)
年興國際投資公司	(834)	226,170
中華國際投資公司	(782)	2,696
竹興製衣公司	(842)	5,398
新技牛仔加工公司	(2,234)	(513)
兆興紡織公司	(22)	119
伍興國際興業公司	-	-
岷興製衣(柬埔寨)公司	-	(45,445)
	<u>(\$ 33,456)</u>	<u>\$552,272</u>

本公司於一〇〇年八月設立至興製衣(柬埔寨)公司,截至一〇一一年底之累積投資額為美金 4,414 仟元,另岷興製衣(柬埔寨)公司將其部分資產移轉予至興製衣(柬埔寨)公司,並於一〇〇年十二月清算並退回股款 88,244 仟元。

本公司於一〇〇年度現金增資設立阿爾發紡織尼加拉瓜公司美金 5,900 仟元,截至一〇一一年十二月底之累積投資額為美金 13,000 仟元。

本公司於一〇一年九月以帳面價值 3 仟元出售對新技牛仔加工公司之全部持股予非關係人。

兆興紡織公司於九十九年十一月二十六日經董事會決議於九十九年十二月三十一日解散，業經經濟部核准同意，於一〇〇年度退回股款 674,397 仟元，並已於一〇一年三月完成解散清算程序。

中華國際投資公司分別於一〇一及一〇〇年五月辦理減資，每仟股分別減少約 184 股及 446 股，並分別退回本公司股款 7,377 仟元及 32,296 仟元。

竹興製衣公司於一〇〇年八月辦理減資，每仟股減少約 900 股，並退回本公司股款 45,000 仟元，另於一〇一年六月決議配發現金股利 5,398 仟元，並於一〇一年八月二十七日經董事會決議於一〇一年十二月三十一日解散，業經經濟部核定同意，目前正在進行解散清算程序。

年興國際投資公司於一〇一年五月決議配發現金股利 223,978 仟元，分別於一〇一年五月及十二月發放 100,000 仟元及 123,978 仟元。

年興國際（維京群島）公司於一〇〇年第四季辦理減資，每仟股減少約 157.4 股，並退回本公司股款美金 19,460 仟元。另宇苔投資公司於一〇一年度辦理現金增資，年興國際（維京群島）公司全數認購，投資金額計美金 3,000 仟元，因未按持股比例認購，調整減少未分配盈餘 1,710 仟元。

子公司之帳目已併入編製一〇一年度合併財務報表。

九、固定資產

	一〇一年 十二月三十一日	一〇〇年 十二月三十一日
累計折舊		
土地改良物	\$ 1,516	\$ 1,516
房屋及建築	225,663	209,284
機器設備	1,351,632	1,311,000
運輸設備	11,928	16,762
辦公設備	16,541	15,178
其他設備	506,926	488,552
	<u>\$ 2,114,206</u>	<u>\$ 2,042,292</u>

一〇一及一〇〇年度固定資產折舊費用分別為 86,350 仟元及 87,968 仟元。

一〇一及一〇〇年十二月底固定資產淨額分別計有 275,239 仟元及 283,821 仟元已抵押予銀行作為融資之擔保品。

本公司頭份廠土地、房屋及建築於一〇〇年底由固定資產轉列閒置資產。一〇一年第一季閒置資產折舊費用（帳列營業外費用及損失—其他）為 52 仟元。另本公司於一〇一年三月八日與非關係人簽訂不動產買賣契約，將頭份廠之閒置資產出售，出售價款計 64,000 仟元，惟經苗栗縣頭份地政事務所實地測量，實際出售價款調整為 63,735 仟元（減除相關稅費後為 50,262 仟元），於一〇一年六月過戶後認列處分閒置資產淨利 24,585 仟元。

十、出租資產—淨額

	一〇一年 十二月三十一日	一〇〇年 十二月三十一日
成 本		
土 地	\$ 49,874	\$ 50,101
房屋及建築	<u>38,520</u>	<u>41,101</u>
	88,394	91,202
減：累計折舊		
房屋及建築	<u>6,237</u>	<u>5,867</u>
出租資產淨額	<u>\$ 82,157</u>	<u>\$ 85,335</u>

一〇一及一〇〇年度出租資產折舊費用（帳列營業外費用及損失—其他）分別為 764 仟元及 795 仟元。

十一、待過戶農地

為加強在苗栗縣後龍鎮之投資經營管理，進而得以建立廠房及作其他使用，本公司於九十六年第四季以陳榮秋先生名義取得苗栗縣後龍鎮苦苓腳段 2001、2015 及 2041 地號等三筆農地，共計 21,845 仟元，帳列其他資產—待過戶農地，該等農地另於九十七年第二季過戶予陳洪雲女士；本公司先後與陳榮秋先生及陳洪雲女士簽定信託契約，約定其應依本公司之書面指示運用信託資產，且自信託資產取得之利益概歸本公司享有。

十二、短期借款

	<u>一〇一年 十二月三十一日</u>	<u>一〇〇年 十二月三十一日</u>
信用借款，年利率一〇一年 0.8589%-0.9100%，一〇〇年 0.9201%-1.2000%	\$290,500	\$562,600
信用狀擔保借款，年利率一〇一 年 0.8600%-1.0100%，一〇〇 年 1.0164%-2.0646%	<u>34,350</u>	<u>22,932</u>
	<u>\$324,850</u>	<u>\$585,532</u>

十三、長期借款

	<u>一年內到期</u>	<u>一年後到期</u>	<u>合 計</u>
<u>一〇一年十二月三十一日</u>			
循環額度借款	<u>\$ 330,000</u>	<u>\$ 300,000</u>	<u>\$ 630,000</u>
<u>一〇〇年十二月三十一日</u>			
循環額度借款	\$ -	\$ 630,000	\$ 630,000
信用借款－借款期間九十八年 二月至一〇一年二月止，前 二年只付利息，自第三年起 先償還三分之一本金，而後 每半年各償還三分之一本 金，年利率 1.65%	51,987	-	51,987
信用借款－借款期間九十八年 五月至一〇一年五月止，自 九十九年五月起先償還五分 之一本金，而後每半年各償 還五分之一本金，年利率 1.69%	30,000	-	30,000
信用借款－借款期間九十八年 五月至一〇一年五月止，自 九十九年五月起先償還五分 之一本金，而後每半年各償 還五分之一本金，年利率 1.69%	<u>26,000</u>	<u>-</u>	<u>26,000</u>
	<u>\$ 107,987</u>	<u>\$ 630,000</u>	<u>\$ 737,987</u>

循環額度借款係本公司於九十九年九月十三日與玉山銀行等四家金融機構簽訂三年期（自首次動用日起算）循環融資額度為 900,000 仟元之聯合授信合約，該融資額度將於一〇二年三月減少 300,000 仟

元，再以每半年為一期，每期遞減 300,000 仟元，並於一〇三年三月到期。

上述額度於一〇一年十二月底尚有 270,000 仟元未動用，一〇一年及一〇〇年十二月底年利率分別為 1.316% 及 1.261%。

本公司自簽約日起，得依合約於可運用額度內循環動用銀行借款，每次動用金額不得低於 50,000 仟元，且須為 10,000 仟元之整倍數，借款天期為 60 或 180 天（但以不逾 180 天為限），本公司在合約存續期間內各年度合併財務報表之負債比率、流動比率及利息保障倍數應達授信合約之約定如下：

- (一) 負債除以股東權益，應低於 100%。
- (二) 流動資產除以流動負債，不得低於 100%。
- (三) 稅前純益加利息費用、折舊及攤銷費用之總和除以利息費用之比率不得低於 3 倍。

本公司如有不符情形，應於該會計年度結束後九個月內調整改善之，惟調整期間內，除得依本合約就已動用借款相同金額循環動用之情形外，本授信案未動用之授信額度應暫停動用至財務比率符合前述規定為止。

十四、員工退休金

適用「勞工退休金條例」之退休金制度，係屬確定提撥退休辦法，自九十四年七月一日起，依員工每月薪資百分之六提撥至勞工保險局之個人退休金專戶。本公司一〇一及一〇〇年度依確定提撥退休辦法認列之退休金成本分別為 19,918 仟元及 19,165 仟元。

適用「勞動基準法」之退休金制度，係屬確定給付退休辦法，每位員工之服務年資十五年以內者（含），每服務滿一年可獲得二個基數，超過十五年者每增加一年可獲得一個基數，總計最高以四十五個基數為限。員工退休金之支付，係根據服務年資及核准退休日前六個月平均工資（基數）計算。本公司按員工每月薪資總額百分之三提撥員工退休基金，交由勞工退休準備金監督委員會以該委員會名義存入台灣銀行之專戶。本公司一〇一及一〇〇年度依確定給付退休辦法認列之退休金成本分別為 22,256 仟元及 27,346 仟元。

屬確定給付退休辦法之退休金相關資訊揭露：

(一) 淨退休金成本組成項目：

	一〇一年度	一〇〇年度
服務成本	\$ 9,622	\$ 11,855
利息成本	8,491	10,312
退休基金資產預計報酬	(1,814)	(2,121)
攤銷數	5,848	7,300
縮減或清償損失	109	-
淨退休金成本	<u>\$ 22,256</u>	<u>\$ 27,346</u>

(二) 退休基金提撥狀況與帳載應計退休金負債之調節：

	一〇一年 十二月三十一日	一〇〇年 十二月三十一日
給付義務		
既得給付義務	\$ 89,359	\$ 75,915
非既得給付義務	<u>272,403</u>	<u>260,391</u>
累積給付義務	361,762	336,306
未來薪資增加之影響數	<u>99,044</u>	<u>92,504</u>
預計給付義務	460,806	428,810
退休基金資產公平價值	(<u>77,146</u>)	(<u>90,833</u>)
提撥狀況	383,660	337,977
未認列前期服務成本	(8,388)	(9,617)
未認列過渡性淨給付義務	(15,713)	(19,872)
未認列退休金損失	(101,145)	(54,753)
補列之應計退休金負債	<u>26,202</u>	-
應計退休金負債	<u>\$284,616</u>	<u>\$253,735</u>
既得給付	<u>\$ 99,221</u>	<u>\$ 84,928</u>

(三) 精算假設：

	一〇一年 十二月三十一日	一〇〇年 十二月三十一日
折現率	1.75%	2.00%
未來薪資水準增加率	2.00%	2.00%
退休基金資產預期投資報酬率	1.75%	2.00%

	一〇一年度	一〇〇年度
(四) 提撥至退休基金金額	<u>\$ 12,906</u>	<u>\$ 12,124</u>

(五) 由退休基金支付金額	<u>\$ 27,414</u>	<u>\$ 27,977</u>
---------------	------------------	------------------

十五、股東權益

依照法令規定，資本公積中屬超過票面金額發行股票之溢額（包括以超過面額發行普通股、因合併而發行股票之股本溢價及庫藏股票交易等）及受領贈與之部分得用以彌補虧損，亦得於公司無虧損時，用以發放現金股利或撥充股本，惟撥充股本每年以實收股本之一定比率為限。因長期股權投資產生之資本公積，不得作為任何用途。

本公司章程規定，每年度決算如有盈餘，應先彌補以前年度虧損，次提撥百分之十為法定盈餘公積，並依法令或主管機關規定提撥特別盈餘公積後，就其餘額連同上年度累積未分配盈餘作為可供分配盈餘，由董事會擬具盈餘分配案，分配股東股息或股利、董監事酬勞及員工紅利，但員工紅利之提撥不得少於百分之一，並提請股東會決議之。

公司得依財務、業務及經營面等因素之考量將當年度可分配盈餘全數分派。盈餘之分派得以現金股利或股票股利之方式為之，因本公司經營環境及產業發展正值成熟穩定階段，盈餘之分派以現金股利為優先，亦得以股票股利之方式分派，惟股票股利分派之比例以不高於股利總額之百分之五十為限。於當年度公司無盈餘可分派，或雖有盈餘但盈餘數額遠低於公司前一年度實際分派之盈餘，或依公司財務、業務及經營面等因素之考量，得將公積全部或一部依法令或主管機關規定分派。

應付員工紅利及董監事酬勞之估列係依過去經驗及考量經營現況以可能發放之金額為基礎，按年度預計發放之員工紅利及董監事酬勞分季平均估列，一〇一及一〇〇年度估列之員工紅利分別為 6,000 仟元及 5,000 仟元，董監事酬勞分別為 6,554 仟元及 9,100 仟元。年度終了後，董事會決議之發放金額有重大變動時，該變動調整原提列年度費用，於股東會決議日時，若金額仍有變動，則依會計估計變動處理，於股東會決議年度調整入帳。如股東會決議採股票發放員工紅利，股票紅利股數以決議分紅之金額除以股票公平價值決定，股票公平價值係以股東會決議日前一日的收盤價，並考量除權除息之影響為計算基礎。

本公司分配盈餘時，必須依法令規定就股東權益減項（包括金融商品未實現損益、未認列為退休金成本之淨損失及換算調整數）餘額提列特別盈餘公積。嗣後股東權益減項如有減少，可就減少金額自特別盈餘公積轉回未分配盈餘。

依公司法規定，法定盈餘公積應提撥至其餘額達公司實收股本總額時為止。法定盈餘公積得用以彌補虧損。公司無虧損時，法定盈餘公積超過實收股本總額百分之二十五之部分除得撥充股本外，尚得以現金分配。

本公司計算分配股東可扣抵稅額時，若分配屬於八十六年度（含）以前未分配盈餘時，股東將不獲配股東可扣抵稅額。若分配屬於八十七年度（含）以後未分配盈餘時，除屬非中華民國境內居住者之股東外，其餘股東可按盈餘分配日之稅額扣抵比率計算可獲配之股東可扣抵稅額；惟獲配股利或盈餘總額所含之稅額，係屬所得稅法第六十六條之九規定之加徵百分之十營利事業所得稅稅額時，非中華民國境內居住之股東得以該稅額抵繳該股利淨額或盈餘淨額之應扣繳稅款。

本公司分別於一〇〇一年六月十五日及一〇〇〇年六月十五日舉行股東常會，決議一〇〇〇及九十九年度盈餘分配案，分別列示如下：

	盈 餘 分 配 案		每 股 股 利 (元)	
	一〇〇〇年度	九十九年度	一〇〇〇年度	九十九年度
法定盈餘公積	\$ 75,596	\$ 144,268		
普通股現金股利	481,250	687,500	\$ 1.00	\$ 1.25

上述一〇〇〇及九十九年度盈餘分配案與本公司一〇〇一年三月二十日及一〇〇〇年三月二十四日之董事會擬議並無差異。

一〇〇一年六月十五日股東常會決議配發一〇〇〇年度員工現金紅利及董監事酬勞分別為 5,000 仟元及 9,100 仟元，一〇〇〇年六月十五日股東常會決議配發九十九年度員工現金紅利及董監事酬勞分別為 8,500 仟元及 9,100 仟元，上述決議配發之員工紅利及董監事酬勞與一〇〇〇及九十九年度財務報表認列之金額相同。

一〇〇〇年六月十五日股東常會決議通過現金減資案，減資金額為 687,500 仟元，減資後實收資本額為 4,812,500 仟元，業經申報證券主

管機關生效，本公司董事會決議以一〇〇年八月十四日為減資換股基準日。

一〇一年六月十五日股東常會亦決議通過現金減資案，減資金額為481,250仟元，減資後實收資本額為4,331,250仟元，業經申報證券主管機關生效，本公司董事會決議以一〇一年八月十四日為減資換股基準日。

本公司一〇二年三月十九日董事會擬議一〇一年度盈餘分配案及每股股利如下：

	<u>盈餘分配案</u>	<u>每股股利(元)</u>
法定盈餘公積	\$ 75,957	
特別盈餘公積	661,811	
現金股利	563,062	\$ 1.30

一〇二年三月十九日董事會亦擬議現金減資案，減資金額為331,250仟元，減資後實收資本額為4,000,000仟元。

有關一〇二年三月十九日董事會擬議之一〇一年度之盈餘分配案、員工分紅及董監酬勞以及現金減資案，尚待預計於一〇二年六月十三日召開之股東會決議。

有關本公司董事會通過擬議及股東會決議之員工紅利及董監酬勞資訊，請至台灣證券交易所「公開資訊觀測站」查詢。

十六、所得稅

(一) 帳列稅前利益按法定稅率(17%)計算之所得稅與所得稅費用之調節如下：

	<u>一〇一年度</u>	<u>一〇〇年度</u>
稅前利益按法定稅率計算之		
所得稅費用	\$148,882	\$158,354
調節項目之所得稅影響數		
永久性差異	(125,580)	(47,040)
暫時性差異	(36,469)	(3,890)
虧損扣抵加回國內免稅		
股利收入	<u>13,167</u>	<u>-</u>
	-	107,424

(接次頁)

(承前頁)

	一〇一年度	一〇〇年度
基本稅額應納差額	\$ 61,033	\$ -
未分配盈餘加徵 10%	<u>19,912</u>	<u>61,091</u>
當年度所得稅	80,945	168,515
遞延所得稅		
暫時性差異	36,469	3,890
其他備抵評價調整	-	(5,151)
以前年度所得稅調整	(<u>1,204</u>)	<u>8,278</u>
所得稅費用	<u>\$116,210</u>	<u>\$175,532</u>

截至九十九年度止之所得稅申報案件，業經稅捐稽徵機關核定，惟本公司針對九十八年度申報案件有關國外股利收入之核定結果已提起復查，相關之影響本公司已於一〇〇年第三季調整入帳。

(二) 遞延所得稅資產（負債）明細如下：

	一〇一年 十二月三十一日	一〇〇年 十二月三十一日
流 動		
存貨跌價損失	\$ 34,876	\$ 50,806
備抵呆帳超限	6,709	5,956
未實現其他損費	3,841	21,241
未實現兌換損失	1,257	1,283
未分攤製造費用	<u>185</u>	<u>2,975</u>
淨遞延所得稅資產	<u>\$ 46,868</u>	<u>\$ 82,261</u>
非 流 動		
海外轉投資公司投資淨益	(\$274,943)	(\$273,072)
退休金費用超限數	43,151	42,356
其 他	(<u>15</u>)	(<u>15</u>)
	(231,807)	(230,731)
減：備抵評價	(<u>545</u>)	(<u>545</u>)
淨遞延所得稅負債	<u>(\$232,352)</u>	<u>(\$231,276)</u>

(三) 兩稅合一相關資訊：

	一〇一年 十二月三十一日	一〇〇年 十二月三十一日
股東可扣抵稅額帳戶餘額	<u>\$538,153</u>	<u>\$468,681</u>

本公司一〇一一年度預計及一〇〇年度實際盈餘分配之稅額扣抵比率分別為 15.50% 及 16.34%。

依所得稅法規定，本公司分配屬於八十七年度（含）以後之盈餘時，本國股東可按股利分配日之稅額扣抵比率計算可獲配之股東可扣抵稅額。本公司預計一〇一一年度盈餘分配之稅額扣抵比率時，已考慮應付當年度所得稅，由於實際分配予股東之可扣抵稅額，應以股利分配日之股東可扣抵稅額帳戶餘額為準，其與將來實際分配予股東時所適用之稅額扣抵比率可能有所差異。

(四) 未分配盈餘相關資訊：

一〇一及一〇〇年底未分配盈餘中屬八十六年度（含）以前之未分配盈餘分別為 363,345 仟元及 365,055 仟元；其餘皆為八十七年度（含）以後之未分配盈餘。

十七、用人、折舊及攤銷費用

	一	〇	一	年	度
	屬於營業 成本者	屬於營業 費用者	屬於營業外 費用及損失者	合	計
用人費用					
薪資費用	\$364,396	\$267,827	\$ -	\$632,223	
勞健保費用	29,173	22,089	-	51,262	
退休金費用	20,243	20,676	1,255	42,174	
其他用人費用	15,460	13,213	-	28,673	
小計	<u>\$429,272</u>	<u>\$323,805</u>	<u>\$ 1,255</u>	<u>\$754,332</u>	
折舊費用	<u>\$ 72,857</u>	<u>\$ 13,493</u>	<u>\$ 816</u>	<u>\$ 87,166</u>	
攤銷費用	<u>\$ 28,010</u>	<u>\$ 3,788</u>	<u>\$ -</u>	<u>\$ 31,798</u>	

	一	〇	〇	年	度
	屬於營業 成本者	屬於營業 費用者	屬於營業外 費用及損失者	合	計
用人費用					
薪資費用	\$347,923	\$245,787	\$ -	\$593,710	
勞健保費用	28,906	19,377	-	48,283	
退休金費用	25,766	19,361	1,384	46,511	
其他用人費用	14,583	12,374	-	26,957	
小計	<u>\$417,178</u>	<u>\$296,899</u>	<u>\$ 1,384</u>	<u>\$715,461</u>	
折舊費用	<u>\$ 72,633</u>	<u>\$ 15,335</u>	<u>\$ 795</u>	<u>\$ 88,763</u>	
攤銷費用	<u>\$ 28,923</u>	<u>\$ 3,350</u>	<u>\$ -</u>	<u>\$ 32,273</u>	

十八、每股盈餘

計算每股盈餘之分子及分母揭露如下：

	金額 (分子)		股數 (分母) (仟 股)	每股盈餘 (元)	
	稅 前	稅 後		稅 前	稅 後
<u>一〇一年度</u>					
基本每股盈餘					
屬於普通股股東之當 年度純益	\$ 875,779	\$ 759,569	463,203	<u>\$ 1.89</u>	<u>\$ 1.64</u>
具稀釋作用之潛在普通股 之影響					
員工紅利	<u> -</u>	<u> -</u>	<u> 467</u>		
稀釋每股盈餘					
屬於普通股股東之當 年度純益加潛在普 通股之影響	<u>\$ 875,779</u>	<u>\$ 759,569</u>	<u> 463,670</u>	<u>\$ 1.89</u>	<u>\$ 1.64</u>
<u>一〇〇年度</u>					
基本每股盈餘					
屬於普通股股東之當 年度純益	\$ 931,491	\$ 755,959	524,219	<u>\$ 1.78</u>	<u>\$ 1.44</u>
具稀釋作用之潛在普通股 之影響					
員工紅利	<u> -</u>	<u> -</u>	<u> 445</u>		
稀釋每股盈餘					
屬於普通股股東之當 年度純益加潛在普 通股之影響	<u>\$ 931,491</u>	<u>\$ 755,959</u>	<u> 524,664</u>	<u>\$ 1.78</u>	<u>\$ 1.44</u>

若企業得選擇以股票或現金發放員工分紅，則計算稀釋每股盈餘時，應假設員工分紅將採發放股票方式，並於該潛在普通股具有稀釋作用時計入加權平均流通在外股數，以計算稀釋每股盈餘。計算稀釋每股盈餘時，以該潛在普通股資產負債表日之收盤價，作為發行股數之判斷基礎。於次年度股東會決議員工分紅發放股數前計算稀釋每股盈餘時，亦繼續考量該等潛在普通股之稀釋作用。

十九、金融商品資訊之揭露

(一) 本公司一〇一及一〇〇年度未從事衍生性金融商品交易，非衍生性金融商品公平價值之資訊如下：

非衍生性金融商品	一〇一年十二月三十一日		一〇〇年十二月三十一日	
	帳面價值	公平價值	帳面價值	公平價值
資 產				
現金及約當現金	\$ 705,131	\$ 705,131	\$ 384,946	\$ 384,946
備供出售金融資產—流動	50,460	50,460	648,032	648,032
應收票據	7,373	7,373	16,766	16,766
應收帳款—淨額	1,417,418	1,417,418	1,557,705	1,557,705
應收關係企業款項	182,187	182,187	118,492	118,492
其他金融資產—流動	8,047	8,047	7,921	7,921
以成本衡量之金融資產—非流動	209,012	-	205,772	-
存出保證金	11,062	11,062	12,188	12,188
負 債				
短期借款	324,850	324,850	585,532	585,532
應付票據	115,569	115,569	85,262	85,262
應付帳款	409,498	409,498	341,414	341,414
應付關係企業款項	584,647	584,647	365,802	365,802
應付費用	183,049	183,049	210,152	210,152
其他應付款項	27,937	27,937	46,652	46,652
長期借款（含一年內到期之部分）	630,000	630,000	737,987	737,987
存入保證金	1,787	1,787	1,830	1,830

(二) 本公司估計金融商品公平價值所使用之方法及假設如下：

1. 短期金融商品以其在資產負債表上之帳面價值估計其公平價值，因為此類商品到期日甚近，其帳面價值應屬估計公平價值之合理基礎。此方法應用於現金及約當現金、應收票據及款項、應收關係企業款項、其他金融資產—流動、短期借款、應付票據及款項、應付關係企業款項、應付費用及其他應付款項。
2. 備供出售金融資產如有活絡市場公開報價時，則以此市場價格為公平價值。若無市場價格可供參考時，則採用評價方法估計。本公司採用評價方法所使用之估計及假設，與市場參與者於金融商品訂價時用以作為估計及假設之資訊一致。
3. 以成本衡量之金融資產係投資未上市（櫃）之股票，其無活絡市場公開報價，因此公平價值無法可靠衡量。

4. 長期借款以其未來現金流量之折現值估計公平價值。折現率則以本公司所能獲得類似條件（相近之到期日）之長期借款利率為準。

5. 存出及存入保證金係預估其未來攸關價值與帳面價值相當，因是以帳面價值為公平價值。

(三) 本公司金融資產及金融負債之公平價值，以活絡市場之公開報價直接決定者，及以評價方法估計者分別為：

	公開報價決定之金額		評價方法估計之金額	
	一〇一年十二月三十一日	一〇〇年十二月三十一日	一〇一年十二月三十一日	一〇〇年十二月三十一日
<u>資 產</u>				
備供出售金融資產—流動	\$ 50,460	\$ 648,032	\$ -	\$ -

(四) 本公司一〇一及一〇〇年十二月三十一日具利率變動之公平價值風險之金融負債分別為 324,850 仟元及 585,532 仟元；具利率變動之現金流量風險之金融負債分別為 630,000 仟元及 737,987 仟元。

(五) 財務風險資訊

1. 市場風險

本公司從事國內上市（櫃）股票投資，定期對投資標的做評估，預期無重大市場風險。

2. 信用風險

金融資產受到本公司之交易對方或他方未履行合約之潛在影響，其影響包括本公司所從事金融商品之信用風險集中程度、組成要素、合約金額及其他應收款。本公司信用風險金額一〇一及一〇〇年十二月三十一日分別為 1,978,660 仟元及 2,866,232 仟元，係以資產負債表日公平價值為正數之合約為評估對象。

本公司所持有之各種金融商品，其最大信用暴險金額（不含擔保品之公平價值）分析如下：

	一〇一年十二月三十一日		一〇〇年十二月三十一日	
	帳面價值	最大信用暴險金額	帳面價值	最大信用暴險金額
備供出售金融資產				
國內上市(櫃)股票	\$ 50,460	\$ 50,460	\$ 648,032	\$ 648,032
表外承諾及保證	-	1,928,200	-	2,218,200
	<u>\$ 50,460</u>	<u>\$1,978,660</u>	<u>\$ 648,032</u>	<u>\$2,866,232</u>

上表列示之信用風險金額係以資產負債表日公平價值為正數及表外承諾及保證之合約為評估對象。

3. 流動性風險

本公司之營運資金足以支應，故未有因無法籌措資金以履行合約義務之流動性風險。

本公司以成本衡量之權益商品均無活絡市場，故預期具有重大流動性風險。

二十、關係人交易事項

(一) 關係人之名稱及關係：

關係人名稱	與本公司之關係
年興製衣(越南)公司	子公司
年興製衣(寧平)公司	子公司
竹興製衣(柬埔寨)公司	子公司
岷興製衣(柬埔寨)公司	子公司(已於一〇〇年第四季結束營運)
阿爾發紡織尼加拉瓜公司	子公司
年興國際投資公司	子公司
竹興製衣公司	子公司(一〇一年十二月底解散)
至興製衣(柬埔寨)公司	子公司
年興國際(薩摩亞)公司	孫公司
鳳凰開發行銷公司	孫公司
宇苔投資公司	孫公司
宇苔工業公司	孫公司
福爾摩莎紡織公司	孫公司
C & Y Garments	孫公司
年興國際(賴索托)公司	孫公司
全球成衣公司	孫公司

(接次頁)

(承前頁)

關係人名稱	與本公司之關係
Grand Paper International (B.V.I.) Ltd.	孫公司採權益法計價之被投資公司
陳榮秋	本公司董事長之一親等親屬
陳洪雲	本公司董事長之一親等親屬
弘淵投資有限公司	其董事長係本公司董事長之二親等親屬
國仲投資有限公司	其董事長與本公司董事長相同
力鋒投資有限公司	其董事長係本公司董事長之二親等親屬
新技牛仔加工公司	原係子公司，本公司已於一〇一年九月出售對其全部持股，其董事長於一〇一年十二月卸任本公司總經理

(二) 除財務報表附註八、十一及二二列示者外，本公司與關係人間之重大交易事項彙總如下：

年 度	一 〇 一 年		一 〇 〇 年	
	金 額	估 該 科目 %	金 額	估 該 科目 %
銷貨收入淨額				
福爾摩莎紡織公司	\$ 621,100	6	\$ 632,322	6
新技牛仔加工公司	-	-	81	-
	<u>\$ 621,100</u>	<u>6</u>	<u>\$ 632,403</u>	<u>6</u>
加工費用 (帳列製造費用)				
年興製衣 (越南) 公司	\$ 609,679	14	\$ 599,238	15
竹興製衣 (柬埔寨) 公司	592,907	14	492,833	12
年興製衣 (寧平) 公司	502,260	11	383,598	9
福爾摩莎紡織公司	435,576	10	400,441	10
年興國際 (賴索托) 公司	365,618	8	333,849	8
C & Y Garments	335,614	8	307,291	7
全球成衣公司	327,844	7	343,314	8
阿爾發紡織尼加拉瓜公司	233,670	5	204,463	5
岷興製衣 (柬埔寨) 公司	-	-	136,750	3
	<u>\$3,403,168</u>	<u>77</u>	<u>\$3,201,777</u>	<u>77</u>
租金費用 (帳列製造費用)				
年興國際 (薩摩亞) 公司	\$ 213,792	5	\$ 214,853	5

(接次頁)

(承前頁)

	一	〇	一	年	一	〇	〇	年
	金	額	佔	該	金	額	佔	該
			科目	%			科目	%
租金費用(帳列營業費用)								
竹興製衣公司	\$	295	-	-	\$	-	-	-
租金收入								
弘淵投資有限公司	\$	31	1	1	\$	26	1	1
國仲投資有限公司		31	1	1		26	1	1
力鋒投資有限公司		31	1	1		26	1	1
年興國際投資公司		25	-	-		25	-	-
新技牛仔加工公司		24	-	-		24	-	-
	\$	142	3	3	\$	127	3	3
其他收入(帳列營業外收入及 利益—其他)								
年興製衣(寧平)公司	\$	10	-	-	\$	6,786	8	8
竹興製衣(柬埔寨)公司		-	-	-		1,206	1	1
	\$	10	-	-	\$	7,992	9	9
勞務收入(帳列營業外收入及 利益—其他)								
鳳凰開發行銷公司	\$	13,698	16	16	\$	9,633	12	12
新技牛仔加工公司		4,345	5	5		2,344	2	2
	\$	18,043	21	21	\$	11,977	14	14
年 底								
應收關係企業款項								
帳 款								
福爾摩莎紡織公司	\$	95,760	52	52	\$	87,120	73	73
其他應收款								
宇苔工業公司		39,730	22	22		12,214	10	10
鳳凰開發行銷公司		18,026	10	10		8,419	7	7
宇苔投資公司		15,761	9	9		6,782	6	6
至興製衣(柬埔寨) 公司		12,298	7	7		-	-	-
Grand Paper International (B.V.I.) Ltd.		593	-	-		237	-	-
年興國際投資公司		19	-	-		26	-	-
新技牛仔加工公司		-	-	-		1,984	2	2

(接次頁)

(承前頁)

	一〇一一年度	一〇〇年度
	估該 科目%	估該 科目%
	金 額	金 額
年興製衣(寧平)公司	\$ -	\$ 950
C & Y Garments	-	760
	<u>\$ 182,187</u>	<u>\$ 118,492</u>
應付關係企業款項		
帳款及費用		
阿爾發紡織尼加拉瓜公司	\$ 118,667	\$ 63,555
年興國際(薩摩亞)公司	116,907	51,837
竹興製衣(柬埔寨)公司	111,205	85,465
年興製衣(越南)公司	108,315	141,520
C&Y Garments	42,860	-
年興國際(賴索托)公司	34,895	10,516
全球成衣公司	34,547	9,889
年興製衣(寧平)公司	17,251	-
竹興製衣公司	-	3,020
	<u>\$ 584,647</u>	<u>\$ 365,802</u>

本公司於一〇一一年度以帳面值 18,979 仟元向竹興製衣公司購買土地及運輸設備。

本公司應收關係企業款項除應收帳款外，尚包括為因應子公司營運需求而產生之相關代付款項。

上述關係人交易除加工費用係按其必要營運成本議定，款項收付按其營運之現金需求支付，其餘皆與一般交易條件相當。

(三) 董事、監察人及管理階層薪酬資訊：

	一〇一一年度	一〇〇年度
薪 資	\$ 24,242	\$ 25,129
獎 金	20,541	22,634
業務執行費	3,803	4,140
	<u>\$ 48,586</u>	<u>\$ 51,903</u>

薪酬資訊中屬員工紅利部分係依公司章程估列及依估列比例歸屬，與實際分配金額可能有所差異。

二一、質押之資產

下列資產業已抵押予銀行作為長期循環融資額度聯合授信合約之擔保品：

	一〇一年 十二月三十一日	一〇〇年 十二月三十一日
固定資產－淨額	<u>\$275,239</u>	<u>\$283,821</u>

二二、承諾及或有事項

截至一〇一年底止，本公司重大之承諾及或有事項如下：

- (一) 已開立未使用之信用狀金額計 799,315 仟元。
- (二) 截至一〇一年底止，為鳳凰開發行銷公司及年興國際投資公司背書保證之金額分別為 1,778,200 仟元及 150,000 仟元。上述各該公司所動用之額度金額分別為 146,907 仟元及 115,000 仟元。

二三、重大之災害損失

本公司之轉投資公司位於墨西哥廠區之紡織廠棉花倉庫於一〇一年十二月二十五日發生火災，致部分建物、設備及存貨毀損，受損金額為 114,755 仟元（包括存貨 107,045 仟元及固定資產 7,710 仟元），本公司之轉投資公司年興國際（維多利亞）公司已投保火險，截至一〇二年三月十九日止，申請理賠事宜正與保險公司處理中，由於尚無法合理估計保險理賠金額，是以本公司之轉投資公司鳳凰開發行銷公司及年興國際（維多利亞）公司分別於一〇一年度認列前述火災損失 107,045 仟元及 7,710 仟元。

二四、外幣金融資產及負債之匯率資訊

本公司具重大影響之外幣金融資產及負債資訊如下：

單位：各外幣／新台幣仟元

	一〇一年十二月三十一日			一〇〇年十二月三十一日		
	外幣	匯率	新台幣	外幣	匯率	新台幣
<u>金融資產</u>						
<u>貨幣性項目</u>						
美金	\$ 62,462	29.050	\$ 1,814,515	\$ 59,333	30.260	\$ 1,795,430
南非幣	10,241	3.421	35,034	4,033	3.704	14,937
歐元	4	38.486	147	205	39.200	8,029
<u>採權益法之長期股權投資</u>						
美金	223,899	29.050	6,504,271	222,500	30.260	6,732,849
<u>金融負債</u>						
<u>貨幣性項目</u>						
美金	42,635	29.050	1,238,545	32,890	30.260	995,254
歐元	30	38.486	1,155	30	39.200	1,176

二五、附註揭露事項

(一) 重大交易事項相關資訊及(二) 轉投資事業相關資訊

1. 資金貸與他人：無。
2. 為他人背書保證：附表一。
3. 期末持有有價證券情形：附表二。
4. 累積買進或賣出同一有價證券之金額達新台幣一億元或實收資本額百分之二十以上：附表三。
5. 取得不動產之金額達新台幣一億元或實收資本額百分之二十以上：無。
6. 處分不動產之金額達新台幣一億元或實收資本額百分之二十以上：無。
7. 與關係人進、銷貨之金額達新台幣一億元或實收資本額百分之二十以上：附表四。
8. 應收關係人款項達新台幣一億元或實收資本額百分之二十以上：附表五。
9. 被投資公司資訊：附表六。

10. 從事衍生性商品交易：無。

本公司轉投資事業於一〇一及一〇〇年度未從事衍生性金融商品交易。

(三) 大陸投資資訊

1. 大陸被投資公司名稱、主要營業項目、實收資本額、投資方式、資金匯出入情形、持股比例、投資損益、期末投資帳面價值、已匯回投資損益及赴大陸地區投資限額：附表七。
2. 與大陸被投資公司直接或間接由第三地區所發生下列之重大交易事項，暨其價格、付款條件、未實現損益：無。
3. 與大陸被投資公司直接與間接經由第三地區事業提供票據背書保證或提供擔保品情形：無。
4. 與大陸被投資公司直接與間接經由第三地區提供資金融通情形：無。
5. 其他對當期損益或財務狀況有重大影響之交易事項：無。

二六、營運部門財務資訊

本公司已於合併財務報表附註揭露部門資訊，本財務報表不另行揭露相關資訊。

二七、事先揭露採用國際財務報導準則相關事項

金融監督管理委員會（以下稱「金管會」）於九十八年五月十四日宣布之「我國企業採用國際會計準則推動架構」，上市上櫃公司及興櫃公司應自一〇二年起依證券發行人財務報告編製準則及財團法人中華民國會計研究發展基金會翻譯並由金管會發布之國際財務報導準則、國際會計準則、解釋及解釋公告編製財務報告。本公司依據金管會九十九年二月二日發布之金管證審字第〇九九〇〇〇四九九四三號函令之規定，已於一〇一年度合併財務報表附註事先揭露採用國際財務報導準則之情形。

年興紡織股份有限公司及其子公司

為他人背書保證

民國一〇一一年度

附表一

單位：新台幣仟元

編號	背書保證者 公司名稱	被背書保證 公司名稱	證對對象		單一企業背書 保證之額 (註二)	本期最高背書 保證餘額	期末背書保證餘額	以財保 書保額	擔保金 之額	累計背書保證金額 佔最近期財務報表 淨值之比率(%)	背書保證最高限額 (註二)
			關係	(註一)							
0	年興紡織公司	鳳凰開發行銷公司	3		\$ 3,043,800	\$ 2,118,200	\$ 1,778,200	\$ -	-	18	\$ 5,073,000
0	年興紡織公司	年興國際投資公司	2		3,043,800	150,000	150,000	-	-	1	5,073,000

註一：背書保證者與被背書保證對象之關係有下列六種，標示種類即可

1. 有業務關係之公司。
2. 直接持有普通股股權超過百分之五十之子公司。
3. 母公司與子公司持有普通股股權合併計算超過百分之五十之被投資公司。
4. 對公司直接或經由子公司間接持有普通股股權超過百分之五十之母公司。
5. 基於承攬工程需要之同業間依合約規定互保之公司。
6. 因共同投資關係由各出資股東依其持股比例對其背書保證之公司。

註二：本公司辦理背書保證總額，以不超過母公司股東權益總額百分之五十為限，對單一企業之背書保證限額，以不超過母公司股東權益總額百分之三十為限。

年興紡織股份有限公司及其子公司

期末持有有價證券情形

民國一〇一一年十二月三十一日

附表二

單位：新台幣千元

持有之公司	有價證券及名稱	與有價證券發行人之關係	帳列	科目	期數/單位數	帳面金額	持股比例%	股權淨值或市價	備註
年興紡織公司	年興國際(維京群島)公司	子公司	採權益法之長期股權投資	採權益法之長期股權投資	208,350	\$ 4,845,702	100.00	\$ 4,847,308	註
	年興製衣(寧平)公司	子公司	採權益法之長期股權投資	採權益法之長期股權投資	-	453,848	100.00	453,848	
	年興製衣(越南)公司	子公司	採權益法之長期股權投資	採權益法之長期股權投資	-	395,449	100.00	395,449	
	阿爾發紡織(孟加拉)公司	子公司	採權益法之長期股權投資	採權益法之長期股權投資	1,000	367,421	100.00	367,421	
	竹興製衣(柬埔寨)公司	子公司	採權益法之長期股權投資	採權益法之長期股權投資	14,000	321,051	100.00	321,051	
	至興製衣(柬埔寨)公司	子公司	採權益法之長期股權投資	採權益法之長期股權投資	4,414	120,801	100.00	120,801	
	年興國際投資公司	子公司	採權益法之長期股權投資	採權益法之長期股權投資	2,000,000	42,816	100.00	42,816	
	中華國際投資公司	採權益法評價之被投資公司	採權益法之長期股權投資	採權益法之長期股權投資	3,274,021	39,865	22.42	39,865	
	竹興製衣公司	採權益法評價之被投資公司	採權益法之長期股權投資	採權益法之長期股權投資	500,000	15,261	100.00	15,261	
	伍興國際興業公司	採權益法評價之被投資公司	採權益法之長期股權投資	採權益法之長期股權投資	450,000	-	30.00	-	
	新普科技股份有限公司	以成本衡量之金融資產	備供出售金融資產—流動	採權益法之長期股權投資	345,617	50,460	0.12	50,460	
	永昕生物醫藥科技股份有限公司	以成本衡量之金融資產	以成本衡量之金融資產—非流動	採權益法之長期股權投資	7,000,000	107,100	12.17	18,789	
	如興股份有限公司	以成本衡量之金融資產	以成本衡量之金融資產—非流動	採權益法之長期股權投資	4,032,258	35,997	6.88	47,379	
	友富投資股份有限公司	以成本衡量之金融資產	以成本衡量之金融資產—非流動	採權益法之長期股權投資	3,384,000	33,840	5.00	2,204	
賀專能源股份有限公司	以成本衡量之金融資產	以成本衡量之金融資產—非流動	採權益法之長期股權投資	1,404,496	19,107	4.56	15,839		
源創投資股份有限公司	以成本衡量之金融資產	以成本衡量之金融資產—非流動	採權益法之長期股權投資	789,529	7,895	8.33	3,992		
德陽生物科技創業股份有限公司	以成本衡量之金融資產	以成本衡量之金融資產—非流動	採權益法之長期股權投資	419,520	4,196	2.22	4,752		
晶宏半導體股份有限公司	以成本衡量之金融資產	以成本衡量之金融資產—非流動	採權益法之長期股權投資	486,011	877	0.55	4,915		
微風數位科技股份有限公司	以成本衡量之金融資產	以成本衡量之金融資產—非流動	採權益法之長期股權投資	147,000	-	2.94	127		
年興國際(維京群島)公司	年興國際(百慕達)公司	子公司	採權益法之長期股權投資	採權益法之長期股權投資	29,400	676,521	100.00	676,521	
	年興國際(薩摩亞)公司	子公司	採權益法之長期股權投資	採權益法之長期股權投資	40,300,000	1,716,350	100.00	1,716,350	
	鳳凰開發行銷公司	子公司	採權益法之長期股權投資	採權益法之長期股權投資	45,000,000	1,686,396	100.00	1,686,396	
	年興開發(薩摩亞)公司	子公司	採權益法之長期股權投資	採權益法之長期股權投資	330,000	9,241	100.00	9,241	
年興國際(百慕達)公司	宇苔資本管理公司	子公司	採權益法之長期股權投資	採權益法之長期股權投資	1,743,750	56,168	77.50	56,168	
	宇苔投資公司	子公司	採權益法之長期股權投資	採權益法之長期股權投資	9,017,964	243,423	75.26	243,423	
	RABOBANK NEDERLAND	-	無活絡市場之債券投資—非流動	無活絡市場之債券投資—非流動	10,000	352,514	-	352,514	
年興國際(百慕達)公司	年興國際(維多利亞)公司	子公司	採權益法之長期股權投資	採權益法之長期股權投資	47,410	551,008	99.99	551,008	
	年興成衣公司	子公司	採權益法之長期股權投資	採權益法之長期股權投資	26	(13,466)	99.99	(13,466)	
年興國際(薩摩亞)公司	C & Y Garments	子公司	採權益法之長期股權投資	採權益法之長期股權投資	99,800	158,712	99.80	172,927	
	年興國際(賴索托)公司	子公司	採權益法之長期股權投資	採權益法之長期股權投資	200,000	197,676	100.00	197,676	
	全球成衣公司	子公司	採權益法之長期股權投資	採權益法之長期股權投資	100,000	228,392	100.00	228,392	
	福爾摩莎紡織公司	子公司	採權益法之長期股權投資	採權益法之長期股權投資	100,000	423,335	100.00	423,335	

(接次頁)

年興紡織股份有限公司及其子公司
累積買進或賣出同一有價證券之金額達新台幣一億元或實收資本額百分之二十以上
民國一〇一一年度

附表三

單位：新台幣仟元

買、賣之公司及 有價證券名稱	帳列科目	交易對象	關係	期 餘	初買		入 額	調 整 項 目 (註二)	賣 股 數 / 單 位 數	售 價	帳 面 成 本 處 分	出 期 益	出 期 股 數 / 單 位 數	末 額
					額	股 數 / 單 位 數								
年興紡織公司	備供出售金融 資產—流動	—	—	3,661,198	\$ 648,032	31,419 (註一)	-	(\$ 577,621)	3,347,000	\$ 736,905	\$ 19,951	\$ 716,954	345,617	\$ 50,460

註一：係盈餘配股。

註二：係金融商品未實現利益之變動。

年興紡織股份有限公司及其子公司
與關係人進、銷貨之金額達新台幣一億元或實收資本額百分之二十以上
民國一〇一一年度

附表四

單位：新台幣仟元

進(銷)貨之公司	交易對象	關係	交易情形		信託期間	交易條件與一般交易情形之	信託	原	不	同	應收(付)票據、帳款		註		
			進(銷)貨金額	估總進(銷)貨之比率(%)							額	估總應收(付)票據及帳款之比率(%)			
年興紡織公司	福爾摩紗紡織公司 年興製衣(越南)公司 竹興製衣(柬埔寨)公司 年興製衣(寧平)公司 福爾摩紗紡織公司 年興國際(賴索托)公司 C&Y Garments 全球成衣公司 阿爾發紡織尼加拉瓜公司	孫公司 子公司 子公司 子公司 孫公司 孫公司 孫公司 孫公司 孫公司	銷貨	(6)	(註二)	-	(註二)					\$ 95,760	6		
			加工費用	14	(註一)	(註一)	(註一)						(108,315)	(10)	
			加工費用	14	(註一)	(註一)	(註一)	(註一)					(111,205)	(10)	
			加工費用	11	(註一)	(註一)	(註一)	(註一)					(17,251)	(2)	
			加工費用	10	(註一)	(註一)	(註一)	(註一)					-	-	
			加工費用	8	(註一)	(註一)	(註一)	(註一)					(34,895)	(3)	
			加工費用	8	(註一)	(註一)	(註一)	(註一)					(42,860)	(4)	
			加工費用	7	(註一)	(註一)	(註一)	(註一)					(34,547)	(3)	
			加工費用	5	(註一)	(註一)	(註一)	(註一)					(118,667)	(11)	
			加工收入	(100)	(註一)	(註一)	(註一)	(註一)					108,315	95	
年興製衣(越南)公司	年興紡織公司	母公司	加工收入	(88)	(註一)	(註一)					111,205	90			
			加工收入	(98)	(註一)	(註一)	(註一)				17,251	81			
			加工收入	(100)	(註二)	(註一)	(註一)				(95,760)	(99)			
福爾摩紗紡織公司	年興紡織公司 年興紡織公司	母公司 母公司	進貨	100	(註一)	-	(註二)				-	-			
			加工收入	(95)	(註一)	(註一)	(註一)								
年興國際(賴索托)公司	年興紡織公司	母公司	加工收入	(100)	(註一)	(註一)	(註一)				34,895	73			
			加工收入	(100)	(註一)	(註一)	(註一)				42,860	100			
全球成衣公司	年興紡織公司	母公司	加工收入	(99)	(註一)	(註一)	(註一)				34,547	97			
			加工收入	(100)	(註一)	(註一)	(註一)				118,667	100			
阿爾發紡織尼加拉瓜公司	年興國際(維多利亞)公司	母公司相同	加工收入	86	(註一)	(註一)	(註一)				(134,899)	(73)			
			加工費用	(100)	(註一)	(註一)	(註一)				134,899	82			

註一：加工費用係按子公司必要之營運成本議定，並視其營運之現金需求付款。

註二：視其營運之現金需求支付。

註三：加工費用係按占總製造費用之比率計算。

年興紡織股份有限公司及其子公司
應收關係人款項達新台幣一億元或實收資本額百分之二十以上

民國一〇一一年十二月三十一日

附表五

單位：新台幣千元

帳列應收款項之公司	交易對象	關係	應收關係人款項餘額	週轉率	逾期逾金	應收關係人款項式	應收關係人款項金額	應收關係人款項金額	提列帳帳	抵備金
年興製衣(越南)公司	年興紡織公司	母公司	\$ 108,315	(註)	\$	-	\$ 51,244	\$	-	-
竹興製衣(柬埔寨)公司	年興紡織公司	母公司	111,205	(註)	-	-	47,840	-	-	-
阿爾發紡織尼加拉瓜公司	年興紡織公司	母公司	118,667	(註)	-	-	10,724	-	-	-
年興國際(薩摩亞)公司	年興紡織公司	母公司	116,907	(註)	-	-	-	-	-	-
年興國際(維多利亞)公司	鳳凰開發行銷公司	母公司相同	134,899	(註)	-	-	40,931	-	-	-

註：收款係按營運資金需求請款。

年興紡織股份有限公司及其子公司

被投資公司資訊

民國一〇一一年度

附表六

單位：新台幣仟元

投資公司名稱	被投資公司名稱	所 在 地 區	主要營業項目	原 始 投 資 金 額	期 末 股 數	末 期 數 比 率 (%)	持 有 金 額	有 被 投 資 公 司 本 期 損 益	本 期 認 列 之 損 益	備 註
年興紡織公司	年興國際(維京群島)公司	CITICO BUILDING, WICKHAMS CAY ROAD TOWN TORTOLA	生產事業之投資	\$ 3,351,921	208,350	100.00	\$ 4,845,702	\$ 86,881	\$ 85,489	子公司(註)
	年興製衣(寧平)公司	Ninh Phuc Industrial Zone, Ninh Binh City, Ninh Binh Province, Viet Nam	牛仔成衣之加工	714,092	-	100.00	453,848	(77,898)	(77,898)	子公司
	年興製衣(越南)公司	Rd. TRAN THI DUNG, Phuc Khanh Industrial Park, Thai Binh City, Thai Binh Province, Viet Nam	牛仔成衣之加工	597,121	-	100.00	395,449	(42,817)	(42,817)	子公司
	阿爾發紡織尼加拉瓜公司	Km 15 1/2 Carretera Nueva a León, Los Brasiles, Managua	休閒布料之染整加工	380,294	1,000	100.00	367,421	(7,248)	(7,248)	子公司
	竹興製衣(柬埔寨)公司	ROAD 6A; PHUM KHTOR; SANGKAT PREK LEAP; RUSSEY KEO DISTRICT; PHNOM PENH; KINGDOM OF CAMBODIA	牛仔成衣之加工	288,801	14,000	100.00	321,051	21,006	21,006	子公司
	至興製衣(柬埔寨)公司	ROAD 6A; PHUM KHTOR; SANGKAT PREK LEAP; RUSSEY KEO DISTRICT; PHNOM PENH; KINGDOM OF CAMBODIA	牛仔成衣之加工	131,158	4,414	100.00	120,801	(7,274)	(7,274)	子公司
	年興國際投資公司	臺北市內湖區內湖路一段 308 號 12 樓之 2	一般投資業務	20,000	2,000,000	100.00	42,816	(834)	(834)	子公司
	中華國際投資公司	臺北市大安區敦化南路二段 97 號 28 樓	一般投資業務	5,208	3,274,021	22.42	39,865	(3,486)	(782)	採權益法評價之被投資公司
	竹興製衣公司	臺北市內湖路一段 306 號 13 樓	牛仔成衣之製造及代理銷售	86,360	500,000	100.00	15,261	(842)	(842)	子公司
	新技牛仔加工公司	苗栗縣後龍鎮東明里下浮尾 119-3 號	牛仔布及牛仔褲之加工水洗	-	-	-	-	(4,061)	(2,234)	子公司
	伍興國際製衣公司	基隆市暖暖區碇安里源遠路 297 巷 97 號	牛仔成衣及原料之買賣	4,500	450,000	30.00	-	-	-	採權益法評價之被投資公司

(接 次 頁)

(承前頁)

投資公司名稱	被投資公司名稱	地址	主要營業項目	原本期	始投	資上	金期	額未	期股	末	比	率	(%)	持	帳	面	金	額	有	被	投	資	公	司	本	期	認	列	之	備	
				本	期	末	期	末	期	末	數	比	率	(%)	帳	面	金	額	有	被	投	資	公	司	本	期	認	列	之	備	
				\$	\$	\$	\$	\$	\$					\$	\$	\$	\$	\$	\$	\$	\$	\$	\$	\$	\$	\$	\$	\$	\$	\$	
年興紡織公司	兆興紡織公司	台北市內湖路一段306號13樓	牛仔成衣之原物料採購	-	-	-	-	-	-	-	-	-	-	-	-	-	-	-	-	-	-	-	-	-	-	-	-	-	-	-	子公司
年興國際(百慕達)公司	年興國際(百慕達)公司	CANON'S COURT, 22 VICTORIA STREET, HAMILTON	生產事業之投資	538,101	538,101	538,101	538,101	538,101	29,400	100.00	100.00	100.00	100.00	676,521	676,521	676,521	676,521	676,521	676,521	676,521	676,521	676,521	676,521	676,521	676,521	676,521	676,521	676,521	676,521	676,521	孫公司
年興國際(薩摩亞)公司	年興國際(薩摩亞)公司	HMI12, BERMUDA	生產事業之投資	1,294,422	1,294,422	1,294,422	1,294,422	1,294,422	40,300,000	100.00	100.00	100.00	100.00	1,716,350	1,716,350	1,716,350	1,716,350	1,716,350	1,716,350	1,716,350	1,716,350	1,716,350	1,716,350	1,716,350	1,716,350	1,716,350	1,716,350	1,716,350	1,716,350	1,716,350	孫公司
年興國際(薩摩亞)公司	鳳凰閣發行銷公司	Level 2, Lotemau Centre, Vaea Street, Apia, Samoa	牛仔布之買賣及一般投資業務	1,442,492	1,442,492	1,442,492	1,442,492	1,442,492	45,000,000	100.00	100.00	100.00	100.00	1,686,396	1,686,396	1,686,396	1,686,396	1,686,396	1,686,396	1,686,396	1,686,396	1,686,396	1,686,396	1,686,396	1,686,396	1,686,396	1,686,396	1,686,396	1,686,396	1,686,396	孫公司
年興國際(薩摩亞)公司	年興開發(薩摩亞)公司	Offshore Chambers, P.O. Box 217, Apia, Samoa	投資控股	9,847	9,847	9,847	9,847	9,847	330,000	100.00	100.00	100.00	100.00	9,241	9,241	9,241	9,241	9,241	9,241	9,241	9,241	9,241	9,241	9,241	9,241	9,241	9,241	9,241	9,241	9,241	孫公司
宇苔投資公司	宇苔資本管理公司	Level 2, Lotemau Centre, Vaea Street, Apia, Samoa	租賃業務	62,174	62,174	62,174	62,174	62,174	1,743,750	77.50	77.50	77.50	77.50	56,168	56,168	56,168	56,168	56,168	56,168	56,168	56,168	56,168	56,168	56,168	56,168	56,168	56,168	56,168	56,168	56,168	孫公司
宇苔投資公司	宇苔投資公司	Level 2, Lotemau Centre, Vaea Street, Apia, Samoa	成衣之洗水加工	283,373	193,398	193,398	193,398	193,398	9,017,964	75.26	75.26	75.26	75.26	243,423	243,423	243,423	243,423	243,423	243,423	243,423	243,423	243,423	243,423	243,423	243,423	243,423	243,423	243,423	243,423	243,423	孫公司
宇苔投資公司	宇苔工業公司	ROAD 6A; PHUM KHTOR; SANGKAT PREK LEAP; RUSSEY KEO DISTRICT; PHNOM PENH; KINGDOM OF CAMBODIA	成衣之洗水加工	289,085	206,989	206,989	206,989	206,989	9,771,831	100.00	100.00	100.00	100.00	269,703	269,703	269,703	269,703	269,703	269,703	269,703	269,703	269,703	269,703	269,703	269,703	269,703	269,703	269,703	269,703	269,703	孫公司
年興國際(百慕達)公司	年興國際(維多利亞)公司	Libramiento Naciones Unidas Km. 20, Parque Industrial Nuevo Santander Cd. Victoria, Tamaulipas, Mexico. C. P. 87130	牛仔布之加工	636,161	636,161	636,161	636,161	636,161	47,410	99.99	99.99	99.99	99.99	551,008	551,008	551,008	551,008	551,008	551,008	551,008	551,008	551,008	551,008	551,008	551,008	551,008	551,008	551,008	551,008	551,008	孫公司
年興國際(薩摩亞)公司	年興成衣公司	Libramiento Naciones Unidas Km. 20, Parque Industrial Nuevo Santander Cd. Victoria, Tamaulipas, Mexico. C. P. 87130	牛仔成衣之加工	30,021	30,021	30,021	30,021	30,021	26	99.99	99.99	99.99	99.99	13,466	13,466	13,466	13,466	13,466	13,466	13,466	13,466	13,466	13,466	13,466	13,466	13,466	13,466	13,466	13,466	13,466	孫公司
年興國際(薩摩亞)公司	C & Y Garments	Site No.7D Thetsane Industrial Area Maseru 100. Lesotho	牛仔成衣之加工	105,226	105,226	105,226	105,226	105,226	99,800	99.80	99.80	99.80	99.80	158,712	158,712	158,712	158,712	158,712	158,712	158,712	158,712	158,712	158,712	158,712	158,712	158,712	158,712	158,712	158,712	158,712	孫公司
年興國際(薩摩亞)公司	年興國際(賴索托)公司	Site No.009 Thetsane Industrial Area Maseru 100. Lesotho	牛仔成衣之加工	10,562	10,562	10,562	10,562	10,562	200,000	100.00	100.00	100.00	100.00	197,676	197,676	197,676	197,676	197,676	197,676	197,676	197,676	197,676	197,676	197,676	197,676	197,676	197,676	197,676	197,676	197,676	孫公司

(接次頁)

(承前頁)

投資公司名稱	被投資公司名稱	地址	主要營業項目	原本期	投資未上期	金額未上期	期未股	未		持	有被投資公司	本期認列之	備註
								數比率(%)	帳面金額				
年興國際(薩摩亞)公司	全球成衣公司	Site No.12293-827 TheTsane Industrial Area, Maseru 100, Lesotho	牛仔成衣之加工	\$ 150,535	\$ 150,535	\$ 150,535	100,000	100.00	\$ 228,392	\$ 34,385	\$ 34,385	孫公司	
鳳凰開發行銷公司	福爾摩莎紡織公司	827 TheTsane Industrial Area, Maseru 100, Lesotho	牛仔布之加工	280,856	280,856	280,856	100,000	100.00	423,335	3,615	3,615	孫公司	
	Grand Paper International (B.V.I.) Ltd.	PRIVATE BAG A438 MASERU 100 LESOTHO	紙箱製造及買賣	37,713	37,713	37,713	1,110,000	37.00	60,046	40,010	14,803	採權益法評價之被投資公司	
	C&D Capital Corp.	OMC Chambers, P.O. Box 3152, Road Town, Tortola, British Virgin Islands	一般投資業務	103,057	113,919	113,919	3,347,882	22.42	95,260	2,708	608	採權益法評價之被投資公司	
	C&D Capital II Corp.	OMC Chambers, Wickhams Cay 1, Road Town, Tortola, British Virgin Islands.	一般投資業務	144,117	144,117	144,117	4,500,000	28.74	130,721	341	93	採權益法評價之被投資公司	
	Top Fashion Industrial Co., Ltd	P.O.Box 3321, (Sealight House), Road Town, Tortola, British Virgin Islands	牛仔成衣及原料之買賣	14,644	14,644	14,644	450,000	30.00	-	-	-	採權益法評價之被投資公司	

註：被投資公司損益與認列之投資損益差異係調整測流交易影響。

年興紡織股份有限公司及其子公司
大陸投資資訊
民國一〇一一年度

附表七

單位：新台幣仟元

大陸被投資公司名稱 (註一)	主要營業項目	實收資本額	投資方式	本 自 台 積 累 額	本 台 灣 投 資 金 額	本期匯出或收回投資金額		本 台 灣 投 資 金 額	本 期 匯 出 金 額	本 期 匯 入 金 額	本 期 自 本 公 司 或 間 接 持 有 之 股 份 比 例	本 期 直 接 投 資 金 額	本 期 認 損 益 帳 (註二)	列 帳 (註二)	末 面 價 值 (註二)	投 資 已 截 至 本 期 末	本 期 收 益
						匯 出	匯 入										
福州東陽塑料製品有限公司	汽機車零件製造及銷售等	\$ 508,375	透過第三地區現有轉投資公司再投資大陸公司	\$ 5,757	\$ -	\$ -	\$ -	\$ 5,757	\$ -	\$ -	0.74%	\$ -	-	-	\$ -	-	-
重慶大江渝強塑料製品有限公司	汽機車零件製造及銷售等	377,650	透過第三地區現有轉投資公司再投資大陸公司	3,293	-	-	-	3,293	-	-	0.41%	-	-	-	-	-	-
敦陽化工(番禺南沙)有限公司	化工原料製造及銷售等	156,870	透過第三地區現有轉投資公司再投資大陸公司	111	-	-	-	111	-	-	0.30%	-	-	-	-	-	-
長春敦陽化工有限公司	化工原料製造及銷售等	43,575	透過第三地區現有轉投資公司再投資大陸公司	276	-	-	-	276	-	-	0.30%	-	-	-	-	-	-
天津恩碧塗料有限公司	化工原料製造及銷售等	151,060	透過第三地區現有轉投資公司再投資大陸公司	221	-	-	-	221	-	-	0.30%	-	-	-	-	-	-
長春一汽雷維東陽汽車塑料零件有限公司	汽機車零件製造及銷售等	784,350	透過第三地區現有轉投資公司再投資大陸公司	6,342	-	-	-	6,342	-	-	0.36%	-	-	-	-	-	-
哈爾濱飛東陽塑料製品有限公司	汽機車零件製造及銷售等	348,600	透過第三地區現有轉投資公司再投資大陸公司	2,303	-	-	-	2,303	-	-	0.19%	-	-	-	-	-	-
武漢恩碧塗料有限公司	化工原料製造及銷售等	43,575	透過第三地區現有轉投資公司再投資大陸公司	276	-	-	-	276	-	-	0.30%	-	-	-	-	-	-
南京恩碧塗料有限公司	化工原料製造及銷售等	87,150	透過第三地區現有轉投資公司再投資大陸公司	276	-	-	-	276	-	-	0.30%	-	-	-	-	-	-

(接次頁)

(承前頁)

大陸被投資公司名稱 (註一)	主要營業項目	實收資本額	投資方式	本 自 台 積 投 資 金 額	本 期 初 匯 出 金 額	本期匯出或收回投資金額		本 期 匯 出 金 額	母 公 司 直 接 或 間 接 持 股 之 持 股 比 例	本 期 資 產 認 損 額 (註二)	期 末 帳 面 價 值 (註二)	資 值 已 投 資 (註二)	至 本 期 末 匯 收 益
						匯 出	回 收						
重慶大江東陽塑料製 品有限公司	汽機車零件製造及 銷售等	\$ 377,650	透過第三地區現有 轉投資公司再投 資大陸公司	\$ 921	\$ -	\$ -	\$ 921	0.19%	\$ -	\$ -	\$ -	\$ -	-
大協四川開陽汽車部 件(南京)有限公司 (註五)	汽機車保險桿及零 件製造及銷售等	798,875	透過第三地區現有 轉投資公司再投 資大陸公司	3,869	-	-	3,869	0.33%	-	-	-	-	-

本 期 末 陸 地 區 投 資 金 額 核 計	本 期 初 陸 地 區 投 資 金 額 核 計	依 經 濟 部 投 資 審 查 會 規 定 之 限 額 (註三)
\$31,869 (註四)	\$ 10,242,146	10,242,146×60%=6,145,287 註三

註一：係子公司鳳凰開發行銷公司以成本衡量之第三地區現有轉投資公司再投資之大陸被投資公司。

註二：因子公司鳳凰開發行銷公司對第三地區現有轉投資公司係以成本法衡量，故無法取得本期投資損益及期末投資帳面價值等相關資訊。

註三：依經濟部經審字第 09704604680 號修正「在大陸地區從事投資或技術合作審查原則」第三條之規定，按合併淨值之百分之六十計算。

註四：其中部分轉投資公司已於以前年度處分或清算，金額計 8,224 仟元。

註五：南京開陽汽車塑料零件有限公司於一〇一一年度變更公司名稱為大協四川開陽汽車零件(南京)有限公司，另子公司鳳凰開發行銷公司以成本衡量之第三地區現有轉投資公司於一〇一一年度處分大協四川開陽汽車零件(南京)有限公司部分股權，其中屬本公司自台灣匯出之原始投資金額計 967 仟元。

五、一〇一年度合併財務報表：
聲 明 書

本公司及從屬公司民國一〇一年度（自一〇一年一月一日至十二月三十一日止）依「關係企業合併營業報告書關係企業合併財務報表及關係報告書編製準則」應納入編製關係企業合併財務報表之公司與依財務會計準則公報第七號應納入編製母子公司合併財務報表之公司均相同，且關係企業合併財務報表所應揭露相關資訊於前揭母子公司合併財務報表中均已揭露，爰不再另行編製關係企業合併財務報表。

特此聲明

公司名稱：年興紡織股份有限公司



董 事 長：陳 朝 國



中 華 民 國 一 〇 二 年 三 月 十 九 日

會計師查核報告

年興紡織股份有限公司 公鑒：

年興紡織股份有限公司及其子公司民國一〇一年及一〇〇年十二月三十一日之合併資產負債表，暨民國一〇一年及一〇〇年一月一日至十二月三十一日之合併損益表、合併股東權益變動表及合併現金流量表，業經本會計師查核竣事。上開合併財務報表之編製係管理階層之責任，本會計師之責任則為根據查核結果對上開合併財務報表表示意見。

本會計師係依照會計師查核簽證財務報表規則及一般公認審計準則規劃並執行查核工作，以合理確信合併財務報表有無重大不實表達。此項查核工作包括以抽查方式獲取合併財務報表所列金額及所揭露事項之查核證據、評估管理階層編製合併財務報表所採用之會計原則及所作之重大會計估計，暨評估合併財務報表整體之表達。本會計師相信此項查核工作可對所表示之意見提供合理之依據。

依本會計師之意見，第一段所述合併財務報表在所有重大方面係依照證券發行人財務報告編製準則及一般公認會計原則編製，足以允當表達年興紡織股份有限公司及其子公司民國一〇一年及一〇〇年十二月三十一日之合併財務狀況，暨民國一〇一年及一〇〇年一月一日至十二月三十一日之合併經營成果與合併現金流量。

勤業眾信聯合會計師事務所

會計師 施 景 彬

施景彬



會計師 卓 明 信

卓明信



財政部證券暨期貨管理委員會核准文號
台財證六字第 0920123784 號

財政部證券暨期貨管理委員會核准文號
台財證六字第 0920123784 號

中 華 民 國 一 〇 二 年 三 月 十 九 日

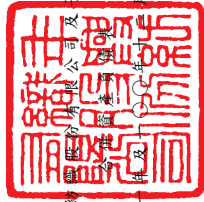

年興物產股份有限公司及子公司

民國一〇一一年十二月三十一日

單位：新台幣仟元，惟
每股面額為元

代碼	資產	一〇一〇年十二月三十一日		一〇一一年十二月三十一日		代碼	負債及股東權益	一〇一〇年十二月三十一日		一〇一一年十二月三十一日	
		金額	%	金額	%			金額	%	金額	%
1100	現金及約當現金(附註二及四)	\$ 1,537,138	12	\$ 809,727	6	2100	短期借款(附註十三)	\$ 439,850	3	\$ 702,091	5
1110	備用出賃金融資產(附註二及五)	50,632	1	650,157	4	2120	應付票據	120,172	1	87,710	1
1120	應收票據(附註二及三)	7,493	-	16,895	-	2140	應付帳款	515,129	4	379,267	3
1140	應收帳款—減損抵呆帳一〇一〇年12/156仟元及一〇一〇年13/975仟元後之淨額(附註二及三)	1,887,724	14	2,065,482	14	2150	應付關係企業款項(附註二及一)	27,642	-	11,695	-
1190	其他金融資產—流動	47,820	-	30,539	-	2160	應付所得稅(附註二及十七)	83,198	1	163,160	1
1210	存貨—淨額(附註二及六)	3,057,700	23	3,824,357	26	2170	應付費用	477,549	4	554,860	4
1286	遞延所得稅資產	46,868	1	82,261	1	2210	其他應付款項(附註十六)	63,353	-	55,435	-
1298	其他流動資產	258,172	2	234,759	2	2260	預收款項	17,551	-	29,496	-
11XX	流動資產合計	6,893,547	52	7,714,177	53	2272	一年內到期之長期借款(附註十四及二二)	330,000	3	107,987	1
1480	長期投資(附註二、七、八及九)	1,009,510	8	1,037,269	7	2298	其他流動負債	47,998	-	176,258	1
1490	以成本衡量之金融資產—非流動	410,614	3	540,639	4	21XX	流動負債合計	2,122,442	16	2,267,959	16
1421	無活絡市場之債券投資—非流動	325,892	2	359,266	2		長期借款(附註十四及二二)	300,000	2	630,000	4
14XX	長期投資合計	1,746,016	13	1,937,174	13		其他負債	284,616	2	253,735	2
1501	成 本	402,784	3	405,779	3	2810	應計退休金負債(附註二及十五)	1,999	-	2,036	-
1511	土地改良物	1,516	-	1,516	-	2860	存入保證金	232,352	2	231,226	1
1521	房屋及建築	3,375,426	26	3,263,520	22	28XX	其他負債合計	518,967	4	487,047	3
1531	機器設備	5,639,026	43	5,785,200	39	2XXX	負債合計	2,941,409	22	3,285,006	23
1541	運輸設備	66,785	1	70,474	-		股東權益				
1561	其他設備	66,785	1	37,048	-	31XX	母公司股東權益				
1681	其他投資	1,368,410	10	1,409,500	10		股本—總面額10元；額定600,000仟股；一〇一〇年發行481,250仟股	4,331,250	33	4,812,500	33
15X1	股本合計	10,980,053	83	10,898,567	74		資本公積	89	-	89	-
15X9	減：累計折舊	7,030,542	53	6,639,930	45		庫藏股票交易	5,952	-	5,952	-
1670	未完工程及預付設備款	3,899,511	30	4,258,637	29		處分固定資產利益	255	-	255	-
15XX	固定資產合計	174,392	1	287,108	2		合併溢額	380,471	3	380,344	3
1770	無形資產	24,101	-	44,846	-	32XX	資本公積合計	386,767	3	386,640	3
1781	專利技術(附註二)	43,053	1	44,846	-	3310	保留盈餘	1,915,701	14	1,840,105	12
17XX	無形資產合計	67,154	1	44,846	-	3350	未分配盈餘	4,174,094	32	3,973,081	27
1800	其他資產	203,931	2	229,706	2	33XX	股東權益其他調整合計	6,089,295	46	5,813,186	39
1810	出租資產—淨額(附註二及十一)	17,397	-	43,173	-	3420	保留盈餘合計	(709,285)	(5)	(432,597)	(3)
1820	附置資產(附註二)	19,629	-	20,005	-	3430	累積換算調整數	(2,101)	-	-	-
1830	存出保證金	140,133	1	135,292	1	3450	未認列為退休金成本之淨損失	49,578	-	625,395	4
1888	遞延費用—淨額(附註二)	21,845	1	21,845	1	34XX	金融商品未實現利益	(661,811)	(5)	192,798	1
18XX	待購戶業地(附註十二)	402,935	3	450,021	3	3610	股東權益其他調整項目合計	10,146,001	77	11,205,124	76
	其他資產合計	21,845	1	21,845	1	3XXX	母公司股東權益合計	96,145	1	101,833	1
1XXX	資產 總 計	\$ 13,183,555	100	\$ 14,691,963	100		少數股東權益	10,282,146	78	11,306,957	77
							負債及股東權益總計	\$ 13,183,555	100	\$ 14,691,963	100

後附之附註係本合併財務報表之一部分。



董事長：陳朝國



經理人：陳朝淵



會計主管：陳湘琴

年興紡織股份有限公司及子公司

合併損益表

民國一〇一年及一〇〇年一月一日至十二月三十一日

單位：新台幣仟元，惟每股合併盈餘為元

代碼	一〇一年度			一〇〇年度		
	金額	%		金額	%	
	營業收入（附註二、二一及二八）					
4110	\$ 13,167,093	100		\$ 13,101,304	100	
4170	23,643	-		18,175	-	
4100	13,143,450	100		13,083,129	100	
4660	25,710	-		24,257	-	
4000	13,169,160	100		13,107,386	100	
	營業成本（附註二、六及十八）					
5110	12,271,769	93		11,801,094	90	
5600	28,954	-		24,138	-	
5000	12,300,723	93		11,825,232	90	
5910	868,437	7		1,282,154	10	
	營業費用（附註十八）					
6100	504,371	4		418,720	3	
6200	245,021	2		221,558	2	
6300	71,881	-		81,578	1	
6000	821,273	6		721,856	6	
6900	47,164	1		560,298	4	
	營業外收入及利益					
7110	36,961	-		36,760	-	
7121	14,722	-		42,043	-	
7122	5,200	-		46,952	-	
7130	24,213	-		-	-	
7140	736,376	6		256,852	2	
7210	21,018	-		21,077	-	
7250	6,367	-		7,219	-	
7270	151,604	1		193,743	2	
7480	91,928	1		103,712	1	
7100	1,088,389	8		708,358	5	

（接次頁）

(承前頁)

代碼	一〇一一年度			一〇〇年年度				
	金	額	%	金	額	%		
	營業外費用及損失							
7510	\$	13,572	-	\$	18,114	-		
7530					29,419	-		
7540								
7560		1,170	-		-	-		
7560		57,913	-		125,550	1		
7630		4,609	-		21,027	-		
7660		114,755	1		-	-		
7880		68,689	1		129,439	1		
7500		260,708	2		323,549	2		
7900		874,845	7		945,107	7		
8111		118,657	1		195,011	1		
9600		756,188	6		750,096	6		
	歸屬予：							
9601	\$	759,569	6	\$	755,959	6		
9602	(3,381)	-	(5,863)	-		
	\$	756,188	6	\$	750,096	6		
代碼	稅前			稅後				
	每股合併盈餘(附註十九)							
9750	\$	1.89	\$	1.64	\$	1.78	\$	1.44
9850	\$	1.89	\$	1.64	\$	1.78	\$	1.44

後附之附註係本合併財務報表之一部分。

董事長：陳朝國



經理人：陳朝淵



會計主管：陳湘琴



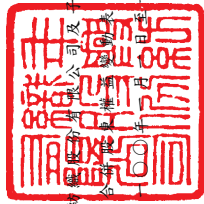

年興銀業股份有限公司及子公司

合併資產負債表

民國一〇一一年一月一日至十二月三十一日

單位：新台幣仟元，惟
每股股利為元

	資本公積 (附註二及十六)		未認列為退休基金成本之淨損失 (附註二及十五)	未實現(損)益 (附註二及五)	少數股東權益	股東權益合計
	股票溢價	盈餘				
一〇〇一年一月一日餘額	\$ 550,000	\$ 5,952	\$ 1,695,837	\$ 1,292,520	\$ 100,803	\$ 12,293,945
九十九年度盈餘分配	-	-	144,268	-	-	-
法定盈餘公積	-	-	-	-	-	(687,500)
現金股利—每股1.25元	-	-	-	-	-	(687,500)
減資退回股款	(68,750)	-	-	-	-	(687,500)
一〇〇一年度合併總純益	-	-	755,959	-	(5,863)	750,096
少數股權增加	-	-	-	-	3,860	3,860
備供出售金融資產未實現(損)益之變動	-	-	-	(551,372)	-	(551,372)
採權益法認列被投資公司之調整	-	-	-	(115,753)	-	(115,753)
外幣換算調整數	-	-	-	-	3,033	3,033
一〇〇一年十二月三十一日餘額	481,250	5,952	1,840,105	625,395	101,833	11,206,957
一〇〇一年度盈餘分配	-	-	75,596	-	-	-
法定盈餘公積	-	-	-	-	-	(481,250)
現金股利—每股1.00元	-	-	-	-	-	(481,250)
減資退回股款	(48,125)	-	-	-	-	(481,250)
一〇〇一年度合併總純益	-	-	759,569	-	(3,381)	756,188
備供出售金融資產未實現(損)益之變動	-	-	-	(576,272)	-	(576,272)
採權益法認列被投資公司之調整	-	-	-	452	1,710	579
未認列為退休基金成本之淨損失變動	-	-	-	-	(2,101)	(2,101)
外幣換算調整數	-	-	-	-	(4,017)	(280,705)
一〇〇一年十二月三十一日餘額	433,125	5,952	1,915,701	49,575	96,145	10,242,146

後附之附註係本合併財務報表之一部分。



董事長：陳朝國



經理人：陳朝淵



會計主管：陳湘琴

年興紡織股份有限公司及子公司

合併現金流量表

民國一〇一年及一〇〇一年一月一日至十二月三十一日

單位：新台幣仟元

	一〇一年度	一〇〇年度
營業活動之現金流量		
合併總純益	\$ 756,188	\$ 750,096
折舊及攤銷	801,039	808,685
迴轉備抵呆帳	(6,367)	(7,219)
存貨跌價損失(回升利益)	(100,408)	213,033
處分投資淨益	(736,376)	(256,852)
採權益法評價之被投資公司發放現金股 利	17,641	48,058
採權益法認列之投資淨益	(14,722)	(42,043)
處分固定及閒置資產淨損(益)	(24,213)	29,419
火災損失	114,755	-
長期投資已實現損失	1,170	-
減損損失	4,609	21,027
無活絡市場之債券投資溢價攤銷	8,613	7,468
提列退休金負債	4,679	14,980
遞延所得稅	36,469	(1,261)
其他	(92,225)	92,352
營業資產及負債之淨變動		
應收票據	8,599	14,737
應收帳款	187,815	(301,331)
其他金融資產	(14,891)	(6,497)
存貨	759,475	(1,034,493)
其他流動資產	(23,686)	(5,833)
應付票據	32,488	(60,942)
應付帳款	135,926	(113,442)
應付關係企業款項	15,947	(17,820)
應付所得稅	(79,962)	6,507
應付費用	(76,978)	9,267
其他應付款項	7,940	765
預收款項	(11,945)	22,606
其他流動負債	(32,448)	40,853
營業活動之淨現金流入	<u>1,679,132</u>	<u>232,120</u>

(接次頁)

(承前頁)

	<u>一〇一年度</u>	<u>一〇〇年度</u>
投資活動之現金流量		
購買備供出售金融資產	\$ -	(\$ 6,874)
處分備供出售金融資產價款	739,070	277,566
以成本衡量之金融資產減資退回股款	2,006	3,855
購買以成本衡量之金融資產	(23,707)	(3,111)
處分以成本衡量之金融資產價款	32,827	41,267
購買無活絡市場之債券投資	-	(153,311)
贖回無活絡市場之債券投資	29,649	29,380
處分無活絡市場之債券投資價款	77,814	-
採權益法之長期股權投資減資退回股款	16,688	81,272
購置固定資產	(361,794)	(369,984)
處分固定及閒置資產價款	57,641	23,978
購買出租資產	(2,383)	(1,609)
存出保證金減少	376	5,367
遞延費用增加	(104,527)	(109,058)
投資活動之淨現金流入(出)	<u>463,660</u>	<u>(181,262)</u>
融資活動之現金流量		
短期借款增加(減少)	(262,241)	120,806
舉借長期借款	-	630,000
償還長期借款	(107,987)	(215,973)
存入保證金減少	(37)	(5,634)
發放現金股利	(481,250)	(687,500)
現金減資退回股款	(481,250)	(687,500)
少數股權增加	-	3,860
融資活動之淨現金流出	<u>(1,332,765)</u>	<u>(841,941)</u>
匯率影響數	(81,507)	126,092
出售子公司影響數	(1,109)	-
現金及約當現金淨增加(減少)	727,411	(664,991)
年初現金及約當現金餘額	<u>809,727</u>	<u>1,474,718</u>
年底現金及約當現金餘額	<u>\$1,537,138</u>	<u>\$ 809,727</u>
現金流量資訊之補充揭露		
當年度支付利息	<u>\$ 13,716</u>	<u>\$ 17,945</u>
支付所得稅	<u>\$ 162,465</u>	<u>\$ 189,797</u>

(接次頁)

(承前頁)

	一〇一一年度	一〇〇年度
不影響現金流量之投資及融資活動		
備供出售金融資產—非流動轉列備供出售金融資產—流動	\$ -	\$ 648,032
出租資產轉列固定資產	\$ 7,363	\$ 9,498
固定資產轉列出租資產	\$ 4,949	\$ 721
閒置資產轉列固定資產	\$ 47	\$ 25,776
固定資產轉列遞延費用	\$ 3,687	\$ 473
一年內到期之長期借款	\$ 330,000	\$ 107,987
同時影響現金及非現金項目之投資及融資活動		
固定資產增加	\$ 359,589	\$ 371,080
應付購置設備款(增加)減少	2,205	(1,096)
購置固定資產支付現金數	\$ 361,794	\$ 369,984
以成本衡量之金融資產減資及清算退回股款	\$ 958	\$ 4,903
應收減資款(增加)減少	1,048	(1,048)
以成本衡量之金融資產減資及清算退回股款收取現金數	\$ 2,006	\$ 3,855

一〇一年九月處分子公司新技牛仔加工公司全部之股權，其資產與負債帳面價值表列如下：

現金	\$ 1,112
應收帳款及票據	1,265
存貨	545
其他流動資產	273
固定資產淨額	2,566
遞延費用	1,031
應付票據及帳款	(90)
應付關係企業款項	(5,086)
應付費用	(333)
其他應付款	(22)
其他流動負債	(1,255)
	6
出售股權百分比	55%
	3
處分價款	3
處分損益	\$ -

後附之附註係本合併財務報表之一部分。

董事長：陳朝國



經理人：陳朝淵



會計主管：陳湘琴



年興紡織股份有限公司及子公司

合併財務報表附註

民國一〇一及一〇〇年度

(除另予註明者外，金額係以新台幣仟元為單位)

一、公司沿革及業務範圍說明

年興紡織股份有限公司(母公司)設立於七十五年，為一股票上市公司，主要從事牛仔布及牛仔服飾之產銷。母公司於八十九年七月一日(合併基準日)吸收合併至興實業股份有限公司，並以母公司為存續公司。

母公司為整合內部資源，降低營運成本，以提升公司競爭力，於九十四年一月一日進行營運模式調整，將子公司兆興紡織及孫公司年興國際(百慕達)公司成衣及染整業務部門由母公司直接管理。

母公司為因應未來發展，於九十八年十一月進行海外投資控股公司架構調整，並自九十九年一月一日進行營運模式調整，將孫公司年興國際(百慕達)公司賴索托產區紡織業務部門由母公司直接管理。

母公司為整合內部資源，降低營運成本，以提升營運績效，於九十九年七月一日進行營運模式之調整，將子公司竹興製衣公司成衣業務部門由母公司直接管理。

母公司為提升成衣洗水技術，增加牛仔成衣附加價值，九十九年度透過年興國際(維京群島)公司於柬埔寨投資設立專業洗水廠宇苔投資公司、宇苔工業公司及宇苔資本管理公司。

兆興紡織股份有限公司於八十七年設立，主要從事牛仔成衣原物料之採購業務，因應組織架構調整，經董事會決議於九十九年十二月三十一日解散，已於一〇一年三月完成解散清算程序。

年興國際(維京群島)公司於八十五年設立於維京群島，為一控股公司。

年興國際投資公司於九十一年設立，從事一般之投資業務。

竹興製衣公司於六十年設立，從事各種成衣之製造加工及買賣業務，自九十九年七月一日起成衣業務部門改由母公司直接管理。因應組織架構調整，經董事會決議於一〇一年十二月三十一日解散，目前正在進行解散清算程序。

竹興製衣（柬埔寨）公司於八十五年設立於柬埔寨，主要係為竹興製衣公司加工牛仔成衣，另自九十九年七月一日起，改為為母公司加工牛仔成衣。

岷興製衣（柬埔寨）公司於九十四年設立於柬埔寨，主要係為竹興製衣公司加工牛仔成衣，另自九十九年七月一日起，改為為母公司加工牛仔成衣。母公司於一〇〇年八月新設立至興製衣（柬埔寨）公司以接收岷興製衣（柬埔寨）公司加工牛仔成衣業務，並於一〇〇年十二月結束岷興製衣（柬埔寨）公司之營運。至興製衣（柬埔寨）公司目前仍在建廠中。

年興製衣（越南）公司於九十六年三月設立於越南，主要係為母公司加工牛仔成衣。

年興製衣（寧平）公司於九十七年四月設立於越南，主要係為母公司加工牛仔成衣。

阿爾發紡織尼加拉瓜公司於九十九年設立於尼加拉瓜，主要係為母公司加工染整休閒布。

新技牛仔加工公司於一〇〇年一月設立，主要係從事牛仔布及牛仔褲之洗水加工，母公司已於一〇一年九月出售對其之全部持股予非關係人。

年興國際（百慕達）公司於八十六年設立於百慕達，主要從事牛仔布之製造及買賣，另因應集團投資架構調整，於九十八年十一月將部分轉投資及固定資產依帳面價值出售予年興國際（薩摩亞）公司及鳳凰開發行銷公司，並自九十九年一月一日起變更為一控股公司，將賴索托產區紡織業務部門改由母公司直接管理，並將墨西哥產區紡織業務部門移轉至鳳凰開發行銷公司。

年興國際（薩摩亞）公司於九十八年十一月設立，為一控股公司。

鳳凰開發行銷公司於九十八年十一月設立於薩摩亞，從事一般投資業務，並自九十九年一月一日起，從事牛仔布之買賣。

宇苔資本管理公司於九十九年四月設立於薩摩亞，負責取得柬埔寨洗水廠之建廠用地，從事一般租賃業務。

宇苔投資公司於九十九年六月設立於薩摩亞，主要係幫母公司從事成衣之洗水加工。

年興開發（薩摩亞）公司於一〇一年九月設立於薩摩亞，為一控股公司。

年興國際（維多利亞）公司於八十六年設立於墨西哥，主要係為年興國際（百慕達）公司生產牛仔布，另自九十九年一月一日起，改為為鳳凰開發行銷公司生產牛仔布。

年興成衣公司於八十八年設立於墨西哥，主要係為母公司加工牛仔成衣。

C&Y Garments 於七十九年設立於賴索托，主要係為母公司加工牛仔成衣。

年興國際（賴索托）公司於八十九年設立於賴索托，主要係為母公司加工牛仔成衣。

全球成衣公司於八十九年設立於賴索托，主要係為母公司加工牛仔成衣。

福爾摩莎紡織公司於八十九年設立於賴索托，主要係為年興國際（百慕達）公司生產牛仔布，另自九十九年一月一日起，改為為母公司生產牛仔布。

宇苔工業公司於九十九年九月設立於柬埔寨，主要係為宇苔投資公司從事成衣之洗水加工。

母子公司一〇一及一〇〇年底員工人數分別為 22,527 人及 22,109 人。

一〇一〇年底母子公司之投資關係及持股比例如下所示：

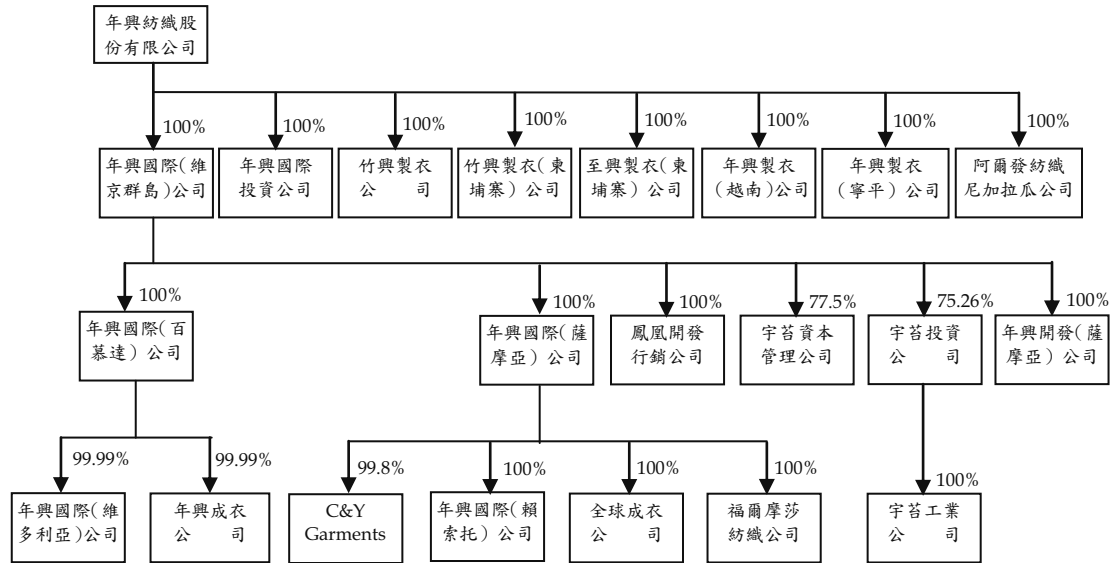

二、重要會計政策之彙總說明

本合併財務報表係依照證券發行人財務報告編製準則及一般公認會計原則編製。重要會計政策彙總說明如下：

(一) 合併財務報表之編製

母公司直接或間接持有被投資公司有表決權之股份超過百分之五十者，即構成母子關係。母公司編製合併財務報表時，已將所有子公司納入。編製合併財務報表時，母子公司間重大之交易及其餘額，均予以銷除。

本合併財務報表包括母公司、新技牛仔加工公司（一〇〇年一月設立，已於一〇一年九月出售全部持股）、兆興紡織公司（已於一〇一年三月完成解散清算）、年興國際（維京群島）公司、年興國際投資公司、竹興製衣公司、竹興製衣（柬埔寨）公司、岷興製衣（柬埔寨）公司（已於一〇〇年十二月結束營運）、至興製衣（柬埔寨）公司（一〇〇年八月設立）、年興製衣（越南）公司、年興製衣（寧平）公司、阿爾發紡織尼加拉瓜公司、年興國際（百慕達）公司、年興國際（薩摩亞）公司、鳳凰開發行銷公司、宇苔資本管理公司、宇苔投資公司、年興開發（薩摩亞）公司（一〇一年九月設立）、年興國際（維多利亞）公司、年興成衣公司、C & Y Garments、年興

國際（賴索托）公司、全球成衣公司、福爾摩莎紡織公司及宇苔工業公司之帳目。

子公司財務報表係以尼幣、南非幣、墨西哥幣及越幣編製，惟其功能性貨幣為美元，因是編製合併財務報表時先以美元為功能性貨幣再衡量，再將資產及負債科目依年底匯率、股東權益按歷史匯率及損益科目按各該期間平均匯率換算為新台幣。

（二）外幣交易及外幣財務報表之換算

非衍生性商品之外幣交易所產生之各項外幣資產、負債、收入或費用，按交易日之即期匯率折算記帳貨幣金額入帳。外幣資產及負債實際收付結清時所產生之兌換差額，作為當年度損益。

資產負債表日之外幣貨幣性資產或負債，按該日即期匯率予以調整，兌換差額列為當年度損益。

資產負債表日之外幣非貨幣性資產或負債（例如權益商品），依公平價值衡量者，按該日即期匯率調整，所產生之兌換差額，屬公平價值變動認列為股東權益調整項目者，列為股東權益調整項目；屬公平價值變動認列為當年度損益者，列為當年度損益。以成本衡量者，則按交易日之歷史匯率衡量。

外幣長期投資採權益法評價者，以被投資公司之外幣財務報表換算後所得之股東權益做為依據，兌換差額列入累積換算調整數，作為股東權益之調整項目。

（三）會計估計

依照前述準則及原則編製財務報表時，母子公司對於備抵呆帳、存貨跌價損失、固定及出租資產折舊、所得稅、退休金以及員工分紅及董監酬勞費用等之提列，必須使用合理之估計金額，因估計涉及判斷，實際結果可能有所差異。

（四）資產與負債區分流動與非流動之標準

流動資產包括現金及約當現金，以及主要為交易目的而持有之資產或預期於資產負債表日後一年內變現或耗用之資產；固定資產、無形資產及其他不屬於流動資產之資產為非流動資產。流動負

債包括主要為交易目的而發生之負債，以及須於資產負債表日後一年內清償之負債，負債不屬於流動負債者為非流動負債。

(五) 約當現金

約當現金係自投資日起三個月內到期之短期票券，其帳面價值近似公平價值。

(六) 備供出售金融資產

母子公司於成為金融商品合約之一方時，認列金融資產；於合約權利喪失控制時，除列金融資產。

備供出售金融資產於原始認列時，以公平價值衡量，並加計取得之交易成本；後續評價以公平價值衡量，且其價值變動列為股東權益調整項目，累積之利益或損失於金融資產除列時，列入當年度損益。依交易慣例購買或出售金融資產時，採用交易日會計處理。

公平價值之基礎：上市（櫃）證券係依資產負債表日之收盤價。

現金股利於除息日認列收益，但依據投資前淨利宣告之部分，係自投資成本減除。股票股利不列為投資收益，僅註記股數增加，並按增加後之總股數重新計算每股成本。

若有減損之客觀證據，則認列減損損失。若後續期間減損金額減少，備供出售權益商品之減損減少金額認列為股東權益調整項目。

(七) 以成本衡量之金融資產

無法可靠衡量公平價值之權益商品投資，包括未上市（櫃）股票及興櫃股票等，以原始認列之成本衡量。股利之會計處理，與備供出售金融資產相同。若有減損之客觀證據，則認列減損損失，此減損金額不予迴轉。

(八) 無活絡市場之債券投資

無活絡市場之公開報價，且具固定或可決定收取金額之債券投資，以攤銷後成本衡量，且處分時點不受限制。原始認列時，以公平價值衡量並加計取得之交易成本，於除列、價值減損或攤銷時認列損益。依交易慣例購買或出售時，採用交易日會計處理。

若有減損之客觀證據，則認列減損損失。若續後期間減損金額減少，且明顯與認列減損後發生之事件有關，則予以迴轉並認列為

當年度損益，該迴轉不使帳面金額大於未認列減損情況下之攤銷後成本。

(九) 應收帳款之減損評估

母子公司對於應收帳款係於每一資產負債表日評估其減損跡象，當有客觀證據顯示，因應收帳款原始認列後發生之單一或多項事件，致使應收帳款之估計未來現金流量受影響者，該應收帳款則視為已減損。客觀之減損證據可能包含：

1. 債務人發生顯著財務困難；或
2. 應收帳款發生逾期之情形；或
3. 債務人很有可能倒閉或進行其他財務重整。

針對某些應收款項經個別評估未有減損後，另再以組合基礎來評估減損。應收帳款組合之客觀減損證據可能包含母子公司過去收款經驗、該組合之延遲付款增加情況，以及與應收帳款違約有關之可觀察全國性或區域性經濟情勢變化。

認列之減損損失金額係為該資產之帳面金額與預期未來現金流量（已反映擔保品或保證之影響）以該應收帳款原始有效利率折現值之間的差額。應收帳款之帳面金額係藉由備抵評價科目調降。當應收款項視為無法回收時，係沖銷備抵評價科目。原先已沖銷而後續回收之款項係貸記備抵評價科目。備抵評價科目帳面金額之變動認列為呆帳損失。

(十) 存 貨

存貨包括原料、物料、製成品及在製品。存貨係以成本與淨變現價值孰低計價，比較成本與淨變現價值時除同類別存貨外係以個別項目為基礎。淨變現價值係指在正常情況下之估計售價減除至完工尚需投入之成本及銷售費用後之餘額。存貨成本之計算採用加權平均法。

(十一) 採權益法之長期股權投資

母子公司對被投資公司持有表決權股份達百分之二十以上或具有重大影響力者，採用權益法評價。

取得股權或首次採用權益法時，先將投資成本予以分析處理，投資成本超過可辨認淨資產公平價值部分列為商譽。商譽不予攤銷。若可辨認淨資產公平價值超過投資成本，則其差額就各非流動資產（非採權益法評價之金融資產、遞延所得稅資產或其他退休給付除外）公平價值等比例減少之，仍有差額時列為非常利益。

被投資公司發行新股時，若未按持股比例認購，致使投資比例發生變動，並因而使投資之股權淨值發生增減時，其增減數調整資本公積及長期投資；前項調整如應借記資本公積，而長期投資所產生之資本公積餘額不足時，其差額借記保留盈餘。

母子公司對採用權益法評價之被投資公司，因認列其虧損致使對該被投資公司之長期股權投資及墊款帳面餘額為負數時，除母子公司意圖繼續支持，或該被投資公司之虧損係屬短期性質，有充分證據顯示將於未來短期內回復獲利之營運外，其投資損失之認列以使對該公司投資及墊款之帳面餘額降至零為限。

於資產負債表日評估是否有減損跡象，若有客觀證據顯示業已減損，就其減損部分認列損失；對僅具重大影響力而未具控制能力之長期股權投資，則以其個別長期股權投資帳面價值（含商譽）為基礎，比較個別投資之可回收金額與帳面價值以計算該投資之減損損失。

(十二) 固定及出租資產

固定及出租資產以成本減累計折舊計價。固定資產購建期間為該項資產所支出款項而負擔之利息，予以資本化列為固定資產之成本。重大之更新及改良作為資本支出；修理及維護支出則作為當年度費用。

倘固定及出租資產以其相關可回收金額衡量帳面價值有重大減損時，就其減損部分認列損失。嗣後若固定及出租資產可回收金額增加時，將減損損失之迴轉認列為利益，惟固定及出租資產於減損損失迴轉後之帳面價值，不得超過該項資產在未認列減損損失之情況下，減除應提列折舊後之帳面價值。

折舊採用直線法依下列耐用年限計提：土地改良物，三年至四年；房屋及建築，三年至六十年；機器設備，三年至十一年；運輸設備，二年至十年；辦公設備，二年至十年；其他設備，三年至二十年。耐用年限屆滿仍繼續使用之固定及出租資產，則就其殘值按重行估計可使用年數繼續提列折舊。

固定及出租資產出售或報廢時，其相關成本及累計折舊均自帳上減除。處分固定及出租資產之利益或損失，列為當年度之營業外利益或損失。

(十三) 無形資產

由股東以專門技術作價投資而取得之無形資產，經評估係屬確定耐用年限，於該無形資產提供經濟效益之期間予以攤銷為費用，採用直線法依五年攤銷。

若有減損之客觀證據，則認列減損損失。若續後期間減損金額減少，且明顯與認列減損後發生之事件有關，則予以迴轉並認列為當年度利益，該迴轉不使帳面金額大於未認列減損情況下之攤銷後成本。

(十四) 閒置資產

閒置資產係按可回收金額或帳面金額孰低計價。

(十五) 遞延費用

遞延費用主係精密紡織機器零件等，係以取得成本為入帳基礎，按二至三年平均攤銷。

(十六) 退休金

母公司屬確定給付退休辦法之退休金係按精算結果認列；母公司及新技牛仔加工公司屬確定提撥退休辦法之退休金，係於員工提供服務之期間，將應提撥之退休金數額認列為當年度費用。

確定給付退休辦法發生縮減或清償時，將縮減或清償損益列入當年度之淨退休金成本。

其餘子公司均未訂定員工退休辦法。

(十七) 所得稅

所得稅作跨期間之分攤，亦即將可減除暫時性差異、虧損扣抵及未使用投資抵減之所得稅影響數認列為遞延所得稅資產，並評估其可實現性，認列備抵評價金額；應課稅暫時性差異之所得稅影響數則認列為遞延所得稅負債。遞延所得稅資產或負債依其相關資產或負債之分類劃分為流動或非流動項目，無相關資產或負債者，依預期迴轉期間劃分為流動或非流動項目。

購置設備或技術、研究發展及人才培訓等支出所產生之所得稅抵減，採當期認列法處理。

以前年度應付所得稅之調整，包含於當年度所得稅。

依所得稅法規定計算之未分配盈餘加徵百分之十所得稅列為股東會決議年度之所得稅費用。

(十八) 收入之認列

母子公司係於貨物之所有權及顯著風險移轉予客戶時認列銷貨收入，因其獲利過程大部分已完成，且已實現或可實現。去料加工時，加工產品之所有權及顯著風險並未移轉，是以去料時不作銷貨處理。

銷貨收入係按母子公司與買方所協議交易對價（考量商業折扣及數量折扣後）之公平價值衡量；惟銷貨收入之對價為一年期以內之應收款時，其公平價值與到期值差異不大且交易量頻繁，則不按設算利率計算公平價值。

三、會計變動之理由及其影響

金融商品之會計處理

母子公司自一〇〇年一月一日起，採用新修訂之財務會計準則公報第三十四號「金融商品之會計處理準則」。主要之修訂包括(一)將應收租賃款之減損納入公報適用範圍；(二)修訂保險相關合約之會計準則適用規範；(三)將原始產生之放款及應收款納入公報適用範圍；(四)增訂以攤銷後成本衡量之金融資產於債務困難修改條款時之減損規範；及(五)債務條款修改時債務人之會計處理。此項會計變動，對一〇〇年度合併總純益無重大影響。

營運部門資訊之揭露

母子公司自一〇〇年一月一日起，採用新發布之財務會計準則公報第四十一號「營運部門資訊之揭露」。該公報之規定係以管理階層制定營運事項決策時所使用之企業組成部分相關資訊為基礎，營運部門之辨識則以主要營運決策者定期複核用以分配資源予部門與評量績效之內部報告為基礎。該公報係取代財務會計準則公報第二十號「部門別財務資訊之揭露」，採用該公報僅對母子公司部門別資訊之報導方式產生改變，請參閱附註二八。

四、現金及約當現金

	一〇一年 十二月三十一日	一〇〇年 十二月三十一日
庫存現金及零用金	\$ 13,850	\$ 14,916
銀行存款		
支票及活期存款	148,115	22,742
外幣支票及活期存款	1,001,746	387,142
外幣定期存款，年利率一〇一年 4.400%-4.500%，一〇〇 年4.100%-6.000%	63,801	30,666
約當現金		
短期票券，年利率一〇一年 0.800%，一〇〇年 0.725%-0.800%	309,626	354,261
	<u>\$ 1,537,138</u>	<u>\$ 809,727</u>

五、備供出售金融資產

	一〇一年 十二月三十一日	一〇〇年 十二月三十一日
國內上市(櫃)股票	\$ 50,460	\$ 648,032
國內上市(櫃)股票	172	2,125
	<u>\$ 50,632</u>	<u>\$ 650,157</u>

母公司於一〇〇年底將所持有之備供出售金融資產－非流動轉列備供出售金融資產－流動。

母子公司於一〇一及一〇〇年度出售部分備供出售金融資產－流動，出售價款分別共計 739,070 仟元及 277,566 仟元，分別認列處分投資利益 715,956 仟元及 226,222 仟元。

六、存貨－淨額

	一〇一年 十二月三十一日	一〇〇年 十二月三十一日
原 料	\$ 1,329,563	\$ 2,089,295
在 製 品	1,235,162	1,153,732
製 成 品	426,707	374,685
在途原料	47,510	195,425
物 料	<u>18,758</u>	<u>11,220</u>
	<u>\$ 3,057,700</u>	<u>\$ 3,824,357</u>

一〇一年及一〇〇年十二月三十一日之備抵存貨跌價損失分別為 206,494 仟元及 306,902 仟元。

一〇一及一〇〇年度與存貨相關之銷貨成本分別為 12,271,769 仟元及 11,801,094 仟元。一〇一及一〇〇年度之銷貨成本分別包括存貨跌價回升利益 100,408 仟元及存貨跌價損失 213,033 仟元，進貨合約回升利益 92,352 仟元及進貨合約損失 92,352 仟元，存貨盤盈 11,507 仟元及 5,464 仟元，以及下腳收入 188,032 仟元及 146,192 仟元。存貨淨變現價值及進貨合約回升係存貨於特定市場之銷售價格上揚或存貨與進貨合約減少所致。

七、以成本衡量之金融資產－非流動

	一〇一年 十二月三十一日	一〇〇年 十二月三十一日
國內興櫃普通股	\$ 157,483	\$ 162,092
國內非上市（櫃）普通股	172,360	154,684
國內上市公司之私募股票	35,997	35,997
國外非上市（櫃）普通股	111,333	131,402
其他基金	<u>532,337</u>	<u>553,094</u>
	<u>\$ 1,009,510</u>	<u>\$ 1,037,269</u>

母子公司所持有之上述股票投資及基金，因無活絡市場公開報價且其公平價值無法可靠衡量，故以成本衡量。

被投資公司京磊精密公司分別於一〇一年度辦理減資彌補虧損及退還股款，每仟股減少約 369 股，退回子公司年興國際投資公司股款 80 仟元，年興國際投資公司並認列已實現投資損失 1,170 仟元。

被投資公司源創投資公司分別於一〇一及一〇〇年度辦理減資，每仟股皆減少約 100 股，並退回母公司股款 878 仟元及 975 仟元。

一〇一年度依投資公司台睿科技公司之相關可回收金額評估，認列減損損失 4,609 仟元。

被投資公司德陽生物科技創業投資公司於一〇〇年度辦理減資，每仟股減少約 200 股，並退回母公司股款 1,048 仟元。

被投資公司佳邦創業投資公司已辦理解散清算，於一〇〇年度退回母公司股款 2,880 仟元。

一〇〇年度依 GEM Service. Inc.之相關可回收金額評估，認列減損損失 21,027 仟元。

八、無活絡市場之債券投資－非流動

	<u>一〇一年 十二月三十一日</u>	<u>一〇〇年 十二月三十一日</u>
債券投資		
RABOBANK NEDERLAND	\$352,514	\$449,859
TWIN DRAGON MARKETING, INC.	<u>58,100</u>	<u>90,780</u>
	<u>\$410,614</u>	<u>\$540,639</u>

孫公司年興國際（百慕達）公司於九十八年三月經母公司董事會決議通過認購 TWIN DRAGON MARKETING, INC. 特別股 5,000 股，每股面額美金 1 仟元，該特別股股息每季每股發放 2.50 美元，且每 10 股特別股具 1 股普通股之表決權，然此特別股不具轉換為普通股之權利。該投資已於九十八年十一月以帳面價值出售予孫公司鳳凰開發行銷公司。又 TWIN DRAGON MARKETING INC 分別於一〇一及一〇〇年度依面額贖回 1,000 股，累計依面額贖回 3,000 股。

子公司年興國際（維京群島）公司於九十八年十一月起投資 RABOBANK NEDERLAND 發行之非優先次順位金融債，並於一〇〇年度投資面額美金 4,000 仟元，於一〇一年九月處分面額美金 2,000 仟元，處分利益美金 170 仟元，於一〇一年十二月三十一日累計投資面額美金 10,000 仟元。RABOBANK NEDERLAND 於九十八年六月發行無到期日之非優先次順位金融債美金 1,500,000 仟元，票面利率為

11%，每半年付息，一〇八年六月三十日後利率改以倫敦金融市場三個月期美元拆款利率（LIBOR）加計 10.8675% 計算，每季付息，RABOBANK NEDERLAND 於一〇八年六月三十日起，每一付息日可依面額贖回。

九、採權益法之長期股權投資

	一〇一一年 十二月三十一日		一〇〇〇年 十二月三十一日	
	帳列金額	持股%	帳列金額	持股%
C&D Capital II Corp.	\$ 130,721	28.74	\$ 136,070	28.74
C&D Capital Corp.	95,260	22.42	111,588	22.42
Grand Paper International (B.V.I) Ltd.	60,046	37.00	61,177	37.00
中華國際投資公司	39,865	22.42	50,431	22.42
伍興國際興業公司	-	30.00	-	30.00
Top Fashion Industrial Co., Ltd	-	30.00	-	30.00
合 計	<u>\$ 325,892</u>		<u>\$ 359,266</u>	

一〇一及一〇〇年度依權益法認列投資（損）益之內容如下：

	一〇一一年度	一〇〇〇年度
C&D Capital II Corp.	\$ 93	(\$ 60)
C&D Capital Corp.	608	24,955
Grand Paper International (B.V.I) Ltd.	14,803	14,452
中華國際投資公司	(782)	2,696
伍興國際興業公司	-	-
Top Fashion Industrial Co., Ltd	-	-
合 計	<u>\$ 14,722</u>	<u>\$ 42,043</u>

C&D Capital Corp. 分別於一〇一年一月及一〇〇年十月辦理減資，每仟股分別減少約 85 股及 313 股，並分別退回孫公司鳳凰開發行銷公司股款美金 311 仟元及美金 1,667 仟元。

中華國際投資公司分別於一〇一年及一〇〇年五月辦理減資，每仟股分別減少約 184 股及 446 股，並分別退回母公司股款 7,377 仟元及 32,296 仟元。

十、固定資產

	一〇一年 十二月三十一日	一〇〇年 十二月三十一日
累計折舊		
土地改良物	\$ 1,516	\$ 1,516
房屋及建築	1,304,094	1,187,114
機器設備	4,412,180	4,169,294
運輸設備	49,300	49,678
辦公設備	54,003	27,439
其他設備	<u>1,209,449</u>	<u>1,204,889</u>
	<u>\$ 7,030,542</u>	<u>\$ 6,639,930</u>

一〇一及一〇〇年度固定資產折舊費用分別為 681,911 仟元及 690,660 仟元。

一〇一及一〇〇年十二月底固定資產淨額分別計有 275,239 仟元及 283,821 仟元已抵押予銀行作為融資之擔保品。

母公司頭份廠土地、房屋及建築於一〇〇年底由固定資產轉列閒置資產。一〇一年第一季閒置資產折舊費用（帳列營業外費用及損失－其他）為 52 仟元。另母公司於一〇一年三月八日與非關係人簽訂不動產買賣契約，將頭份廠之閒置資產出售，出售價款計 64,000 仟元，惟經苗栗縣頭份地政事務所實地測量，實際出售價款調整為 63,735 仟元（減除相關稅費後為 50,262 仟元），於一〇一年六月過戶後認列處分閒置資產淨利 24,585 仟元。

十一、出租資產－淨額

	一〇一年 十二月三十一日	一〇〇年 十二月三十一日
成 本		
土 地	\$ 49,874	\$ 50,101
房屋及建築	182,472	190,235
機器設備	15,687	16,671
辦公設備	457	476
其他設備	<u>3,782</u>	<u>4,094</u>
	<u>252,272</u>	<u>261,577</u>

（接次頁）

(承前頁)

	一〇一年 十二月三十一日	一〇〇年 十二月三十一日
減：累計折舊		
房屋及建築	\$ 40,476	\$ 26,557
機器設備	5,789	3,771
辦公設備	394	251
其他設備	<u>1,682</u>	<u>1,292</u>
	<u>48,341</u>	<u>31,871</u>
出租資產淨額	<u>\$203,931</u>	<u>\$229,706</u>

一〇一及一〇〇年度出租資產折舊費用（帳列營業外費用及損失—其他）分別為 18,922 仟元及 18,474 仟元。

十二、待過戶農地

為加強在苗栗縣後龍鎮之投資經營管理，進而得以建立廠房及作其他使用，母公司於九十六年第四季以陳榮秋先生名義取得苗栗縣後龍鎮苦苓腳段 2001、2015 及 2041 地號等三筆農地，共計 21,845 仟元，帳列其他資產—待過戶農地，該等農地另於九十七年第二季過戶予陳洪雲女士；母公司先後與陳榮秋先生及陳洪雲女士簽定信託契約，約定其應依母公司之書面指示運用信託資產，且自信託資產取得之利益概歸母公司享有。

十三、短期借款

	一〇一年 十二月三十一日	一〇〇年 十二月三十一日
信用借款，年利率一〇一年 0.8589%-0.9100%-1.3500%， 一〇〇年 0.9201%-1.3800%	\$405,500	\$577,730
信用狀擔保借款，年利率一〇一 年 0.8600%-1.0100%，一〇〇 年 1.0164%-2.0646%	<u>34,350</u>	<u>124,361</u>
	<u>\$439,850</u>	<u>\$702,091</u>

十四、長期借款

	<u>一年內到期</u>	<u>一年後到期</u>	<u>合 計</u>
<u>一〇一年十二月三十一日</u>			
循環額度借款	\$ 330,000	\$ 300,000	\$ 630,000
<u>一〇〇年十二月三十一日</u>			
循環額度借款	\$ -	\$ 630,000	\$ 630,000
信用借款－借款期間九十八年 二月至一〇一年二月止，前 二年只付利息，自第三年起 先償還三分之一本金，而後 每半年各償還三分之一本 金，年利率 1.65%	51,987	-	51,987
信用借款－借款期間九十八年 五月至一〇一年五月止，自 九十九年五月起先償還五分 之一本金，而後每半年各償 還五分之一本金，年利率 1.69%	30,000	-	30,000
信用借款－借款期間九十八年 五月至一〇一年五月止，自 九十九年五月起先償還五分 之一本金，而後每半年各償 還五分之一本金，年利率 1.69%	26,000	-	26,000
	<u>\$ 107,987</u>	<u>\$ 630,000</u>	<u>\$ 737,987</u>

循環額度借款係母公司於九十九年九月十三日與玉山銀行等四家金融機構簽訂三年期（自首次動用日起算）循環融資額度為 900,000 仟元之聯合授信合約，該融資額度將於一〇二年三月減少 300,000 仟元，再以每半年為一期，每期遞減 300,000 仟元，並於一〇三年三月到期。

上述額度於一〇一年十二月底尚有 270,000 仟元未動用，一〇一及一〇〇年十二月三十一日年利率分別為 1.316% 及 1.261%。

母公司自簽約日起，得依合約於可運用額度內循環動用銀行借款，每次動用金額不得低於 50,000 仟元，且須為 10,000 仟元之整倍數，借款天期為 60 或 180 天（但以不逾 180 天為限），母公司在合約存續

期間內各年度合併財務報表之負債比率、流動比率及利息保障倍數應達授信合約之約定如下：

- (一) 負債除以股東權益，應低於 100%。
- (二) 流動資產除以流動負債，不得低於 100%。
- (三) 稅前純益加利息費用、折舊及攤銷費用之總和除以利息費用之比率不得低於 3 倍。

母公司如有不符情形，應於該會計年度結束後九個月內調整改善之，惟調整期間內，除得依本合約就已動用借款相同金額循環動用之情形外，本授信案未動用之授信額度應暫停動用至財務比率符合前述規定為止。

十五、退休金

母公司及新技牛仔加工公司適用「勞工退休金條例」之退休金制度，係屬確定提撥退休辦法，自九十四年七月一日起，依員工每月薪資百分之六提撥至勞工保險局之個人退休金專戶。一〇一及一〇〇年度依確定提撥退休辦法認列之退休金成本分別 19,967 仟元及 19,209 仟元。

母公司適用「勞動基準法」之退休金制度，係屬確定給付退休辦法，每位員工之服務年資十五年以內者（含），每服務滿一年可獲得二個基數，超過十五年者每增加一年可獲得一個基數，總計最高以四十五個基數為限。員工退休金之支付，母公司係根據服務年資及核准退休日前六個月及平均工資（基數）計算。母公司按員工每月薪資總額百分之三提撥員工退休基金，交由勞工退休準備金監督委員會以該委員會名義存入台灣銀行之專戶，一〇一及一〇〇年度依規定給付退休辦法認列之退休金成本分別為 22,256 仟元及 27,346 仟元。

其餘海外子公司所在之國家並未頒佈及施行有關勞工退休金之相關法令，是以海外子公司均未訂定員工退休辦法。兆興紡織公司、竹興製衣公司及年興國際投資公司並無正職員工。

確定給付退休辦法之退休金相關資訊揭露如下：

(一) 淨退休金成本組成項目：

	一〇一年度	一〇〇年度
服務成本	\$ 9,622	\$ 11,855
利息成本	8,491	10,312
退休基金資產預計報酬	(1,814)	(2,121)
攤銷數	5,848	7,300
縮減或清償損失	<u>109</u>	<u>-</u>
淨退休金成本	<u>\$ 22,256</u>	<u>\$ 27,346</u>

(二) 退休基金提撥狀況與帳載應計退休金負債之調節：

	一〇一年 十二月三十一日	一〇〇年 十二月三十一日
給付義務		
既得給付義務	\$ 89,359	\$ 75,915
非既得給付義務	<u>272,403</u>	<u>260,391</u>
累積給付義務	361,762	336,306
未來薪資增加之影響數	<u>99,044</u>	<u>92,504</u>
預計給付義務	460,806	428,810
退休基金資產公平價值	(<u>77,146</u>)	(<u>90,833</u>)
提撥狀況	383,660	337,977
未認列前期服務成本	(8,388)	(9,617)
未認列過渡性淨給付義務	(15,713)	(19,872)
未認列退休金損失	(101,145)	(54,753)
補列之應計退休金負債	<u>26,202</u>	<u>-</u>
應計退休金負債	<u>\$284,616</u>	<u>\$253,735</u>
既得給付	<u>\$ 99,221</u>	<u>\$ 84,928</u>

(三) 精算假設：

	一〇一年 十二月三十一日	一〇〇年 十二月三十一日
折現率	1.75%	2.00%
未來薪資水準增加率	2.00%	2.00%
退休基金資產預期投資報酬率	1.75%	2.00%

	一〇一年度	一〇〇年度
(四) 提撥至退休基金金額	<u>\$ 12,906</u>	<u>\$ 12,124</u>

(五) 由退休基金支付金額	<u>\$ 27,414</u>	<u>\$ 27,977</u>
---------------	------------------	------------------

十六、股東權益

依照法令規定，資本公積中屬超過票面金額發行股票之溢額（包括以超過面額發行普通股、因合併而發行股票之股本溢價及庫藏股票交易等）及受領贈與之部分得用以彌補虧損，亦得於公司無虧損時，用以發放現金股利或撥充股本，惟撥充股本每年以實收股本之一定比率為限。因長期股權投資產生之資本公積，不得作為任何用途。

母公司章程規定，每年度決算如有盈餘，應先彌補以前年度虧損，次提撥百分之十為法定盈餘公積，並依法令或主管機關規定提撥特別盈餘公積後，就其餘額連同上年度累積未分配盈餘作為可供分配盈餘，由董事會擬具盈餘分配案，分配股東股息或股利、董監事酬勞及員工紅利，但員工紅利之提撥不得少於百分之一，並提請股東會決議之。

母公司得依財務、業務及經營面等因素之考量將當年度可分配盈餘全數分派。盈餘之分派得以現金股利或股票股利之方式為之，因母公司經營環境及產業發展正值成熟穩定階段，盈餘之分派以現金股利為優先，亦得以股票股利之方式分派，惟股票股利分派之比例以不高於股利總額之百分之五十為限。於當年度母公司無盈餘可分派，或雖有盈餘但盈餘數額遠低於母公司前一年度實際分派之盈餘，或依母公司財務、業務及經營面等因素之考量，得將公積全部或一部依法令或主管機關規定分派。

應付員工紅利及董監事酬勞之估列係依過去經驗及考量經營現況以可能發放之金額為基礎，按年度預計發放之員工紅利及董監事酬勞分季平均估列，一〇一及一〇〇年度估列之員工紅利分別為 6,000 仟元及 5,000 仟元，董監事酬勞分別為 6,554 仟元及 9,100 仟元。年度終了後，董事會決議之發放金額有重大變動時，該變動調整原提列年度費用，於股東會決議日時，若金額仍有變動，則依會計估計變動處理，於股東會決議年度調整入帳。如股東會決議採股票發放員工紅利，股票紅利股數以決議分紅之金額除以股票公平價值決定，股票公平價值係以股東會決議日前一日的收盤價，並考量除權除息之影響為計算基礎。

母公司分配盈餘時，必須依法令規定就股東權益減項（包括金融商品未實現損益、未認列為退休金成本之淨損失及換算調整數）餘額提列特別盈餘公積。嗣後股東權益減項如有減少，可就減少金額自特別盈餘公積轉回未分配盈餘。

依公司法規定，法定盈餘公積應提撥至其餘額達公司實收股本總額時為止。法定盈餘公積得用以彌補虧損。公司無虧損時，法定盈餘公積超過實收股本總額百分之二十五之部分除得撥充資本外，尚得以現金分配。

母公司、竹興製衣公司及年興國際投資公司計算分配股東可扣抵稅額時，若分配屬於八十六年度（含）以前未分配盈餘時，股東將不獲配股東可扣抵稅額。若分配屬於八十七年度（含）以後未分配盈餘時，除屬非中華民國境內居住者之股東外，其餘股東可按盈餘分配日之稅額扣抵比率計算可獲配之股東可扣抵稅額；惟獲配股利或盈餘總額所含之稅額，係屬所得稅法第六十六條之九規定之加徵百分之十營利事業所得稅稅額時，非中華民國境內居住之股東得以該稅額抵繳該股利淨額或盈餘淨額之應扣繳稅款。

母公司分別於一〇一年六月十五日及一〇〇年六月十五日舉行股東常會，決議一〇〇及九十九年度盈餘分配案，分別列示如下：

	盈 餘 分 配 案		每 股 股 利 (元)	
	一〇〇年度	九十九年度	一〇〇年度	九十九年度
法定盈餘公積	\$ 75,596	\$ 144,268		
普通股現金股利	481,250	687,500	\$ 1.00	\$ 1.25

上述一〇〇及九十九年度盈餘分配案與母公司一〇一年三月二十日及一〇〇年三月二十四日之董事會擬議並無差異。

一〇一年六月十五日母公司股東常會決議配發一〇〇年度員工現金紅利及董監事酬勞分別為 5,000 仟元及 9,100 仟元，一〇〇年六月十五日母公司股東常會決議配發九十九年度員工現金紅利及董監事酬勞分別為 8,500 仟元及 9,100 仟元，上述決議配發之員工紅利及董監事酬勞與一〇〇及九十九年度財務報表認列之金額相同。

一〇〇年六月十五日母公司股東常會決議通過現金減資案，減資金額為 687,500 仟元，減資後實收資本額為 4,812,500 仟元，業經申報證券主管機關生效，母公司董事會決議以一〇〇年八月十四日為減資換股基準日。

一〇一年六月十五日母公司股東常會亦決議通過現金減資案，減資金額為 481,250 仟元，減資後實收資本額為 4,331,250 仟元，業經申報證券主管機關生效，母公司董事會決議以一〇一年八月十四日為減資換股基準日。

母公司一〇二年三月十九日董事會擬議一〇一年度盈餘分配案及每股股利如下：

	<u>盈餘分配案</u>	<u>每股股利(元)</u>
法定盈餘公積	\$ 75,957	
特別盈餘公積	661,811	
現金股利	563,062	\$ 1.30

一〇二年三月十九日董事會亦擬議現金減資案，減資金額為 331,250 仟元，減資後實收資本額為 4,000,000 仟元。

有關一〇二年三月十九日董事會擬議之一〇一年度之盈餘分配案、員工分紅及董監酬勞以及現金減資案，尚待預計於一〇二年六月十三日召開之股東會決議。

有關母公司董事會通過擬議及股東會決議之員工紅利及董監酬勞資訊，請至台灣證券交易所之「公開資訊觀測站」查詢。

十七、所得稅

(一) 帳列稅前利益按法定稅率計算之所得稅與所得稅費用調節如下：

	<u>一〇一年度</u>	<u>一〇〇年度</u>
稅前利益按法定稅率計算之所得稅費用	\$151,844	\$203,547
調節項目之所得稅影響數		
永久性差異	(125,711)	(88,600)
暫時性差異	(36,064)	(3,890)
虧損扣抵遞延至以後年度	33	159

(接次頁)

(承前頁)

	一〇一年度	一〇〇年度
虧損扣抵加回國內免稅股利收入	\$ 13,308	\$ -
當年度抵用之虧損扣抵	<u>-</u>	<u>(113)</u>
	3,410	111,103
基本稅額應納差額	61,033	22,289
未分配盈餘加徵 10%	<u>19,912</u>	<u>61,091</u>
當年度所得稅	84,355	194,483
遞延所得稅		
暫時性差異	36,064	8,987
虧損扣抵	3,208	479
其他備抵評價調整	<u>(2,803)</u>	<u>(10,727)</u>
以前年度所得稅調整	<u>(2,167)</u>	<u>1,789</u>
所得稅費用	<u>\$118,657</u>	<u>\$195,011</u>

母公司及年興國際投資公司截至九十九年度止暨竹興製衣公司截至一〇〇年度止之所得稅申報案件，業經稅捐稽徵機關核定，惟母公司針對九十八年度申報案件有關國外股利收入之核定結果已提起復查，相關之影響母公司已於一〇〇年第三季調整入帳。

(二) 遞延所得稅資產（負債）之構成項目如下：

	一〇一年 十二月三十一日	一〇〇年 十二月三十一日
退休金費用超限數	\$ 43,151	\$ 42,356
存貨跌價損失	34,876	50,806
虧損扣抵	8,954	12,162
呆帳超限	6,709	5,956
未實現其他損費	3,841	21,241
未實現兌換損失	1,257	1,283
未分攤製造費用	185	2,975
其他	1,038	633
海外轉投資公司投資淨益	<u>(274,943)</u>	<u>(273,072)</u>
	<u>(174,932)</u>	<u>(135,660)</u>
減：備抵評價淨額	<u>(10,552)</u>	<u>(13,355)</u>
	<u>(\$185,484)</u>	<u>(\$149,015)</u>
遞延所得稅資產—流動	\$ 46,868	\$ 82,261
遞延所得稅負債—非流動	<u>(232,352)</u>	<u>(231,276)</u>
淨額	<u>(\$185,484)</u>	<u>(\$149,015)</u>

截至一〇一年底止，年興國際投資公司及竹興製衣公司得抵減以後年度課稅所得之虧損扣抵之稅額及其最後有效期間列示如下：

虧 損 年 度	尚 未 扣 抵		稅 額
	年興國際投資	竹 興 製 衣	最後抵減年度
九十八	\$ 7,206	\$ -	一〇八
九十九	1,715	-	一〇九
一〇一	-	33	一一一
	<u>\$ 8,921</u>	<u>\$ 33</u>	

(三) 兩稅合一相關資訊：

	一 〇 一 年 十二月三十一日	一 〇 〇 年 十二月三十一日
母公司股東可扣抵稅額帳戶 餘額	<u>\$ 538,153</u>	<u>\$ 468,681</u>

母公司一〇一年度預計及一〇〇年度實際盈餘分配之稅額扣抵比率分別為 15.50% 及 16.34%。

依所得稅法規定，母公司分配屬於八十七年度（含）以後之盈餘時，本國股東可按股利分配日之稅額扣抵比率計算可獲配之股東可扣抵稅額。母公司預計一〇一年度盈餘分配之稅額扣抵比率時，已考量應付當年度所得稅，由於實際分配予股東之可扣抵稅額，應以股利分配日之股東可扣抵稅額帳戶餘額為準，其與將來實際分配予股東時所適用之稅額扣抵比率可能會有所差異。

(四) 未分配盈餘相關資訊：

一〇一及一〇〇年底未分配盈餘中屬八十六年度（含）以前之未分配盈餘分別為 363,345 仟元及 365,055 仟元；其餘皆為八十七年度（含）以後之未分配盈餘。

年興國際（維京群島）公司、年興國際（百慕達）公司、年興國際（薩摩亞）公司、鳳凰開發行銷公司、宇苔資本管理公司、宇苔投資公司及年興開發（薩摩亞）公司，依當地法令規定免納所得稅。

年興國際（維多利亞）公司及年興成衣公司依當地法令規定，係分別依淨資產總額及成本加成推定課稅所得，再依法定稅率計算應負擔之所得稅。

阿爾發紡織尼加拉瓜公司依當地法令規定自一〇〇年度起，十年免納所得稅。

C & Y Garments、年興國際（賴索托）公司、全球成衣公司、福爾摩莎紡織公司、竹興製衣（柬埔寨）公司、至興製衣（柬埔寨）、年興製衣（越南）公司、年興製衣（寧平）公司及宇苔工業公司之所得稅係委託當地稅務代理人依該國法令規定申報。

十八、用人、折舊及攤銷費用

	一	〇	一	年	度
	屬於營業 成本者	屬於營業 費用者	屬於營業外 費用及損失者	合	計
用人費用					
薪資費用	\$ 2,121,232	\$ 298,811	\$ -	\$ 2,420,043	
勞健保費用	30,516	22,742	-	53,258	
退休金費用	21,521	20,702	-	42,223	
其他用人費用	101,662	15,373	-	117,035	
小計	<u>\$ 2,274,931</u>	<u>\$ 357,628</u>	<u>\$ -</u>	<u>\$ 2,632,559</u>	
折舊費用	<u>\$ 668,311</u>	<u>\$ 13,600</u>	<u>\$ 18,974</u>	<u>\$ 700,885</u>	
攤銷費用	<u>\$ 96,325</u>	<u>\$ 3,789</u>	<u>\$ 40</u>	<u>\$ 100,154</u>	

	一	〇	〇	年	度
	屬於營業 成本者	屬於營業 費用者	屬於營業外 費用及損失者	合	計
用人費用					
薪資費用	\$ 1,859,172	\$ 271,884	\$ -	\$ 2,131,056	
勞健保費用	30,146	20,073	-	50,219	
退休金費用	25,784	20,771	-	46,555	
其他用人費用	92,236	14,155	-	106,391	
小計	<u>\$ 2,007,338</u>	<u>\$ 326,883</u>	<u>\$ -</u>	<u>\$ 2,334,221</u>	
折舊費用	<u>\$ 675,322</u>	<u>\$ 15,338</u>	<u>\$ 18,474</u>	<u>\$ 709,134</u>	
攤銷費用	<u>\$ 96,182</u>	<u>\$ 3,350</u>	<u>\$ 19</u>	<u>\$ 99,551</u>	

十九、每股合併盈餘

計算每股合併盈餘之分子及分母揭露如下：

	金額 (分子)		股數 (分母) (仟 股)	每股合併盈餘 (元)	
	稅 前	稅 後		稅 前	稅 後
<u>一〇一年度</u>					
基本每股合併盈餘					
屬於母公司普通股股東之當年度純益	\$ 875,779	\$ 759,569	463,203	<u>\$ 1.89</u>	<u>\$ 1.64</u>
具稀釋作用之潛在普通股之影響					
員工紅利	<u>-</u>	<u>-</u>	<u>467</u>		
稀釋每股合併盈餘					
屬於母公司普通股股東之當年度純益加潛在普通股之影響	<u>\$ 875,779</u>	<u>\$ 759,569</u>	<u>463,670</u>	<u>\$ 1.89</u>	<u>\$ 1.64</u>
<u>一〇〇年度</u>					
基本每股合併盈餘					
屬於母公司普通股股東之當年度純益	\$ 931,491	\$ 755,959	524,219	<u>\$ 1.78</u>	<u>\$ 1.44</u>
具稀釋作用之潛在普通股之影響					
員工紅利	<u>-</u>	<u>-</u>	<u>445</u>		
稀釋每股合併盈餘					
屬於母公司普通股股東之當年度純益加潛在普通股之影響	<u>\$ 931,491</u>	<u>\$ 795,959</u>	<u>524,664</u>	<u>\$ 1.78</u>	<u>\$ 1.44</u>

若企業得選擇以股票或現金發放員工分紅，則計算稀釋每股合併盈餘時，應假設員工分紅將採發放股票方式，並於該潛在普通股具有稀釋作用時計入加權平均流通在外股數，以計算稀釋每股合併盈餘。計算稀釋每股合併盈餘時，以該潛在普通股資產負債表日之收盤價，作為發行股數之判斷基礎。於次年度股東會決議員工分紅發放股數前計算稀釋每股合併盈餘時，亦繼續考量該等潛在普通股之稀釋作用。

二十、金融商品資訊之揭露

(一) 母子公司一〇一及一〇〇年度未從事衍生性金融商品交易，非衍生性金融商品公平價值之資訊如下：

非衍生性金融商品	一〇一年十二月三十一日		一〇〇年十二月三十一日	
	帳面價值	公平價值	帳面價值	公平價值
資產				
現金及約當現金	\$1,537,138	\$1,537,138	\$ 809,727	\$ 809,727
備供出售金融資產－流動	50,632	50,632	650,157	650,157
應收票據	7,493	7,493	16,895	16,895
應收帳款－淨額	1,887,724	1,887,724	2,065,482	2,065,482
其他金融資產－流動	47,820	47,820	30,539	30,539
以成本衡量之金融資產－非流動	1,009,510	-	1,037,269	-
無活絡市場之債券投資	410,614	410,614	540,639	540,639
存出保證金	19,629	19,629	20,005	20,005
負債				
短期借款	439,850	439,850	702,091	702,091
應付票據	120,172	120,172	87,710	87,710
應付帳款	515,129	515,129	379,267	379,267
應付關係企業款項	27,642	27,642	11,695	11,695
應付費用	477,549	477,549	554,860	554,860
其他應付款項	63,353	63,353	55,435	55,435
長期借款（含一年內到期之部分）	630,000	630,000	737,987	737,987
存入保證金	1,999	1,999	2,036	2,036

(二) 母子公司估計金融商品公平價值所使用之方法及假設如下：

1. 短期金融商品以其在資產負債表上之帳面價值估計其公平價值，因為此類商品到期日甚近，其帳面價值應屬估計公平價值之合理基礎。此方法應用於現金及約當現金、應收票據及款項、其他金融資產－流動、短期借款、應付票據及款項、應付關係企業款項、應付費用及其他應付款項。
2. 備供出售金融資產如有活絡市場公開報價時，則以此市場價格為公平價值。若無市場價格可供參考時，則採用評價方法估計。母子公司採用評價方法所使用之估計及假設，與市場參與者於金融商品訂價時用以作為估計及假設之資訊一致。
3. 以成本衡量之金融資產係投資未上市（櫃）之股票，其無活絡市場公開報價，因此公平價值無法可靠衡量。

4. 對於無活絡市場之債務商品，經估計各期現金流量，並考慮本息支付幣別與債務人之信用狀況等，以市場上相當條件商品之報酬率估算折現率，以該商品之淨現值為公平價值評價。
5. 長期借款以其未來現金流量之折現值估計公平價值。折現率則以母子公司所能獲得類似條件（相近之到期日）之長期借款利率為準。
6. 存出及存入保證金係預估其未來攸關價值與帳面價值相當，因是以帳面價值為公平價值。

(三) 母子公司金融資產及金融負債之公平價值，以活絡市場之公開報價直接決定者，及以評價方法估計者分別為：

	公開報價決定之金額		評價方法估計之金額	
	一〇一年十二月三十一日	一〇〇年十二月三十一日	一〇一年十二月三十一日	一〇〇年十二月三十一日
資 產				
備供出售金融資產—流動	\$ 50,632	\$ 650,157	\$ -	\$ -

(四) 母子公司一〇一年及一〇〇年十二月三十一日具利率變動之公平價值風險之金融負債分別為 439,850 仟元及 702,091 仟元；具利率變動之現金流量風險之金融負債分別為 630,000 仟元及 737,987 仟元。

(五) 財務風險資訊

1. 市場風險

母子公司從事國內上市（櫃）股票投資，定期對投資標的做評估，預期無重大市場風險。

2. 信用風險

金融資產受到母子公司之交易對方或他方未履行合約之潛在影響，其影響包括母子公司所從事金融商品之信用風險集中程度、組成要素、合約金額及其他應收款。母子公司信用風險金額一〇一年及一〇〇年十二月三十一日分別為 50,632 仟元及 650,157 仟元，係以資產負債表日公平價值為正數之合約為評估對象。

母子公司所持有之各種金融商品，其最大信用暴險金額（不含擔保品之公平價值）分析如下：

	一〇一年十二月三十一日		一〇〇年十二月三十一日	
	帳面價值	最大信用暴險金額	帳面價值	最大信用暴險金額
備供出售金融資產				
國內上市（櫃）股票	\$ 50,460	\$ 50,460	\$ 648,032	\$ 648,032
國外上市（櫃）股票	172	172	2,125	2,125
	<u>\$ 50,632</u>	<u>\$ 50,632</u>	<u>\$ 650,157</u>	<u>\$ 650,157</u>

上表列示之信用風險金額係以資產負債表日公平價值為正數為評估對象。

3. 流動性風險

母子公司之營運資金足以支應，故未有因無法籌措資金以履行合約義務之流動性風險。

母子公司之債券投資及以成本衡量之權益商品均無活絡市場，故預期具有重大流動性風險。

二一、關係人交易事項

(一) 關係人之名稱及關係：

關係人名稱	與母公公司之關係
Grand Paper International (B.V.I.) Ltd.	孫公司採權益法評價之被投資公司
陳榮秋	母公司董事長之一親等親屬
陳洪雲	母公司董事長之一親等親屬
弘淵投資有限公司	其董事長係母公司董事長之二親等親屬
國仲投資有限公司	其董事長與母公司董事長相同
力鋒投資有限公司	其董事長係母公司董事長之二親等親屬
新技牛仔加工公司	原係子公司，本公司已於一〇一年九月出售對其全部持股，其董事長於一〇一年十二月卸任母公司總經理

(二) 除合併財務報表附註十二列示者外，母子公司與關係人間之重大交易事項彙總如下：

	一〇一一年		一〇〇年	
	金	估該 額 科目%	金	估該 額 科目%
年 度				
加工收入				
Grand Paper International(B.V.I.) Ltd.	\$ 23,835	93	\$ 20,316	84
租金收入				
弘淵投資有限公司	\$ 31	-	\$ 26	-
國仲投資有限公司	31	-	26	-
力鋒投資有限公司	31	-	26	-
新技牛仔加工公司	8	-	-	-
	\$ 101	-	\$ 78	-
勞務收入（帳列營業外收入 及利益—其他）				
新技牛仔加工公司	\$ 1,357	2	\$ -	-
年 底				
應付關係企業款項				
Grand Paper International(B.V.I.) Ltd.	\$ 27,642	100	\$ 11,695	100

母子公司應付關係企業款項包括為因應關係企業營運需求而產生之相關代收付款項。加工收入係按其必要營運成本議定，款項收付按其營運之現金需求收付。

(三) 董事、監察人及管理階層薪酬資訊：

	一〇一一年 度	一〇〇年 度
薪 資	\$ 24,242	\$ 25,129
獎 金	20,541	22,634
業務執行費	3,803	4,140
	\$ 48,586	\$ 51,903

薪酬資訊中屬員工紅利部分，係依公司章程估列及依估列比例歸屬，與實際分配金額可能有所差異。

二二、質抵押之資產

下列資產業已抵押予銀行作為長期循環融資額度聯合授信合約之擔保品：

	一〇一年 十二月三十一日	一〇〇年 十二月三十一日
固定資產－淨額	<u>\$275,239</u>	<u>\$283,821</u>

二三、承諾及或有事項

截至一〇一年底止，母子公司已開立未使用之信用狀金額計 946,222 仟元。

二四、重大之災害損失

子公司位於墨西哥廠區之紡織廠棉花倉庫於一〇一年十二月二十五日發生火災，致部分建物、設備及存貨毀損，受損金額為 114,755 仟元（包括存貨 107,045 仟元及固定資產 7,710 仟元），子公司年興國際（維多利亞）公司已投保火險，截至一〇二年三月十九日止，申請理賠事宜正與保險公司處理中，由於尚無法合理估計保險理賠金額，是以子公司鳳凰開發行銷公司及年興國際（維多利亞）公司分別於一〇一年度認列前述火災損失 107,045 仟元及 7,710 仟元（列入營業外損失項下），俟保險理賠款可合理估計時，再於以後年度認列為賠償收入。

二五、重大之期後事項

子公司鳳凰開發行銷公司於一〇一年十二月二十五日經董事會決議通過向非關係企業 Fortuna Development Corporation 取得富美鑫亞洲控股開發企業股份有限公司股權 2.32%，投資金額共計美金 20,000 仟元，相關價款已於一〇二年一月三十一日全數付訖。

二六、其他

- (一) 母子公司位於賴索托地區之孫公司於一〇一及一〇〇年度出售賴索托政府依南部非洲關稅同盟之「關稅減免額度認證計畫」核發之「關稅減免額度證明書」(DCC)，金額分別計 28,830 仟元及 193,743 仟元，另賴索托政府依投資金額及聘用員工人數於一〇一年度補助該等公司 122,774 仟元。

(二) 母子公司具重大影響之非新台幣金融資產及負債資訊如下：

單位：各外幣／新台幣仟元

	一〇一年十二月三十一日			一〇〇年十二月三十一日		
	外幣	匯率	新台幣	外幣	匯率	新台幣
<u>金融資產</u>						
<u>貨幣性項目</u>						
美金	\$ 104,732	29.0500	\$ 3,042,474	\$ 103,562	30.2600	\$ 3,133,787
南非幣	90,907	3.5630	323,901	64,560	3.7040	239,129
披索	19,605	2.2367	43,850	15,870	2.1647	34,354
歐元	6	38.4860	213	208	39.2000	8,149
越南盾	7,380,083	0.0014	10,600	4,992,225	0.0015	7,254
尼加拉瓜幣	416	1.2041	501	519	1.3170	684
東幣	130,630	0.0073	954	126,001	0.0075	947
<u>備供出售金融資產</u>						
美金	6	29.0500	172	70	30.2600	2,125
<u>以成本衡量之金融資產</u>						
美金	22,157	29.0500	643,670	22,620	30.2600	684,497
<u>採權益法之長期股權投資</u>						
美金	9,846	29.0500	286,027	10,206	30.2600	308,835
<u>金融負債</u>						
<u>貨幣性項目</u>						
美金	27,031	29.0500	785,257	28,450	30.2600	860,897
越南盾	106,092,810	0.0014	152,380	89,472,793	0.0015	130,004
南非幣	30,395	3.5630	108,298	25,542	3.7040	94,606
披索	26,560	2.2367	59,408	33,455	2.1647	72,421
尼加拉瓜幣	10,556	1.2041	12,711	10,318	1.3170	13,589
東幣	164,599	0.0073	1,202	117,425	0.0075	882
歐元	30	38.4860	1,155	30	39.2000	1,176

二七、附註揭露事項

(一) 重大交易事項相關資訊及(二)轉投資事業相關資訊

1. 資金貸與他人：無。
2. 為他人背書保證：附表一。
3. 期末持有有價證券情形：附表二。
4. 累積買進或賣出同一有價證券之金額達新台幣一億元或實收資本額百分之二十以上：附表三。
5. 取得不動產之金額達新台幣一億元或實收資本額百分之二十以上：無。
6. 處分不動產之金額達新台幣一億元或實收資本額百分之二十以上：無。

7. 與關係人進、銷貨之金額達新台幣一億元或實收資本額百分之二十以上：附表四。
8. 應收關係人款項達新台幣一億元或實收資本額百分之二十以上：附表五。
9. 被投資公司資訊：附表六。
10. 從事衍生性商品交易：無。
母子公司於一〇一及一〇〇年度未從事衍生性金融商品交易。

(三) 大陸投資資訊

1. 大陸被投資公司名稱、主要營業項目、實收資本額、投資方式、資金匯出入情形、持股比例、投資損益、期末投資帳面價值、已匯回投資損益及赴大陸地區投資限額：附表七。
2. 與大陸被投資公司直接或間接由第三地區所發生下列之重大交易事項，暨其價格、付款條件、未實現損益：無。
3. 與大陸被投資公司直接與間接經由第三地區事業提供票據背書保證或提供擔保品情形：無
4. 與大陸被投資公司直接與間接經由第三地區提供資金融通情形：無
5. 其他對當年度損益或財務狀況有重大影響之交易事項：無

(四) 母子公司間業務關係及重要交易往來情形：附表八

二八、營運部門財務資訊

(一) 營運部門基本資訊

1. 營運部門之分類

母子公司依財務會計準則第四十一號公報規定分別報導以下營運部門資料：

- (1) 紡織事業部門
- (2) 成衣事業部門

2. 營運部門損益、資產及負債衡量原則

各營運部門之會計政策與附註二所述之重要會計政策均相同。

(二) 部門收入與營運結果

母子公司之收入與營運結果依應報導部門分析如下：

	部 門 收 入		部 門 損 益	
	一〇一年度	一〇〇年度	一〇一 年	一〇〇 年度
紡織事業部門			(\$ 401,791)	\$ 155,270
來自外部客戶收入	\$ 4,771,888	\$ 5,002,938		
來自其他部門收入	1,787,186	1,432,855		
成衣事業部門			625,105	564,115
來自外部客戶收入	8,395,503	8,100,506		
來自其他部門收入	-	-		
其他事業部門			(4,067)	100
來自外部客戶收入	1,769	3,942		
來自其他部門收入	-	-		
部門間交易沖銷	(1,787,186)	(1,432,855)	-	-
合 計	<u>\$13,169,160</u>	<u>\$13,107,386</u>	219,247	719,485
未分配金額：				
總部管理成本			(144,813)	(122,922)
其他共同支出			(27,270)	(36,265)
營業利益			47,164	560,298
利息收入			36,961	36,760
採權益法認列之投資淨				
益			14,722	42,043
股利收入			5,200	46,952
處分固定及閒置資產淨				
(損) 益			24,213	(29,419)
處分投資淨益			736,376	256,852
租金收入			21,018	21,077
壞帳轉回利益			6,367	7,219
關稅退稅及補助收入			151,604	193,743
利息費用			(13,572)	(18,114)
長期投資已實現損失			(1,170)	-
兌換淨損			(57,913)	(125,550)
減損損失			(4,609)	(21,027)
火災損失			(114,755)	-
其 他			23,239	(25,727)
稅前利益			<u>\$ 874,845</u>	<u>\$ 945,107</u>

母子公司營運部門損益係以可控制之營業損益來衡量。

(三) 部門資產及負債

	一〇一年 十二月三十一日	一〇〇年 十二月三十一日
部門資產		
紡織事業部門	\$ 5,166,578	\$ 6,846,289
成衣事業部門	5,031,707	5,948,703
其他共同資產	<u>2,985,270</u>	<u>1,896,971</u>
合併總資產	<u>\$ 13,183,555</u>	<u>\$ 14,691,963</u>

母子公司營運部門資產係以可控制之資產來衡量。負債係考量全公司資金成本及資金調度需求而加以配置，非屬個別營運部門可控制，故未列入部門管理績效評估之基礎。

(四) 其他部門資訊

	一〇一年 十二月三十一日	一〇〇年 十二月三十一日
折舊與攤銷		
紡織事業部門	\$ 521,095	\$ 522,361
成衣事業部門	266,824	274,128
其他事業部門	<u>13,120</u>	<u>12,196</u>
	<u>\$ 801,039</u>	<u>\$ 808,685</u>

非流動資產增加數並未定期提供予主要營運決策者複核，故不另行揭露。

(五) 主要產品及勞務之收入

母子公司主要產品及勞務之收入分析如下：

	一〇一年 十二月三十一日	一〇〇年 十二月三十一日
紡織品	\$ 4,771,888	\$ 5,002,938
成衣	8,395,503	8,100,506
其他	<u>1,769</u>	<u>3,942</u>
	<u>\$ 13,169,160</u>	<u>\$ 13,107,386</u>

(六) 地區別資訊

母子公司主要於三個地區營運－台灣、美洲、非洲及亞洲其他地區。

母子公司來自外部客戶之收入依營運地點區分與非流動資產按資產所在地區分之資訊列示如下：

	來自外部客戶之收入		非流動資產	
	一〇一年度	一〇〇年度	一〇一年十二月三十一日	一〇〇年十二月三十一日
	台灣	\$10,641,628	\$ 1,117,760	\$ 1,117,760
美洲	1,882,597	1,956,426	689,688	863,457
非洲	644,935	652,637	1,242,942	1,523,157
亞洲其他地區	-	-	1,449,872	1,416,473
	<u>\$13,169,160</u>	<u>\$13,107,386</u>	<u>\$ 4,500,262</u>	<u>\$ 5,020,607</u>

(七) 主要客戶資訊

一〇一及一〇〇年度來自單一客戶之收入達母子公司收入總額之 10% 以上之客戶如下：

客 戶	一〇一年度		一〇〇年度	
	銷貨金額	佔收入比例 (%)	銷貨金額	佔收入比例 (%)
甲	\$ 3,860,291	29	\$ 3,578,413	27
乙	1,588,003	12	1,672,309	13
丙	<u>1,355,323</u>	<u>10</u>	<u>1,495,733</u>	<u>11</u>
	<u>\$ 6,803,617</u>	<u>51</u>	<u>\$ 6,746,455</u>	<u>51</u>

上述客戶甲及丙係成衣事業部門之主要客戶，客戶乙係紡織事業部門之主要客戶。

二九、事先揭露採用國際財務報導準則相關事項

母子公司依據金融監督管理委員會（以下稱「金管會」）九十九年二月二日發布之金管證審字第 0990004943 號函令之規定，於一〇一年度合併財務報表附註事先揭露採用國際財務報導準則之情形如下：

- (一) 依據金管會於九十八年五月十四日宣布之「我國企業採用國際會計準則推動架構」，上市上櫃公司及興櫃公司應自一〇二年起依證券發行人財務報告編製準則暨經金管會認可之國際財務報導準則、國際會計準則、解釋及解釋公告（以下稱「IFRSs」）編製合併財務報告，為因應上開修正，母子公司業已成立專案小組，並訂定採用 IFRSs 之計畫，該計畫係由財務行政處協理蔡樹軒先生統籌負責，謹將該計畫之重要內容、預計完成時程及目前執行情形說明如下：

計畫內容	主要執行單位	目前執行情形
1. 成立專案小組	財會部	已完成
2. 訂定採用 IFRSs 轉換計畫	財會部	已完成
3. 完成現行會計政策與 IFRSs 差異之辨認	財會部	已完成
4. 完成 IFRSs 合併個體之辨認	財會部	已完成
5. 完成 IFRS1 「首次採用國際會計準則」各項豁免及選擇對公司影響之評估	財會部	已完成
6. 完成資訊系統應做調整之評估	財會部及資訊部	已完成
7. 完成內部控制應做調整之評估	財會部及內部稽核	已完成
8. 決定 IFRSs 會計政策	財會部	已完成
9. 決定所選用 IFRS1 「首次採用國際會計準則」之各項豁免及選擇	財會部	已完成
10. 完成編製 IFRSs 開帳日財務狀況表	財會部	已完成
11. 完成編製 IFRSs2012 年比較財務資訊之編製	財會部	已完成
12. 完成相關內部控制（含財務報導流程及相關資訊系統）之調整	財會部	已完成

(二) 母子公司評估現行會計政策與未來依 IFRSs 編製合併財務報表所採用之會計政策二者間可能存在之重大差異及影響說明如下：

1. 一〇一年一月一日資產負債表之調節

我國一般公認會計原則	轉換至國際財務報導準則之影響	國際財務報導準則	說明
項 目 金 額	表 達 差 異 認 列 及 衡 量 差 異	金 額	項 目 說 明
遞延所得稅資產－流動	\$ 82,261 (\$ 82,261)	\$ -	(1)
其他流動資產	7,631,916	7,631,916	其他流動資產
流動資產合計	7,714,177	7,631,916	流動資產合計
長期投資	1,937,174	1,937,174	長期投資
固定資產	4,545,745 268,342 (321,036)	4,493,051	不動產、廠房及設備 (2)(5)
無形資產	44,846	44,846	無形資產
出租資產－淨額	229,706 (101,198)	128,508	投資性不動產 (2)
閒置資產	43,173 (43,173)	-	- (2)
存出保證金	20,005	20,005	存出保證金
遞延費用－淨額	135,292 (135,292)	-	- (2)
長期預付費用	- 33,166	33,166	長期預付費用 (2)
遞延所得稅資產－非流動	- 124,057 146,418	270,475	遞延所得稅資產 (1)(3)(4)(5)
待過戶農地	21,845 (21,845)	-	- (2)
其他資產合計	450,021	452,154	其他資產合計
資產總計	\$ 14,691,963	\$ 14,559,141	資產總計
應付費用	\$ 554,860	\$ 568,929	應付費用 (3)
其他流動負債	1,713,099	1,713,099	其他流動負債
流動負債合計	2,267,959	2,282,028	流動負債合計
長期借款	630,000	630,000	長期借款
應計退休金負債	253,735	342,180	應計退休金負債 (4)
存入保證金	2,036	2,036	存入保證金
遞延所得稅負債－非流動	231,276 41,796	273,072	遞延所得稅負債 (1)
其他負債合計	487,047	617,288	其他負債合計
負債合計	3,385,006	3,529,316	負債合計

(接次頁)

(承前頁)

我國一般公認會計原則	轉換至國際財務報導準則之影響	國際財務報導準則	說明
項 目	表 達 差 異	金 額	項 目
股本	\$ 4,812,500	\$ -	股本
資本公積	386,640	5,155	資本公積
保留盈餘	5,813,186	(714,864)	保留盈餘
累積換算調整數	(432,597)	432,597	國外營運機構財務報表換算之兌換差額
金融商品未實現利益	625,395	-	備供出售金融資產未實現利益
母公司股東權益合計	11,205,124	10,928,012	歸屬於母公司業主之權益
少數股權	101,833	(20)	非控制權益
股東權益合計	11,306,957	11,029,825	權益合計
負債及股東權益總計	\$ 14,691,963	\$ 14,559,141	負債及權益合計

2. 一〇一年十二月三十一日資產負債表之調節

我國一般公認會計原則	轉換至國際財務報導準則之影響	國際財務報導準則	說明
項 目	表 達 差 異	金 額	項 目
遞延所得稅資產—流動	\$ 46,868	\$ -	-
其他流動資產	6,846,679	-	6,846,679
流動資產合計	6,893,547	-	6,846,679
長期投資	1,746,016	-	1,746,016
固定資產	4,073,903	251,125	(274,961)
無形資產	67,154	-	(24,101)
出租資產—淨額	203,931	(104,378)	-
閒置資產	17,397	(17,397)	-
存出保證金	19,629	-	19,629
長期預付費用	-	32,628	-
遞延費用—淨額	140,133	(140,133)	-
遞延所得稅資產—非流動	-	89,459	200,138
待過戶農地	21,845	(21,845)	-
其他資產合計	402,935	-	441,407
資產總計	\$ 13,183,555	-	\$ 13,127,222
應付費用	\$ 477,549	-	15,991
其他流動負債	1,644,893	-	-
流動負債合計	2,122,442	-	2,138,433
長期借款	300,000	-	-
應計退休金負債	284,616	-	105,436
存入保證金	1,999	-	-
遞延所得稅負債—非流動	232,352	42,591	88
其他負債合計	518,967	-	667,082
負債合計	2,941,409	-	3,105,515
股本	4,331,250	-	-
資本公積	386,767	-	5,155
保留盈餘	6,089,795	(712,125)	-
累積換算調整數	(709,285)	-	484,452
未認為退休金成本之淨損失	(2,101)	-	2,101
金融商品未實現利益	49,575	-	-
母公司股東權益合計	10,146,001	-	9,925,584
少數股權	96,145	(22)	-
股東權益合計	10,242,146	-	10,021,707
負債及股東權益總計	\$ 13,183,555	-	\$ 13,127,222

3. 一〇一年度綜合損益表之調節

我國一般公認會計原則	轉換至國際財務報導準則之影響	國際財務報導準則	說明
項目金額	表達差異 認列及衡量差異	金額	項目
營業收入淨額	\$ 13,169,160	\$ 13,169,160	營業收入淨額
營業成本	(12,300,723)	(12,251,952)	營業成本 (5)
營業毛利	868,437	917,208	營業毛利
營業費用	(821,273)	(816,407)	營業費用 (3)(4)
營業利益	47,164	100,801	營業利益
營業外收入及利益			營業外收入及利益
利息收入	36,961	36,927	利息收入 (5)
其他	1,051,428	1,051,428	其他
合計	1,088,389	1,088,355	合計
營業外費用及損失			營業外費用及損失
兌換淨損	(57,913)	(66,884)	外幣兌換損失 (5)
其他	(202,795)	(202,244)	其他 (5)
合計	(260,708)	(269,128)	合計
稅前淨利	874,845	920,028	稅前淨利
所得稅費用	(118,657)	(119,573)	所得稅費用 (3)(4)(5)
合併總純益	\$ 756,188	800,455	合併總純益
		(274,946)	國外營運機構財務報表 換算之兌換差額
		(49,981)	確定福利精算損益
		(575,820)	金融商品未實現利益之 變動
		127	其他綜合損益調整
		54,547	與其他綜合損益組成部 分相關之所得稅
		(846,073)	當期其他綜合損益(稅 後淨額)
		(\$ 45,618)	當期綜合損益總額

4. 轉換日提列之特別盈餘公積

依金管會於一〇一年四月六日發布之金管證發字第1010012865號函令規定，首次採用IFRSs時，應就帳列股東權益項下之未實現重估增值及累積換算調整數(利益)，因選擇適用國際財務報導準則第1號豁免項目而轉入保留盈餘部分，分別提列相同數額之特別盈餘公積；但轉換日因首次採用IFRSs產生之保留盈餘增加數不足提列時，得僅就因轉換採用IFRSs產生之保留盈餘增加數予以提列。嗣後因使用、處分或重分類相關資產時，得就原提列特別盈餘公積之比例予以迴轉分派盈餘。母子公司轉換日因首次採用IFRSs，使保留盈餘淨減少，故不擬提列特別盈餘公積。

5. 國際財務報導準則第1號之豁免選項

國際財務報導準則第1號「首次採用國際財務報導準則」係說明當企業首次採用IFRSs作為編製合併財務報表之基礎時應遵循之程序。依據該準則，母子公司應建立IFRSs下之會計政策，且追溯適用該等會計政策以決定轉換至IFRSs日(一〇

一年一月一日)之初始資產負債表，該準則對追溯適用之原則提供若干豁免選項。母子公司採用之主要豁免選項說明如下：

企業合併

母子公司對轉換至 IFRSs 日前發生之企業合併，選擇不予追溯適用國際財務報導準則第 3 號「企業合併」。因此，於一〇一年一月一日合併資產負債表中，過去企業合併所產生之商譽、納入合併公司之相關資產、負債及非控制權益仍依一〇一年十二月三十一日按先前一般公認會計原則所認列之金額列示。

上述豁免亦適用於母子公司過去取得之投資關聯企業。

員工福利

母子公司選擇將員工福利計畫有關之所有未認列累積精算損益於轉換至 IFRSs 日認列於保留盈餘。

累積換算差異數

母子公司於轉換至 IFRSs 日選擇將國外營運機構財務報表換算之兌換差額認定為零，並於該日認列於保留盈餘。

上述豁免選項對合併公司之影響已併入以下「6. 轉換至 IFRSs 之重大調節說明」中說明。

6. 轉換至 IFRSs 之重大調節說明

母子公司現行會計政策與未來依 IFRSs 編製合併財務報表所採用之會計政策二者間可能存在之重大差異如下：

(1) 遞延所得稅資產／負債

中華民國一般公認會計原則下，遞延所得稅資產於評估其可實現性後，認列相關備抵評價金額。轉換至 IFRSs 後，僅當所得稅利益很有可能實現時始認列為遞延所得稅資產，不再使用備抵評價科目。

中華民國一般公認會計原則下，遞延所得稅資產及負債依其相關資產或負債之分類劃分為流動或非流動項目，無相關之資產或負債者，依預期迴轉期間之長短劃分為流

動或非流動項目。轉換至 IFRSs 後，遞延所得稅資產及負債一律分類為非流動項目。

中華民國一般公認會計原則下，同一納稅主體之流動遞延所得稅負債及資產應互相抵銷，僅列示其淨額；非流動之遞延所得稅負債及資產亦同。轉換至 IFRSs 後，企業有法定執行權利將當期所得稅資產及負債互抵，且遞延所得稅資產及負債與由同一稅捐機關課徵所得稅之同一納稅主體（或不同納稅主體，但各主體意圖在重大金額之遞延所得稅負債或資產預期清償或回收之每一未來期間，將當期所得稅負債及資產以淨額為基礎清償，或同時實現資產及清償負債）有關者，始應將遞延所得稅資產及負債互抵。

截至一〇一年十二月三十一日，母子公司將遞延所得稅資產－流動 46,868 仟元重分類至遞延所得稅資產－非流動 46,868 仟元，另遞延所得稅資產－非流動及遞延所得稅負債－非流動均調整增加 42,591 仟元；截至一〇一年一月一日母子公司將遞延所得稅資產－流動 82,261 仟元重分類至遞延所得稅資產－非流動，另遞延所得稅資產－非流動及遞延所得稅負債－非流動均調整增加 41,796 仟元。

(2) 不動產、廠房及設備以及投資性不動產

中華民國一般公認會計原則下，營業上供出租用途之不動產係帳列固定資產／其他資產。

轉換至 IFRSs 後，為賺取租金收入或資產增值或兩者兼具，而由所有者所持有之不動產，應列為投資性不動產。因此重分類前述目的持有之不動產至投資性不動產。截至一〇一年十二月三十一日及一〇一年一月一日，母子公司出租資產及閒置資產重分類至投資性不動產之金額分別為 99,553 仟元及 128,508 仟元。

原帳列其他資產項下之部分出租資產因不能單獨出售，且所佔廠房辦公室面積並不重大，轉換為 IFRSs 後，依相關準則規定，非屬投資性不動產，依其性質重分類為

不動產、廠房及設備。截至一〇一年十二月三十一日及一〇一年一月一日，母子公司出租資產重分類至不動產、廠房及設備之金額分別為 121,775 仟元及 144,371 仟元。

中華民國一般公認會計原則下，遞延費用係帳列其他資產項下。轉換至 IFRSs 後，遞延費用將依其性質重分類為不動產、廠房及設備及長期預付費用。截至一〇一年十二月三十一日，母子公司將遞延費用 140,133 仟元重分類至不動產、廠房及設備 107,505 仟元及長期預付費用 32,628 仟元。截至一〇一年一月一日，母子公司將遞延費用 135,292 仟元重分類至不動產、廠房及設備 102,126 仟元及長期預付費用 33,166 仟元。

依現行依現行證券發行人財務報告編製準則，以他人名義持有之土地列於其他資產項下。轉換至 IFRSs 後，依母子公司持有該土地之性質分類為不動產、廠房及設備。截至一〇一年十二月三十一日及一〇一年一月一日，母子公司待過戶農地重分類至不動產、廠房及設備之金額皆為 21,845 仟元。

(3) 員工福利－短期可累積帶薪假

中華民國一般公認會計原則下，短期支薪假給付未有明文規定，通常於實際支付時入帳。轉換至 IFRSs 後，對於可累積支薪假給付，應於員工提供勞務而增加其未來應得之支薪假給付時認列費用。

截至一〇一年十二月三十一日及一〇一年一月一日，母子公司因短期可累積帶薪假之會計處理分別調整增加應付費用 15,991 仟元及 14,069 仟元，並認列遞延所得稅資產 2,718 仟元及 2,392 仟元，另一〇一年度母子公司薪資費用調整增加 1,922 仟元，所得稅費用調整減少 326 仟元。

(4) 員工福利－確定福利退休金計畫

中華民國一般公認會計原則下，首次適用財務會計準則公報第十八號「退休金會計處理準則」所產生之未認列

過渡性淨給付義務應按預期可獲得退休金給付在職員工之平均剩餘服務年限，採直線法加以攤銷並列入淨退休金成本。轉換至 IFRSs 後，由於不適用國際會計準則第 19 號「員工福利」之過渡規定，未認列過渡性淨給付義務相關影響數應一次認列並調整保留盈餘。

中華民國一般公認會計原則下，精算損益係採用緩衝區法按可獲得退休金給付在職員工之平均剩餘服務年限攤銷認列於損益項下。轉換至 IFRSs 後，依照國際會計準則第 19 號「員工福利」規定精算之確定福利計畫精算損益將選擇立即認列於其他綜合損益項下，於權益變動表認列入保留盈餘，後續期間不予重分類至損益。

中華民國一般公認會計原則下，最低退休金負債是在資產負債表上應認列退休金負債之下限，若帳列之應計退休金負債低於此下限金額，則應將不足部分補列。轉換至 IFRSs 後，無最低退休金負債之規定。

截至一〇一年十二月三十一日及一〇一年一月一日，母子公司因依國際會計準則第 19 號「員工福利」之規定重新精算確定福利計畫，並依國際財務報導準則第 1 號「首次採用國際財務報導準則」規定，分別調整增加應計退休金負債 105,436 仟元及 88,445 仟元，遞延所得稅資產分別調整增加 22,379 仟元及 15,036 仟元。另一〇一年十二月三十一日，遞延退休金成本及未認列為退休金成本之淨損失分別減少 24,101 仟元及 2,101 仟元。一〇一年度退休金成本調整減少 6,788 仟元，所得稅費用調整增加 1,154 仟元，另確定福利計畫精算損失調整增加 49,981 仟元（稅後影響數 41,484 仟元）。

(5) 國外營運機構功能性貨幣

中華民國一般公認會計原則下，判斷功能性貨幣之各項指標係採綜合研判。

轉換至 IFRSs 後，國際會計準則第 21 號「匯率變動之影響」規定於判斷功能性貨幣時，應優先考量主要指標，再以次要指標佐證功能性貨幣之判斷。

母子公司因依國際會計準則第 21 號「匯率變動之影響」之規定重新計算相關影響數，並於轉換至 IFRSs 日選擇將國外營運機構財務報表換算之兌換差額認定為零，並於該日認列於保留盈餘，於一〇一年一月一日，調整增加遞延所得稅資產 128,990 仟元、減少不動產、廠房及設備 321,036 仟元、增加累積換算調整數 432,597 仟元、增加資本公積 5,155 仟元、減少非控制權益 20 仟元及減少保留盈餘 629,778 仟元；另於一〇一年十二月三十一日，調整增加遞延所得稅資產 175,041 仟元、增加遞延所得稅負債 88 仟元、減少不動產、廠房及設備 274,961 仟元、增加累積換算調整數 484,452 仟元、增加資本公積 5,155 仟元、減少非控制權益 22 仟元及減少保留盈餘 589,593 仟元；另一〇一年度調整減少營業成本 48,771 仟元、減少利息收入 34 仟元、增加外幣兌換損失 8,971 仟元、減少其他支出 551 仟元、增加所得稅費用 88 仟元及減少非控制權益淨損 44 仟元。

- (三) 母子公司係以財團法人中華民國會計研究發展基金會已翻譯並經金管會認可之二〇一〇年 IFRSs 版本以及金管會於一〇〇年十二月二十二日修正發布之證券發行人財務報告編製準則作為上開評估之依據。母子公司上述之評估結果，可能因未來主管機關發布規範採用 IFRSs 相關事項之函令暨國內其他法令因配合採用 IFRSs 修改規定所影響，而與未來實際差異有所不同。

年興紡織股份有限公司及其子公司

為他人背書保證

民國一〇一〇一年度

附表一

單位：新台幣仟元

編號	背書保證者名稱	被背書保證者名稱	保證對象		對單一企業背書保證之金額(註二)	本期最高背書保證餘額	期末背書保證餘額	以財產擔保之金額	累計背書保證金額佔最近期財務報表淨值之比率(%)	背書保證最高限額(註二)
			關係	名稱						
0	年興紡織公司	鳳凰開發行銷公司	3		\$ 3,043,800	\$ 2,118,200	\$ 1,778,200	\$ -	18	\$ 5,073,000
0	年興紡織公司	年興國際投資公司	2		3,043,800	150,000	150,000	-	1	5,073,000

註一：背書保證者與被背書保證對象之關係有下列六種，標示種類即可

1. 有業務關係之公司。
2. 直接持有普通股股權超過百分之五十之子公司。
3. 母公司與子公司持有普通股股權合併計算超過百分之五十之被投資公司。
4. 對公司直接或經由子公司間接持有普通股股權超過百分之五十之母公司。
5. 基於承攬工程需要之同業間依合約規定互保之公司。
6. 因共同投資關係由各出資股東依其持股比例對其背書保證之公司。

註二：母公司辦理背書保證總額，以不超過過母公司股東權益總額百分之三十為限，對單一企業之背書保證限額，以不超過過母公司股東權益總額百分之三十為限，上述修訂尚待提請股東常會通過。

年興紡織股份有限公司及其子公司
 期末持有有價證券情形

民國一〇一一年十二月三十一日

附表二

單位：新台幣仟元

持有之公司	有價證券名稱	與有價證券發行人之關係	帳列科目	期股數 / 單位數	帳面金額	持股比例 %	股權淨值或市價	備註
年興紡織公司	年興國際(維京群島)公司	子公司	採權益法之長期股權投資	208,350	\$ 4,845,702	100.00	\$ 4,847,308	註
	年興製衣(寧平)公司	子公司	採權益法之長期股權投資	-	453,848	100.00	453,848	
	年興製衣(越南)公司	子公司	採權益法之長期股權投資	-	395,449	100.00	395,449	
	阿爾發紡織(孟加拉)公司	子公司	採權益法之長期股權投資	1,000	367,421	100.00	367,421	
	竹興製衣(柬埔寨)公司	子公司	採權益法之長期股權投資	14,000	321,051	100.00	321,051	
	至興製衣(柬埔寨)公司	子公司	採權益法之長期股權投資	4,414	120,801	100.00	120,801	
	年興國際投資公司	子公司	採權益法之長期股權投資	2,000,000	42,816	100.00	42,816	
	中華國際投資公司	採權益法評價之被投資公司	採權益法之長期股權投資	3,274,021	39,865	22.42	39,865	
	竹興製衣公司	採權益法評價之被投資公司	採權益法之長期股權投資	500,000	15,261	100.00	15,261	
	伍興製衣公司	採權益法評價之被投資公司	採權益法之長期股權投資	450,000	-	30.00	-	
	新普科技股份有限公司	備供出售金融資產—流動	採權益法之長期股權投資	345,617	50,460	0.12	50,460	
	永昕生物醫藥科技股份有限公司	以成本衡量之金融資產—非流動	採權益法之長期股權投資	7,000,000	107,100	12.17	18,789	
	如興股份有限公司	以成本衡量之金融資產—非流動	採權益法之長期股權投資	4,032,258	35,997	6.88	47,379	
	友富投資股份有限公司	以成本衡量之金融資產—非流動	採權益法之長期股權投資	3,384,000	33,840	5.00	2,204	
賀富能源股份有限公司	以成本衡量之金融資產—非流動	採權益法之長期股權投資	1,404,496	19,107	4.56	15,839		
源創投資股份有限公司	以成本衡量之金融資產—非流動	採權益法之長期股權投資	789,529	7,895	8.33	3,992		
德陽生物科技創業投資股份有限公司	以成本衡量之金融資產—非流動	採權益法之長期股權投資	419,520	4,196	2.22	4,752		
晶宏半導體股份有限公司	以成本衡量之金融資產—非流動	採權益法之長期股權投資	486,011	877	0.55	4,915		
微風數位科技股份有限公司	以成本衡量之金融資產—非流動	採權益法之長期股權投資	147,000	-	2.94	127		
年興國際(維京群島)公司	年興國際(百慕達)公司	子公司	採權益法之長期股權投資	29,400	676,521	100.00	676,521	
	年興國際(薩摩亞)公司	子公司	採權益法之長期股權投資	40,300,000	1,716,350	100.00	1,716,350	
	鳳凰開發行銷公司	子公司	採權益法之長期股權投資	45,000,000	1,686,396	100.00	1,686,396	
	年興開發(薩摩亞)公司	子公司	採權益法之長期股權投資	330,000	9,241	100.00	9,241	
	宇苔資本管理公司	子公司	採權益法之長期股權投資	1,743,750	56,168	77.50	56,168	
	宇苔投資公司	子公司	採權益法之長期股權投資	9,017,964	243,423	75.26	243,423	
年興國際(百慕達)公司	RABOBANK NEDERLAND	-	無活躍市場之債券投資—非流動	10,000	352,514	-	352,514	
	年興國際(維多利亞)公司	子公司	採權益法之長期股權投資	47,410	551,008	99.99	551,008	
年興國際(薩摩亞)公司	年興成衣公司	子公司	採權益法之長期股權投資	26	(13,466)	99.99	(13,466)	
	C & Y Garments	子公司	採權益法之長期股權投資	99,800	158,712	99.80	172,927	
	年興國際(賴索托)公司	子公司	採權益法之長期股權投資	200,000	197,676	100.00	197,676	
	全球成衣公司	子公司	採權益法之長期股權投資	100,000	228,392	100.00	228,392	
福爾摩莎紡織公司	子公司	採權益法之長期股權投資	100,000	423,335	100.00	423,335		

(接次頁)

(承前頁)

持 有 之 公 司	有 價 證 券 及 名 稱	與 有 價 證 券 發 行 人 之 關 係	帳 列 科 目	期 股 數 / 單 位 數	帳 面 金 額	持 股 比 率 %	股 權 淨 值 或 市 價	備 註
鳳凰開發行銷公司	Grand Paper International (B.V.I.) Ltd.	採權益法評價之被投資公司	採權益法之長期股權投資	1,110,000	\$ 60,046	37.00	\$ 60,046	
	C&D Capital Corp.	採權益法評價之被投資公司	採權益法之長期股權投資	3,347,882	95,260	22.42	95,260	
	C&D Capital II Corp.	採權益法評價之被投資公司	採權益法之長期股權投資	4,500,000	130,721	28.74	130,721	
	Top Fashion Industrial Co., Ltd.	採權益法評價之被投資公司	採權益法之長期股權投資	450,000	-	30.00	-	
	MEMSIC Inc.	-	備供出售金融資產—流動	1,772	172	0.01	172	
	TWIN DRAGON MARKETING	-	無法給市場之債券投資—非流動	2,000	58,100	-	58,100	
	Prodigy Strategic Investment Fund	-	以成本衡量之金融資產—非流動	18,517	532,337	-	541,769	
	XXI Segregated Portfolio	-	以成本衡量之金融資產—非流動	2,500,000	58,100	2.87	-	
	PTS International, Inc.	-	以成本衡量之金融資產—非流動	75,811	3,203	0.15	461	
	Analogix Semiconductor, Inc.	-	以成本衡量之金融資產—非流動	193,547	8,727	0.35	-	
	VeriSilicon Holdings (Cayman Islands) Co., Ltd	-	以成本衡量之金融資產—非流動	319,670	-	0.83	-	
	GEM Services, INC.	-	以成本衡量之金融資產—非流動	431,542	-	0.97	-	
	Paragon Wireless, INC.	-	以成本衡量之金融資產—非流動	368,532	-	0.54	-	
	DigiMedia Technologies Co., Ltd.	-	以成本衡量之金融資產—非流動	53,165	1,545	0.03	336	
	Solar Power Inc.	-	以成本衡量之金融資產—非流動	200,000	-	1.33	-	
	Thousand Luck Limited	-	以成本衡量之金融資產—非流動	558,321	32,502	0.74	31,832	
	Tong Yang Holding Corporation	-	以成本衡量之金融資產—非流動	113,733	5,077	0.72	414	
	Saybot LLC	-	以成本衡量之金融資產—非流動	357,140	2,179	0.26	1,399	
宇苔投資公司	Digital Knowledge World Co., Ltd.	-	以成本衡量之金融資產—非流動	9,771,831	269,703	100.00	269,703	
宇苔工業公司	宇苔工業公司	子公司	採權益法之長期股權投資					
年興國際投資公司	美鎬科技股份有限公司	-	以成本衡量之金融資產—非流動	3,400	-	0.01	-	
	美強光學股份有限公司	-	以成本衡量之金融資產—非流動	4,800	-	0.01	-	
	台睿科技股份有限公司	-	以成本衡量之金融資產—非流動	460,013	-	0.93	-	
	利達數位影音科技股份有限公司	-	以成本衡量之金融資產—非流動	730,000	12,264	2.43	8,343	
	COMMOCA INC.	-	以成本衡量之金融資產—非流動	40,300	-	0.21	-	
	京森精密股份有限公司	-	以成本衡量之金融資產—非流動	166,334	2,140	1.21	1,466	
	鈺邦科技股份有限公司	-	以成本衡量之金融資產—非流動	325,244	3,920	0.51	3,647	
	奇岩電子股份有限公司	-	以成本衡量之金融資產—非流動	208,269	4,000	0.82	1,911	
	博威電子股份有限公司	-	以成本衡量之金融資產—非流動	809,280	8,221	1.59	3,253	
	大成國際鋼鐵股份有限公司	-	以成本衡量之金融資產—非流動	2,225,825	22,565	0.56	21,742	
	鴻威光電股份有限公司	-	以成本衡量之金融資產—非流動	664,000	7,410	1.11	4,154	
	晶焱科技股份有限公司	-	以成本衡量之金融資產—非流動	462,781	12,619	0.83	6,717	
	海立爾股份有限公司	-	以成本衡量之金融資產—非流動	254,648	4,814	1.08	3,198	
	有化科技股份有限公司	-	以成本衡量之金融資產—非流動	609,840	10,613	1.04	12,566	
	實專能源股份有限公司	-	以成本衡量之金融資產—非流動	2,910,578	45,321	9.45	32,823	
	永昕生物醫藥股份有限公司	-	以成本衡量之金融資產—非流動	1,307,000	22,941	2.27	3,508	

註一：帳面金額與股權淨值差異係調整測流交易未實現利益。

註二：母子公司間投資收益、投資公司之長期股權投資及被投資公司之股權淨值業已沖銷。

年興紡織股份有限公司及其子公司

累積買進或賣出同一有價證券之金額達新台幣一億元或實收資本額百分之二十以上

民國一〇一一年度

附表三

單位：新台幣仟元

買、賣之公司及 有價證券種類名稱	帳列科目	交易對象	關係	期 股數/單位數	金 額	初 額	買 股數/單位數	金 額	入 額	調 整 項 目 (註二)	費 股數/單位數	售 股數/單位數	金 額	價 值	帳 面 成 本	處 分 金 額	出 期 益 股數/單位數	金 額	未 額
年興紡織公司 新普科技股份有限公司	備供出售金融 資產-流動	-	-	3,661,198	\$ 648,032	31,419 (註一)	3,347,000	\$ 736,905	-\$ 577,621		3,347,000		\$ 716,954	\$ 19,951	\$ 716,954		345,617	\$ 50,460	

註一：係盈餘配股。

註二：係金融商品未實現利益之變動。

年興紡織股份有限公司及其子公司
與關係人進、銷貨之金額達新台幣一億元或實收資本額百分之二十以上
民國一〇一一年度

附表四

單位：新台幣仟元

進(銷)貨之公司	交易對象	關係	交易情形		交易條件與一般交易情形之	債信及原	不同原因	應收(付)票據、帳款		註
			進(銷)貨	金				額	佔總應收(付)票據及帳款之比率(%)	
年興紡織公司	福爾摩莎紡織公司	孫公司	銷	(\$ 621,000)	(註二)	(註二)		\$ 95,760	6	
	年興製衣(越南)公司	子公司	加工費用	609,679	(註一)	(註一)		(108,315)	(10)	
	竹興製衣(柬埔寨)公司	子公司	加工費用	592,907	(註一)	(註一)		(111,205)	(10)	
	年興製衣(寧平)公司	子公司	加工費用	502,260	(註一)	(註一)		(17,251)	(2)	
	福爾摩莎紡織公司	孫公司	加工費用	435,576	(註一)	(註一)		-	-	
	年興國際(賴索托)公司	孫公司	加工費用	365,618	(註一)	(註一)		(34,895)	(3)	
	C&Y Garments	孫公司	加工費用	335,614	(註一)	(註一)		(42,860)	(4)	
	全球成衣公司	孫公司	加工費用	327,844	(註一)	(註一)		(34,547)	(3)	
	阿爾發紡織尼加拉瓜公司	子公司	加工費用	233,670	(註一)	(註一)		(118,667)	(11)	
年興製衣(越南)公司	年興紡織公司	母公司	加工收入	(609,679)	(註一)	(註一)		108,315	95	
竹興製衣(柬埔寨)公司	年興紡織公司	母公司	加工收入	(592,907)	(註一)	(註一)		111,205	90	
年興製衣(寧平)公司	年興紡織公司	母公司	加工收入	(502,260)	(註一)	(註一)		17,251	81	
福爾摩莎紡織公司	年興紡織公司	母公司	進	621,000	(註二)	(註二)		(95,760)	(99)	
年興國際(賴索托)公司	年興紡織公司	母公司	加工收入	(435,576)	(註一)	(註一)		-	-	
C&Y Garments	年興紡織公司	母公司	加工收入	(365,618)	(註一)	(註一)		34,895	73	
全球成衣公司	年興紡織公司	母公司	加工收入	(335,614)	(註一)	(註一)		42,860	100	
阿爾發紡織尼加拉瓜公司	年興紡織公司	母公司	加工收入	(327,844)	(註一)	(註一)		34,547	97	
鳳凰開發行銷公司	年興國際(維多利亞)公司	母公司	加工收入	(233,670)	(註一)	(註一)		118,667	100	
年興國際(維多利亞)公司	鳳凰開發行銷公司	母公司相同	加工費用	583,216	(註一)	(註一)		(134,899)	(73)	
	年興國際(維多利亞)公司	母公司相同	加工收入	(583,216)	(註一)	(註一)		134,899	82	

註一：加工費用係按子公司必要之營運成本議定，並視其營運之現金需求付款。

註二：視其營運之現金需求支付。

註三：加工費用係按佔總製造費用之比率計算。

註四：於編製合併報表時，業已全數沖銷。

年興紡織股份有限公司及其子公司
應收關係人款項達新台幣一億元或實收資本額百分之二十以上

民國一〇一一年十二月三十一日

附表五

單位：新台幣千元

帳列應收款項之公司	交易對象	關係人	應收關係人款項餘額	週轉率	逾期逾金	應收關係人款項		應收關係人款項收回金額	提列帳額	抵備金額
						金額	式			
年興製衣(越南)公司	年興紡織公司	母公司	\$ 108,315	(註)	\$	-	-	\$ 51,244	\$	-
竹興製衣(柬埔寨)公司	年興紡織公司	母公司	111,205	(註)	-	-	-	47,840	-	-
阿爾發紡織尼加拉瓜公司	年興紡織公司	母公司	118,667	(註)	-	-	-	10,724	-	-
年興國際(薩摩亞)公司	年興紡織公司	母公司	116,907	(註)	-	-	-	-	-	-
年興國際(維多利亞)公司	鳳凰開發行銷公司	母公司相同	134,899	(註)	-	-	-	40,931	-	-

註一：收款係按營運資金需求請款。

註二：於編製合併報表時，業已全數沖銷。

年興紡織股份有限公司及其子公司

被投資公司資訊

民國一〇一一年度

附表六

單位：新台幣仟元

投資公司名稱	被投資公司名稱	所 在 地 區	主要營業項目	原 本 期 末	投 資 期 末	額 度 末	期 末 股 數	末 比 率 (%)	持 有 額 面 金 額	有 被 投 資 公 司 本 期 (損) 益	本 期 認 列 之 損 (損) 益	備 註
年興紡織公司	年興國際(維京群島)公司	CITICO BUILDING, WICKHAMS CAY ROAD TOWN TORTOLA	生產事業之投資	\$ 3,351,921	\$ 3,351,921		208,350	100.00	\$ 4,845,702	\$ 86,881	\$ 85,489	子公司(註)
	年興製衣(寧平)公司	Ninh Phuc Industrial Zone, Ninh Binh City, Ninh Binh Province, Viet Nam	牛仔成衣之加工	714,092	714,092		-	100.00	453,848	(77,898)	(77,898)	子公司
	年興製衣(越南)公司	Rd. TRAN THI DUNG, Phuc Khanh Industrial Park, Thai Binh City, Thai Binh Province, Viet Nam	牛仔成衣之加工	597,121	597,121		-	100.00	395,449	(42,817)	(42,817)	子公司
	阿爾發紡織尼加拉瓜公司	Km 15 1/2 Carretera Nueva a León, Los Brasiles, Managua	休閒布料之染整加工	380,294	380,294		1,000	100.00	367,421	(7,248)	(7,248)	子公司
	竹興製衣(柬埔寨)公司	ROAD 6A; PHUM KHTOR; SANGKAT PREK LEAP; RUSSEY KEO DISTRICT; PHNOM PENH; KINGDOM OF CAMBODIA	牛仔成衣之加工	288,801	288,801		14,000	100.00	321,051	21,006	21,006	子公司
	至興製衣(柬埔寨)公司	ROAD 6A; PHUM KHTOR; SANGKAT PREK LEAP; RUSSEY KEO DISTRICT; PHNOM PENH; KINGDOM OF CAMBODIA	牛仔成衣之加工	131,158	54,396		4,414	100.00	120,801	(7,274)	(7,274)	子公司
	年興國際投資公司	臺北市內湖區內湖路一段 308 號 12 樓之 2	一般投資業務	20,000	20,000		2,000,000	100.00	42,816	(834)	(834)	子公司
	中華國際投資公司	臺北市大安區敦化南路二段 97 號 28 樓	一般投資業務	5,208	5,208		3,274,021	22.42	39,865	(3,486)	(782)	採權益法評價之被投資公司
	竹興製衣公司	臺北市內湖路一段 306 號 13 樓	牛仔成衣之製造及代理銷售	86,360	86,360		500,000	100.00	15,261	(842)	(842)	子公司
	新技牛仔加工公司	苗栗縣後龍鎮東明里下浮尾 119-3 號	牛仔布及牛仔褲之加工水洗	-	2,750		-	-	-	(4,061)	(2,234)	子公司
	伍興國際製衣公司	基隆市暖暖區碇安里源遠路 297 巷 97 號	牛仔成衣及原料之買賣	4,500	4,500		450,000	30.00	-	-	-	採權益法評價之被投資公司

(接 次 頁)

(承前頁)

投資公司名稱	被投資公司名稱	所 在 地 區	主要營業項目	原 本 期 末	始 期 末	投 資 期 末	資 金 期 末	額 期 末	未 數 比 率 (%)	持 帳 面 金 額	有 被 投 資 公 司 本 期 (損) 益	本 期 認 列 之 本 期 投 資 (損) 益	備 註
年興紡織公司	兆興紡織公司	台北市內湖路一段306號13樓	牛仔成衣之原物料採購	\$ -	\$ -	\$ -	\$ -	-	-	\$ -	(\$ -)	(\$ 22)	子公司
年興國際(維京群島)公司	年興國際(百慕達)公司	CANON'S COURT, 22 VICTORIA STREET, HAMILTON HM12, BERMUDA	生產事業之投資	538,101	538,101	538,101	538,101	29,400	100.00	676,521	(1,902)	(1,902)	孫公司
年興國際(薩摩亞)公司	年興國際(薩摩亞)公司	Level 2, Lotemau Centre, Vaea Street, Apia, Samoa	生產事業之投資	1,294,422	1,294,422	1,294,422	1,294,422	40,300,000	100.00	1,716,350	122,745	122,745	孫公司
年興國際(薩摩亞)公司	鳳凰開發行銷公司	Level 2, Lotemau Centre, Vaea Street, Apia, Samoa	牛仔布之買賣及一般投資業務	1,442,492	1,442,492	1,442,492	1,442,492	45,000,000	100.00	1,686,396	(63,453)	(63,453)	孫公司
年興國際(薩摩亞)公司	年興開發(薩摩亞)公司	Offshore Chambers, P.O. Box 217, Apia, Samoa	投資控股	9,847	9,847	9,847	-	330,000	100.00	9,241	(348)	(348)	孫公司
宇苔資本管理公司	宇苔資本管理公司	Level 2, Lotemau Centre, Vaea Street, Apia, Samoa	租賃業務	62,174	62,174	62,174	62,174	1,743,750	77.50	56,168	(51)	(39)	孫公司
宇苔投資公司	宇苔投資公司	Level 2, Lotemau Centre, Vaea Street, Apia, Samoa	成衣之洗水加工	283,373	193,398	193,398	193,398	9,017,964	75.26	243,423	(4,817)	(3,595)	孫公司
宇苔投資公司	宇苔工業公司	ROAD 6A; PHUM KHTOR; SANGKAT PREK LEAP; RUSSEY KEO DISTRICT; PHNOM PENH; KINGDOM OF CAMBODIA	成衣之洗水加工	289,085	206,989	206,989	206,989	9,771,831	100.00	269,703	(10,143)	(10,143)	孫公司
年興國際(百慕達)公司	年興國際(維多利亞)公司	Libramiento Naciones Unidas Km. 20, Parque Industrial Nuevo Santander Cd. Victoria, Tamaulipas, Mexico. C. P. 87130	牛仔布之加工	636,161	636,161	636,161	636,161	47,410	99.99	551,008	(68)	(68)	孫公司
年興國際(薩摩亞)公司	年興成衣公司	Libramiento Naciones Unidas Km. 20, Parque Industrial Nuevo Santander Cd. Victoria, Tamaulipas, Mexico. C. P. 87130	牛仔成衣之加工	30,021	30,021	30,021	30,021	26	99.99	(13,466)	(1,141)	(1,141)	孫公司
年興國際(薩摩亞)公司	C & Y Garments 公司	Site No.7D Thetsane Industrial Area Maseru 100. Lesotho	牛仔成衣之加工	105,226	105,226	105,226	105,226	99,800	99.80	158,712	51,355	51,252	孫公司
年興國際(薩摩亞)公司	年興國際(賴索托)公司	Site No.009 Thetsane Industrial Area Maseru 100. Lesotho	牛仔成衣之加工	10,562	10,562	10,562	10,562	200,000	100.00	197,676	36,617	36,617	孫公司

(接次頁)

(承前頁)

投資公司名稱	被投資公司名稱	地址	主要營業項目	原本期	始投	資	金	額	期	末	數	比	率	(%)	持	有	被	投	資	公	司	本	期	認	列	之	備	註		
				本	期	末	上	期	末	數	比	率	(%)	持	有	被	投	資	公	司	本	期	認	列	之	備	註			
年興國際(薩摩亞)公司	全球成衣公司	Site No.12293-827 Thetsane Industrial Area, Maseru 100, Lesotho	牛仔成衣之加工	\$ 150,535	\$ 150,535	\$ 150,535	\$ 150,535	100,000	100.00	100.00	\$ 228,392	\$ 34,385	\$ 34,385	\$ 34,385	34,385	34,385	34,385	34,385	34,385	34,385	34,385	34,385	34,385	34,385	34,385	34,385	34,385	34,385	34,385	孫公司
鳳凰開發行銷公司	福爾摩紗紡織公司	827 Thetsane Industrial Area, Maseru 100, Lesotho	牛仔布之加工	280,856	280,856	280,856	280,856	100,000	100.00	100.00	423,335	3,615	3,615	3,615	3,615	3,615	3,615	3,615	3,615	3,615	3,615	3,615	3,615	3,615	3,615	3,615	3,615	3,615	3,615	孫公司
	Grand Paper International (B.V.I.) Ltd.	PRIVATE BAG A438 MASERU 100 LESOTHO	紙箱製造及買賣	37,713	37,713	37,713	37,713	1,110,000	37.00	37.00	60,046	40,010	40,010	40,010	40,010	40,010	40,010	40,010	40,010	40,010	40,010	40,010	40,010	40,010	40,010	40,010	40,010	40,010	40,010	採權益法評價之被投資公司
	C&D Capital Corp.	OMC Chambers, P.O. Box 3152, Road Town, Tortola, British Virgin Islands	一般投資業務	103,057	103,057	113,919	113,919	3,347,882	22.42	22.42	95,260	2,708	2,708	2,708	2,708	2,708	2,708	2,708	2,708	2,708	2,708	2,708	2,708	2,708	2,708	2,708	2,708	2,708	2,708	採權益法評價之被投資公司
	C&D Capital II Corp.	OMC Chambers, Wickhams Cay 1, Road Town, Tortola, British Virgin Islands	一般投資業務	144,117	144,117	144,117	144,117	4,500,000	28.74	28.74	130,721	341	341	341	341	341	341	341	341	341	341	341	341	341	341	341	341	341	341	採權益法評價之被投資公司
	Top Fashion Industrial Co., Ltd	P.O.Box 3321, (Sealight House), Road Town, Tortola, British Virgin Islands	牛仔成衣及原料之買賣	14,644	14,644	14,644	14,644	450,000	30.00	30.00	-	-	-	-	-	-	-	-	-	-	-	-	-	-	-	-	-	-	-	採權益法評價之被投資公司

註一：被投資公司損益與認列之投資損益差異係調整測流交易影響。

註二：母子公司間投資損益、投資公司之長期股權投資及被投資公司之股權淨值業已沖銷。

年興紡織股份有限公司及其子公司
大陸投資資訊

民國一〇一一年度

附表七

單位：新台幣仟元

大陸被投資公司名稱 (註一)	主要營業項目	實收資本額	投資額	投資方式	本 自 累 積 資 金 額	本 台 灣 投 資 金 額	本 期 匯 出 或 收 回		本 期 末 自 自 累 積 資 金 額	本 公 司 直 接 或 間 接 之 持 股 比 例	本 期 資 損 益 認 列 帳 面 價 值 已 截 至 本 期 末	本 期 資 損 益 認 列 帳 面 價 值 已 截 至 本 期 末	回 益
							匯 出	收 回					
福州東陽塑料製品有限公司	汽機車零件製造及銷售等	\$ 508,375		透過第三地區現有轉投資公司再投資大陸公司	\$ 5,757	\$ -	\$ -	\$ 5,757	0.74%	\$ -	\$ -	-	
重慶大江渝強塑料製品有限公司	汽機車零件製造及銷售等	377,650		透過第三地區現有轉投資公司再投資大陸公司	3,293	-	-	3,293	0.41%	-	-	-	
敦陽化工(番禺南沙)有限公司	化工原料製造及銷售等	156,870		透過第三地區現有轉投資公司再投資大陸公司	111	-	-	111	0.30%	-	-	-	
長春敦陽化工有限公司	化工原料製造及銷售等	43,575		透過第三地區現有轉投資公司再投資大陸公司	276	-	-	276	0.30%	-	-	-	
天津恩碧塗料有限公司	化工原料製造及銷售等	151,060		透過第三地區現有轉投資公司再投資大陸公司	221	-	-	221	0.30%	-	-	-	
長春一汽富維東陽汽車塑料零件有限公司	汽機車零件製造及銷售等	784,350		透過第三地區現有轉投資公司再投資大陸公司	6,342	-	-	6,342	0.36%	-	-	-	
哈爾濱哈飛東陽塑料製品有限公司	汽機車零件製造及銷售等	348,600		透過第三地區現有轉投資公司再投資大陸公司	2,303	-	-	2,303	0.19%	-	-	-	
武漢恩碧塗料有限公司	化工原料製造及銷售等	43,575		透過第三地區現有轉投資公司再投資大陸公司	276	-	-	276	0.30%	-	-	-	
南京恩碧塗料有限公司	化工原料製造及銷售等	87,150		透過第三地區現有轉投資公司再投資大陸公司	276	-	-	276	0.30%	-	-	-	

(接次頁)

(承前頁)

大陸被投資公司名稱 (註一)	主要營業項目	實收資本額	投資方式	本自累積投資金額	本期匯出或收回投資金額		本期匯出金額	本自累積投資金額	本期匯出金額	直接投資比例	本期投資損益	期末帳面價值	截至本期末已投資價值	至本期末匯收	未匯收
					匯出	收回									
重慶大江東陽塑料製 品有限公司	汽機車零件製造及 銷售等	\$ 377,650	透過第三地區現有 轉投資公司再投 資大陸公司	\$ 921	\$ -	\$ -	\$ 921	\$ -	\$ -	0.19%	\$ -	\$ -	\$ -	\$ -	-
大協四川開陽汽車部 件(南京)有限公司 (註五)	汽機車保險桿及零 件製造及銷售等	798,875	透過第三地區現有 轉投資公司再投 資大陸公司	3,869	-	-	3,869	-	-	0.33%	-	-	-	-	-

本期末大陸地區投資金額	本期末自台灣匯出金額	依經濟部投資審議會核准投資金額	經濟部核准投資金額	投資審議會核准投資金額	規定投資限額(註三)
\$31,869 (註四)	\$ 921	本公司於八十九年九月六日經投資審議會核准(89)投審二字第89020549號函核准946仟元、八十九年十二月七日經(89)投審二字第89033029號函核准1,594仟元及九十六年三月五日經(96)經審二字第09600035110號函核准29,329仟元	10,242,146	註三	10,242,146×60%=6,145,287

註一：係子公司鳳凰開發行銷公司以成本衡量之第三地區現有轉投資公司再投資之大陸被投資公司。

註二：因子公司鳳凰開發行銷公司對第三地區現有轉投資公司係以成本法衡量，故無法取得本期投資損益及期末投資帳面價值等相關資訊。

註三：依經濟部經審字第09704604680號修正「在大陸地區從事投資或技術合作審查原則」第三條之規定，按合併淨值之百分之六十計算。

註四：其中部分轉投資公司已於以前年度處分或清算，金額計8,224仟元。

註五：南京開陽汽車塑料零件有限公司於一〇一一年度變更公司名稱為大協四川開陽汽車零件(南京)有限公司，另子公司鳳凰開發行銷公司以成本衡量之第三地區現有轉投資公司於一〇一一年度處分大協四川開陽汽車零件(南京)有限公司部分股權，其中屬本公司自台灣匯出之原始投資金額計967仟元。

年興紡織股份有限公司及子公司
 母子公司間業務關係及重要交易往來情形

民國一〇一〇及一〇一〇年度

附表八

單位：新台幣仟元

編 號	交 易 人 名 稱	交 易 往 來 對 象	與 交 易 人 之 關 係 (註一)	交 易		往 來		來 源	情 形
				科 目	金 額 (註五)	交 易 條 件	佔 合 併 總 收 或 總 資 產 之 比 率 (%)		
一〇一〇年度									
0	年興紡織公司	福爾摩莎紡織公司 福爾摩莎紡織公司 新技牛仔加工公司 新技牛仔加工公司 年興國際投資公司 年興國際投資公司 年興製衣(寧平)公司 鳳凰開發行銷公司 鳳凰開發行銷公司 宇苔投資公司 宇苔工業公司 至興製衣(柬埔寨)公司	1 1 1 1 1 1 1 1 1 1 1 1	銷貨收入 應收關係企業款項 租金收入 勞務收入 租金收入 應收關係企業款項 其他收入 勞務收入 應收關係企業款項 應收關係企業款項 應收關係企業款項 應收關係企業款項	\$ 621,100 95,760 16 2,988 25 19 10 13,698 18,026 15,761 39,730 12,298	註二 註二 註四 註四 註四 註二 註四 註四 註二 註二 註二 註二	4.72 0.73 - 0.02 - - - 0.10 0.14 0.12 0.30 0.09		
1	竹興製衣公司	年興紡織公司	2	租金收入	295	註四	-		
2	竹興製衣(柬埔寨)公司	年興紡織公司 年興紡織公司 宇苔投資公司 宇苔工業公司 至興製衣(柬埔寨)公司 宇苔資本管理公司	2 2 3 3 3 3	加工收入 應收關係企業款項 加工收入 應收關係企業款項 應收關係企業款項 應收關係企業款項	592,907 111,205 81,017 8,997 1,852 9,347	註三 註二 註三 註二 註二 註二	4.50 0.84 0.62 0.07 0.01 0.07		
3	至興製衣(柬埔寨)公司	宇苔工業公司	3	應收關係企業款	2,683	註二	0.02		
4	年興製衣(越南)公司	年興紡織公司 年興紡織公司	2 2	加工收入 應收關係企業款項	609,679 108,315	註三 註二	4.63 0.82		
5	年興製衣(寧平)公司	年興紡織公司 年興紡織公司 年興製衣(越南)公司 年興製衣(越南)公司	2 2 3 3	加工收入 應收關係企業款項 加工收入 應收關係企業款	502,260 17,251 9,302 3,995	註三 註二 註三 註二	3.81 0.13 0.07 0.03		

(接次頁)

(承前頁)

編	號	交 易 人 名 稱	交 易 往 來 對 象	與 交 易 人 之 關 係 (註一)	易 往		來		情 形
					目 金 額 (註五)	交 易 條 件	交 易 條 件	佔 合 併 總 營 收 或 總 資 產 之 比 率 (%)	
6		阿爾發紡織公司	年興紡織公司 年興紡織公司	2 2	\$ 233,670 118,667	註三 註二		1.77 0.90	
7		年興國際(百慕達)公司	鳳凰開發行銷公司	3	58,358	註四		0.44	
8		年興國際(維多利亞)公司	鳳凰開發行銷公司 鳳凰開發行銷公司 年興成衣公司	3 3 3	583,216 134,899 14,854	註三 註二 註二		4.43 1.02 0.11	
9		年興國際(薩摩亞)公司	年興紡織公司 年興紡織公司	2 2	213,792 116,907	註四 註二		1.62 0.89	
10		C&Y Garments	年興紡織公司 年興紡織公司 年興國際(賴索托)公司 全球成衣公司	2 2 3 3	335,614 42,860 384 493	註三 註二 註三 註三		2.55 0.33 - -	
11		年興國際(賴索托)公司	年興紡織公司 年興紡織公司 C&Y Garments C&Y Garments 全球成衣公司 年興國際(薩摩亞)公司	2 2 3 3 3 3	365,618 34,895 48 544 826 10,820	註三 註二 註三 註二 註三 註二		2.78 0.26 - - 0.01 0.08	
12		全球成衣公司	年興紡織公司 年興紡織公司 C&Y Garments C&Y Garments 年興國際(賴索托)公司 年興國際(薩摩亞)公司	2 2 3 3 3 3	327,844 34,547 975 816 1,228 349	註三 註二 註三 註二 註三 註二		2.49 0.26 0.01 0.01 0.01 -	
13		福爾摩莎紡織公司	年興紡織公司 C&Y Garments 年興國際(賴索托)公司 全球成衣公司 年興國際(薩摩亞)公司	2 3 3 3 3	435,576 88 429 409 3,191	註三 註二 註二 註二 註二		3.31 - - - 0.02	

(接次頁)

編	號	交易人	名稱	交易往來對象	與交易人之關係(註一)	交 易 目 的	往 來 易 件			形
							交	易	件	
14		鳳凰開發行銷公司		年興國際(百慕達)公司 宇苔工業公司	3 3	應收關係企業款項 應收關係企業款項	\$ 21,059 10,924	註二 註二	估合併總營收或 總資產之比率(%) 0.16 0.08	
15		宇苔投資公司		竹興製衣(東埔寨)公司 竹興製衣(東埔寨)公司	3 3	加工收入 應收關係企業款項	97,526 8,285	註三 註二	0.74 0.06	
16		宇苔工業公司		竹興製衣(東埔寨)公司 宇苔資本管理公司 宇苔資本管理公司	3 3 3	加工收入 加工收入 應收關係企業款項	16,185 545 19,590	註三 註三 註二	0.12 - 0.15	
-	-	年興紡織公司		竹興製衣(東埔寨)公司 年興製衣(寧平)公司 年興製衣(寧平)公司	1 1 1	其他收入 其他收入 應收關係企業款項	1,206 6,786 950	註四 註四 註二	0.01 0.05 0.01	
0				C&Y Garments 福爾摩莎紡織公司 福爾摩莎紡織公司	1 1 1	應收關係企業款項 應收關係企業款項 銷貨收入	760 632,322 87,120	註二 註二 註二	0.01 4.82 0.59	
				鳳凰開發行銷公司 鳳凰開發行銷公司 新技牛仔加工公司 新技牛仔加工公司 新技牛仔加工公司	1 1 1 1 1	應收關係企業款項 應收關係企業款項 勞務收入 應收關係企業款項 租金收入 勞務收入	9,633 8,419 24 2,344 81	註四 註二 註四 註四 註二	0.07 0.06 - 0.02 -	
				新技牛仔加工公司 新技牛仔加工公司 年興國際投資公司 年興國際投資公司 宇苔投資公司 宇苔工業公司	1 1 1 1 1 1	應收關係企業款項 應收關係企業款項 租金收入 應收關係企業款項 應收關係企業款項 應收關係企業款項	1,984 25 26 6,782 12,214	註二 註四 註二 註二 註二	0.01 - - 0.05 0.08	
1		竹興製衣公司		年興紡織公司	2	應收關係企業款項	3,020	註二	0.02	
2		竹興製衣(東埔寨)公司		年興紡織公司 年興紡織公司 岷興製衣(東埔寨)公司 宇苔投資公司 宇苔投資公司	2 2 3 3 3	加工收入 應收關係企業款項 加工收入 加工收入 其他收入	492,833 85,465 5,462 18,859 9,280	註三 註二 註三 註三 註四	3.76 0.58 0.04 0.14 0.07	

編	號	交 易 人 名 稱	交 易 往 來 對 象	與交易人之關係(註一)	交 易 目 的	往 來 金 額 (註 五)	來 形		
							交 易 條 件	佔 合 併 總 營 收 或 總 資 產 之 比 率 (%)	情
					應收關係企業款項	\$ 5,749	註二		0.04
					應收關係企業款項	4,459	註二		0.03
3		岷興製衣(柬埔寨)公司	宇苔投資公司 宇苔工業公司	3 3	加工收入	136,750	註三		1.04
			竹興製衣(柬埔寨)公司	3	加工收入	1,750	註三		0.01
4		年興製衣(越南)公司	年興紡織公司	2	加工收入	599,238	註三		4.57
			年興紡織公司	2	應收關係企業款項	141,520	註二		0.96
			年興製衣(寧平)公司	3	加工收入	11	註三		-
5		年興製衣(寧平)公司	年興紡織公司	2	加工收入	383,598	註三		2.93
			年興製衣(越南)公司	3	加工收入	8,029	註三		0.06
			年興製衣(越南)公司	3	應收關係企業款項	8,461	註二		0.06
6		阿爾發紡織尼加拉瓜公司	年興紡織公司	2	加工收入	204,463	註三		1.56
			年興紡織公司	2	應收關係企業款項	63,555	註二		0.43
7		年興國際(百慕達)公司	鳳凰開發行銷公司	3	租金收入	56,198	註四		0.43
8		年興國際(維多利亞)公司	鳳凰開發行銷公司 鳳凰開發行銷公司	3 3	加工收入	551,522	註三		4.21
			年興成衣公司	3	應收關係企業款項	124,743	註二		0.85
					應收關係企業款項	14,333	註二		0.10
9		年興國際(薩摩亞)公司	年興紡織公司	2	租金收入	214,853	註四		1.64
			年興紡織公司	2	應收關係企業款項	51,837	註二		0.35
10		C&Y Garments	年興紡織公司 年興國際(賴索托)公司 全球成衣公司	2 3 3	加工收入	307,291	註三		2.34
					加工收入	24	註三		-
					加工收入	53	註三		-
11		年興國際(賴索托)公司	年興紡織公司 年興紡織公司 C&Y Garments C&Y Garments 全球成衣公司	2 2 3 3 3	加工收入	333,849	註三		2.55
					應收關係人企業款項	10,516	註二		0.07
					加工收入	499	註三		-
					應收關係人企業款項	457	註二		-
					加工收入	598	註三		-

(承前頁)

編	號	交 易 人 名 稱	交 易 往 來 對 象	與 交 易 人 之 關 係 (註一)	交 易		往 來		情 形
					交 易 目 的	金 額 (註五)	交 易 條 件	佔 合 併 總 營 收 或 總 資 產 之 比 率 (%)	
12		全球成衣公司	年興紡織公司 年興紡織公司 C&Y Garments C&Y Garments 年興國際(賴索托)公司 年興國際(賴索托)公司	2 2 3 3 3 3		加工收入 應收關係人企業款項 加工收入 應收關係人企業款項 加工收入 應收關係人企業款項	\$ 343,314 9,889 287 572 2,133 189	註三 註二 註三 註二 註三 註二	2.62 0.07 - - 0.02 -
13		福爾摩莎紡織公司	年興紡織公司 C&Y Garments C&Y Garments	2 3 3		加工收入 其他收入	400,441 114	註三 註三	3.06 -
14		鳳凰開發行銷公司	年興國際(賴索托)公司 全球成衣公司	3 3		應收關係企業款項 應收關係企業款項	68 545	註二 註二	- -
20		至興製衣(柬埔寨)公司	年興國際(百慕達)公司 竹興製衣(柬埔寨)公司	3 3		應收關係企業款項 應收關係企業款項	345 36,122 1,422	註二 註二 註二	- 0.25 0.01

註一：與交易人之關係分為以下三種：

1. 母公司對子公司
2. 子公司對母公司
3. 子公司對子公司

註二：收款係按營運資金需求請款。

註三：加工收入係按交易人必要之營運成本議定，並視其營運之資金需求請款。

註四：與非關係人相當。

註五：於編製合併財務報表時，業已全數沖銷。

六、公司及關係企業發生財務週轉困難情事，對公司財務狀況之影響：無。

柒、財務狀況及經營結果之檢討分析與風險管理情形

一、財務狀況之檢討與分析：

單位：新台幣仟元

項目	年度	101 年度	100 年度	差異	
				金額	%
流動資產		5,106,042	5,871,484	(765,442)	(13.04)
長期投資		6,811,226	7,280,440	(469,214)	(6.44)
固定資產		949,574	1,011,321	(61,747)	(6.11)
無形及其他資產		197,781	198,298	(517)	(0.26)
資產總額		13,064,623	14,361,543	(1,296,920)	(9.03)
流動負債		2,099,867	2,039,578	60,289	2.96
長期負債		300,000	630,000	(330,000)	(52.38)
其他負債		518,755	486,841	31,914	6.56
負債總額		2,918,622	3,156,419	(237,797)	(7.53)
股本		4,331,250	4,812,500	(481,250)	(10.00)
資本公積		386,767	386,640	127	0.03
保留盈餘		6,089,795	5,813,186	276,609	4.76
外幣累積換算調整數		(709,285)	(432,597)	(276,688)	63.96
金融商品之未實現損益		49,575	625,395	(575,820)	(92.07)
未認列為退休金成本之淨損失		(2,101)	-	(2,101)	∞
股東權益總額		10,146,001	11,205,124	(1,059,123)	(9.45)
<p>說明：</p> <p>一、長期負債減少：係因本公司於九十九年九月十三日與玉山銀行等四家金融機構簽訂三年期（自首次動用日起算）循環融資額度為 900,000 仟元之聯合授信合約，該融資額度將於一〇二年三月減少 300,000 仟元，再以每半年為一期，每期遞減 300,000 仟元，並於一〇三年三月到期，故轉列 330,000 仟元至一年內到期之長期負債。</p> <p>二、外幣累積換算調整數減少：主要係匯率波動所致。</p> <p>三、金融商品之未實現損益較 100 年底減少：主要係因處分新普科技公司股票所致。</p>					

二、經營結果之檢討與分析：

單位：新台幣仟元

項目	101 年度	100 年度	增(減)金額	變動比例%
營業收入	11,260,959	11,126,784	134,175	1.21
營業成本	10,550,814	10,292,700	258,114	2.51
營業毛利	710,145	834,084	(123,939)	(14.86)
營業費用	584,172	567,534	16,638	2.93
營業利益	125,973	266,550	(140,577)	(52.74)
營業外收入及利益	835,979	740,757	95,222	12.85
營業外費用及損失	86,173	75,816	10,357	13.66
繼續營業部門稅前淨利	875,779	931,491	(55,712)	(5.98)
所得稅利益(費用)	116,210	175,532	(59,322)	(33.80)
繼續營業部門稅後淨利	759,569	755,959	3,610	0.48

1、增減比例變動分析說明：

(1)、101 年度毛利率較 100 年度下降主要原因如下：

2011-2012 棉花價格的巨幅波動，使客戶對降價的期望增大，提高了價格達成協議的難度，加上本公司庫存棉花成本高，故產生不利的銷售價格差異新台幣 535,579 仟元。同時亦產生了有利的成本價格差異新台幣 409,355 仟元，致使毛利較去年同期減少。

單位：新台幣仟元

產品別	銷售價格差異	成本價格差異	數量差異
牛仔布	(210,390)	329,514	(1,672)
休閒布	(41,400)	62,800	1,328
牛仔服飾	(70,141)	(134,660)	35,813
環錠紗	(213,648)	151,701	(2,731)
合計	(535,579)	409,355	32,738

註：正數為有利差異；負數為不利差異；惟加工收入及其他銷貨收入之不利差異計 30,453 仟元未包含在內。

(2)、營業外收入較去年增加主要係出售新普公司股票所致，出售價款共 736,905 仟元，認列的處分投資利益為 716,954 仟元。

(3)、營業外支出較去年增加，主要係因按權益法認列之投資損失而 100 年度為認列投資收益。

2、公司主要營業內容改變之原因，若營運政策、市場狀況、經濟環境或其他內外因素已發生或預期將發生重大之變動，其事實及影響變動與對公司未來財務業務之可能影響及因應計畫：無。

3、預期一〇二年度銷售數量及其依據：請參閱第 3 頁。

三、現金流量之檢討與分析：

(一)最近年度流動性分析

單位：新台幣仟元

期初現金 餘額	全年來自營業活 動淨現金流量	全年現金 流出量	現金剩餘 (不足)數額	現金不足額之補救措施	
				投資計劃	理財計劃
384,946	996,001	1,473,804	(92,857)	797,988	0

本年度現金流量變動情形分析：

- 1、營業活動：主要係因營業利益、存貨及應收帳款減少，加上應付關係企業款增加，致使營業活動現金流量產生淨流入。
- 2、投資活動：主要係因處分新普科技公司股票價款 736,905 仟元。
- 3、融資活動：主要係償還長短期借款、發放現金股利及辦理現金減資退回股款所產生之淨現金流出。

(二)現金不足額之補救措施及最近二年度流動性分析

1、現金不足額之補救措施：

- (1) 投資計畫：處分備供出售金融資產及子公司減資退還股款給本公司。
- (2) 融資計畫：舉借長期借款。

2、最近二年度流動性分析：

項目 \ 年度	101 年度	100 年度	增減比例(%)
現金流量比率(%)	47.43	(11.14)	(526)
現金流量允當比率(%)	36.80	29.59	24
現金再投資比率(%)	3.95	0	100
增減比例變動分析說明： 因營業利益、存貨及應收帳款減少，加上應付關係企業款增加致使 101 年度營業活動產生之營業活動之淨現金流入較 100 年度增加，致使現金流量比率、現金流量允當比率及現金再投資比率較 100 年度增加。			

(三)未來一年現金流動性分析

單位：新台幣仟元

期初現金 餘額	全年來自營業活 動淨現金流量	全年現金 流出量	現金剩餘 (不足)數額	現金不足額之補救措施	
				投資計劃	理財計劃
705,131	600,000	1,800,000	(494,869)	16,000	900,000

四、重大資本支出對財務業務之影響：無。

五、轉投資政策，其獲利或虧損之主要原因、改善計畫及未來一年投資計畫：

為使東埔寨產區與東埔寨專業洗衣廠整體生產動線的合理化，故於100年9月新設立至興製衣(東埔寨)公司，接收岷興製衣公司加工牛仔成衣業務，將東埔寨分散的生產業據點東二廠移至專業洗衣廠區旁，於民國101年底前完成東埔寨產區集中化的配置，至興製衣(東埔寨)公司於102年1月開始投產，預計102年6月全面量產。

單位：新台幣千元

投資公司名稱	被投資公司名稱	持股比例 (%)	投資金額	被投資公司 本年度(損)益	獲利虧損之主要原因	改善 計畫	未來一年投資計畫	
年興紡織公司	年興國際(維京群島)公司	100.00	\$ 3,351,921	\$ 86,881	認列年興國際(薩摩亞)公司投資利益	無	無	
	竹興製衣公司	100.00	86,360	(842)	於101年12月31日解散，目前尚在辦理解散清算程序中	無	無	
	年興國際投資公司	100.00	20,000	(834)	轉投資京磊辦理減資彌補虧損及認列台幣已實現投資損失	無	無	
	年興製衣(越南)公司	100.00	597,121	(42,817)	接受年興紡織公司之委託，加工生產成衣	無	無	
	年興製衣(寧平)公司	100.00	714,092	(77,898)	接受年興紡織公司之委託，加工生產成衣	無	無	
	竹興製衣(東埔寨)公司	100.00	288,801	21,006	接受年興製衣公司之委託，加工生產成衣	無	無	
	至興製衣(東埔寨)公司	100.00	131,158	(7,274)	接受年興製衣公司之委託，加工生產成衣	無	無	
	年興國際(維京群島)公司	阿爾發紡織(尼加拉瓜)公司	100.00	380,294	(7,248)	接受年興紡織公司之委託，染整加工休閒布料	無	無
	年興國際(百慕達)公司	年興國際(百慕達)公司	100.00	538,101	(1,902)	墨西哥產區之控股公司，認列年興國際(維多利亞)公司	無	無
	年興國際(薩摩亞)公司	年興國際(薩摩亞)公司	100.00	1,294,422	122,745	及年興公司之投資收益 為賴索托產區之控股公司，認列C & Y Garments, 年興國際(賴索托)公司、全球成衣公司、福爾摩莎紡織公司關稅退稅收入及政府補助收入之投資利益	無	無
鳳凰開發行銷公司	鳳凰開發行銷公司	100.00	1,442,492	(63,453)	從事墨西哥產區牛仔布之買賣，並委託年興國際(維多利亞)公司加工生產牛仔布及一般投資業務	無	無	
年興開發(薩摩亞)公司	年興開發(薩摩亞)公司	100.00	9,847	(348)	為一控股公司	無	無	
宇苔資本管理公司	宇苔資本管理公司	77.50	62,174	(51)	負責取得東埔寨洗衣廠之建廠用地	無	無	
宇苔投資公司	宇苔投資公司	75.26	283,373	(4,817)	主要係為母公司年興紡織公司提供成衣之洗水加工	無	無	

(接下頁)

(承前頁)

投資公司名稱	被投資公司名稱	持股比例 (%)	投資金額	被投資公司 本年度(損)益	獲利虧損之主要原因	改善 計畫	未來一年投資計畫
宇苔投資公司	宇苔工業公司	100.00	289,085	(10,143)	接受宇苔投資公司之委託，從事成衣之洗水加工	無	無
年興國際(百慕達)公司	年興國際(維多利亞)公司	99.99	636,161	(68)	接受鳳凰開銷公司之委託，加工生產牛仔布	無	無
年興國際(薩摩亞)公司	年興成衣公司	99.99	30,021	(1,141)	暫停營運	無	無
	C&Y Garments	99.80	105,226	51,355	接受年興紡織公司之委託，加工生產成衣，101年度	無	無
	年興國際(賴索托)公司	100.00	10,562	36,617	獲利主要來源為關稅退稅收入及政府補助收入	無	無
	全球成衣公司	100.00	150,535	34,385	獲利主要來源為關稅退稅收入及政府補助收入	無	無
	福爾摩莎紡織公司	100.00	280,856	3,615	獲利主要來源為關稅退稅收入及政府補助收入	無	無
					度獲利主要來源為關稅退稅收入及政府補助收入		

六、風險事項之評估：

(一) 利率、匯率變動、通貨膨脹情況對公司損益之影響及未來因應措施

單位：新台幣仟元

項 目	101 年度(註)	102 年第一季(註)
利息支出	13,075	3,480
兌換(損)益	(29,472)	(37,020)
通貨膨脹	-	-

註：101 年度係採我國財務會計準則編制之個別財務報表資料，102 年第一季係採國際財務報導準則編制之合併財務報表資料。

1、利率變動：本公司定期評估銀行借款利率，同時取得市場平均利率，並與銀行密切聯繫以取得較優惠之借款利率，長期借款部分則考量市場利率走勢於適當時機承作利率交換將利率固定。

2、匯率變動訂有明確的外匯操作策略及嚴密控管流程以監視外匯變動情形。

(二) 從事高風險、高槓桿投資、資金貸與他人、背書保證及衍生性商品交易之政策、獲利或虧損之主要原因及未來因應措施

1、本公司無從事高風險及高槓桿投資交易。

2、資金貸與他人：係以貸與本公司轉投資持股達百分之九十以上之公司為限，截至 102 年 3 月 31 日並無資金貸與他人。

3、背書保證：係以本公司所屬之子公司為限，截至 102 年 3 月 31 日分別為子公司鳳凰開發行銷股份有限公司及年興國際投資股份有限公司背書保證金額為新台幣 2,314,280 仟元及 150,000 仟元。

4、衍生性商品交易：本公司僅從事避險性質之衍生性商品交易，截至 102 年 3 月 31 日止並無未到期之衍生性金融商品交易，為規避新台幣匯率波動之風險。

(三) 未來研發計劃及預計投入之研發費用

因應流行趨勢及設計師與消費者對布料的柔軟、舒適和彈性回復性能，提出了更高的要求，因此公司準備在紡紗領域進行了相關機械設備投資，引進歐洲最先進的特殊紡紗設備，102 年預計再投入新台幣 500 萬元，擴充相關設備與編制，以迎合市場對這方面的需求。

(四) 國內外重要政策及法律變動對財務業務之影響及因應措施

本公司主要銷售地區為美國，因此其對紡織品配額及關稅之政策對本公司營業額影響甚巨，故為因應 NAFTA(北美自由貿易協定)、AGOA 法案(非洲成長機會案)及越南加入世界貿易組織(WTO)後，美國廢除對越南紡織品配額限制，本公司於 85 年及 89 年起分別至墨西哥及賴索托擴建牛仔布廠及牛仔成衣廠，並於 96 年起於越南擴建牛仔成衣廠。

兩岸 ECFA 的簽訂使本公司後龍廠的牛仔布與棉紗進入中國大陸市場，在民國 101 年起享有免關稅的優勢。

東協加三協定使本公司在柬埔寨及越南產區的生產基地出口到日本、韓國及中國大陸市場具備關稅優勢。

非洲成長法案(AGOA)使用第三國布料免稅銷美的規定(Third-country fabric provision)已於民國一〇一年八月經美國國會同意展延到民國一〇四年九月三十日。此法案的通過將使非洲 AGOA 適用國家的成衣廠可繼續使用第三國生產的布料製成成衣免稅銷美。本公司在賴索托成衣廠將得以繼續維持使用第三國布免關稅銷美的競爭優勢；而本公司亦將進一步以結合紡織成衣上下游整合的模式進行接單，發揮賴索托牛仔布廠與成衣廠一條龍的優勢。

(五) 科技改變及產業變化對公司財務業務之影響及因應措施

本公司過去偏重美國市場，致使獲利易受到美國貿易政策與美國成衣市場景氣的影響，因而提高風險與成長的限制。未來除繼續深耕美國市場外，將擴大佈局亞洲市場，以因應中國大陸的經濟發展及亞洲市場的崛起。同時因東協加三的自由貿易區協定與 ECFA 效應，將進一步移除東南亞與中、日、韓及中國大陸與台灣之間的區域貿易障礙，使東南亞在未來將逐漸成為中國與日本成衣市場的最重要供應區域。因此，以本公司在美、歐提供加值牛仔服飾的經驗與信譽，未來在東南亞的產區將可做為中國及日本服飾品牌的最佳供應夥伴。

孟加拉的成衣生產競爭者持續進行上下游整合，為本公司柬埔寨及越南產區的佈局帶來威脅。本公司將透過領先的成衣洗水工藝，結合成熟的布料生產技術，以提供比競爭者更大的差異化價值來因應競爭者的相對成本優勢。

印度及巴基斯坦因具有產棉國的地位，享有棉花取得成本的優勢。本公司將以長期棉花採購經驗與大量採購優勢，有效的配合棉花價格波動周期來控制棉花採購成本，以延續性的棉花採購成本優勢來因應印度與巴基斯坦牛仔布廠商的競爭。

(六) 企業形象改變對企業危機管理之影響及因應措施：無。

(七) 進行購併之預期效益、可能風險及因應措施：無。

(八) 擴充廠房之預期效益、可能風險及因應措施：無。

(九) 進貨或銷貨集中所面臨的風險及因應措施：本公司主要進貨及銷貨客戶明細詳第 55 頁，原物料之採購主要係參考市場供需狀況及價格變化並衡量本公司實際需求後，作適度調整，銷貨客戶則依實際接單情況安排銷貨。

(十) 董事、監察人或持股超過百分之十之大股東，股權之大量移轉或更換對公司之影響、風險及因應措施：無。

(十一) 經營權之改變對公司之影響、風險及因應措施：無。

(十二) 訴訟或非訴訟事件：無。

(十三) 其他重要風險及因應措施：無。

七、其他重要事項：無。

捌、特別記載事項

一、關係企業相關資料：

(一)關係企業合併營業報告書

1.關係企業組織圖

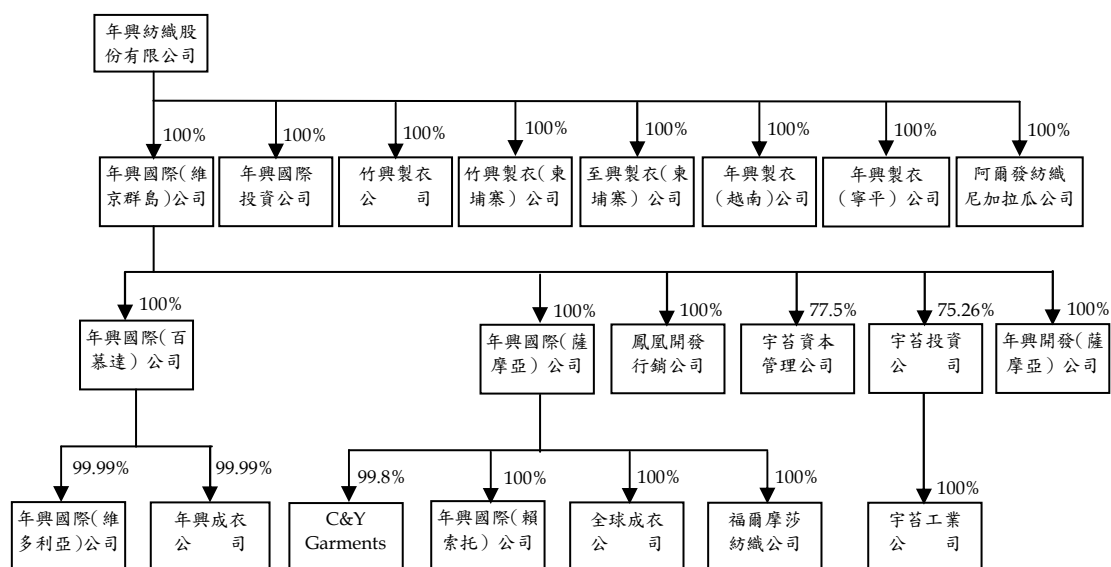

2.關係企業組織彙總說明

(1)各關係企業公司沿革

年興紡織股份有限公司（母公司）設立於七十五年，為一股票上市公司，主要從事牛仔布及牛仔服飾之產銷。母公司於八十九年七月一日（合併基準日）吸收合併至興實業股份有限公司，並以母公司為存續公司。

母公司為整合內部資源，降低營運成本，以提升公司競爭力，於九十四年一月一日進行營運模式調整，將子公司兆興紡織及孫公司年興國際（百慕達）公司成衣及染整業務部門由母公司直接管理。

母公司為因應未來發展，於九十八年十一月進行海外投資控股公司架構調整，並自九十九年一月一日進行營運模式調整，將孫公司年興國際（百慕達）公司賴索托產區紡織業務部門由母公

司直接管理。

母公司為整合內部資源，降低營運成本，以提升營運績效，於九十九年七月一日進行營運模式之調整，將子公司竹興製衣公司成衣業務部門由母公司直接管理。

母公司為提升成衣洗水技術，增加牛仔成衣附加價值，九十九年度透過年興國際（維京群島）公司於柬埔寨投資設立專業洗水廠宇苔投資公司、宇苔工業公司及宇苔資本管理公司。

兆興紡織股份有限公司於八十七年設立，主要從事牛仔成衣原物料之採購業務，因應組織架構調整，經董事會決議於九十九年十二月三十一日解散，已於一〇一年三月完成解散清算程序。

年興國際（維京群島）公司於八十五年設立於維京群島，為一控股公司。

年興國際投資公司於九十一年設立，從事一般之投資業務。

竹興製衣公司於六十年設立，從事各種成衣之製造加工及買賣業務，自九十九年七月一日起成衣業務部門改由母公司直接管理。因應組織架構調整，經董事會決議於一〇一年十二月三十一日解散，目前正在進行解散清算程序。

竹興製衣（柬埔寨）公司於八十五年設立於柬埔寨，主要係為竹興製衣公司加工牛仔成衣，另自九十九年七月一日起，改為為母公司加工牛仔成衣。

岷興製衣（柬埔寨）公司於九十四年設立於柬埔寨，主要係為竹興製衣公司加工牛仔成衣，另自九十九年七月一日起，改為為母公司加工牛仔成衣。母公司於一〇〇年八月新設立至興製衣（柬埔寨）公司以接收岷興製衣（柬埔寨）公司加工牛仔成衣業務，並於一〇〇年十二月結束岷興製衣（柬埔寨）公司之營運。至興製衣（柬埔寨）公司目前仍在建廠中。

年興製衣（越南）公司於九十六年三月設立於越南，主要係為母公司加工牛仔成衣。

年興製衣（寧平）公司於九十七年四月設立於越南，主要係為母公司加工牛仔成衣。

阿爾發紡織尼加拉瓜公司於九十九年設立於尼加拉瓜，主要係為母公司加工染整休閒布。

新技牛仔加工公司於一〇〇年一月設立，主要係從事牛仔布及牛仔褲之洗水加工，母公司已於一〇一年九月出售對其之全部持給予非關係人。

年興國際（百慕達）公司於八十六年設立於百慕達，主要從事牛仔布之製造及買賣，另因應集團投資架構調整，於九十八年十一月將部分轉投資及固定資產依帳面價值出售予年興國際（薩摩亞）公司及鳳凰開發行銷公司，並自九十九年一月一日起變更為一控股公司，將賴索托產區紡織業務部門改由母公司直接管理，並將墨西哥產區紡織業務部門移轉至鳳凰開發行銷公司。

年興國際（薩摩亞）公司於九十八年十一月設立，為一控股公司。

鳳凰開發行銷公司於九十八年十一月設立於薩摩亞，從事一般投資業務，並自九十九年一月一日起，從事牛仔布之買賣。

宇苔資本管理公司於九十九年四月設立於薩摩亞，負責取得東埔寨洗水廠之建廠用地，從事一般租賃業務。

宇苔投資公司於九十九年六月設立於薩摩亞，主要係幫母公司從事成衣之洗水加工。

年興開發（薩摩亞）公司於一〇一年九月設立於薩摩亞，為一控股公司。

年興國際（維多利亞）公司於八十六年設立於墨西哥，主要係為年興國際（百慕達）公司生產牛仔布，另自九十九年一月一日起，改為為鳳凰開發行銷公司生產牛仔布。

年興成衣公司於八十八年設立於墨西哥，主要係為母公司加工牛仔成衣。

C&Y Garments 於七十九年設立於賴索托，主要係為母公司加工牛仔成衣。

年興國際（賴索托）公司於八十九年設立於賴索托，主要係為母公司加工牛仔成衣。

全球成衣公司於八十九年設立於賴索托，主要係為母公司加工牛仔成衣。

福爾摩莎紡織公司於八十九年設立於賴索托，主要係為年興國際(百慕達)公司生產牛仔布，另自九十九年一月一日起，改為為母公司生產牛仔布。

宇苔工業公司於九十九年九月設立於柬埔寨，主要係為宇苔投資公司從事成衣之洗水加工。

(2)關係企業控制公司與從屬公司之相互關係明細：

公 司 名 稱	控制(從屬)公 司	控制(從屬)關 係	關係企業所經營業務及其往來分工情形
年興紡織公司	控制公司	—	牛仔布、牛仔成衣及休閒布之製造與銷售，委託年興製衣(越南)公司、年興製衣(寧平)公司、竹興製衣(柬埔寨)公司、C&Y Garments、年興國際(賴索托)公司、全球成衣公司及年興成衣公司加工生產牛仔成衣；委託福爾摩莎紡織公司加工生產牛仔布；委託阿爾發紡織尼加拉瓜公司染整加工休閒布料；委託宇苔投資公司洗水加工成衣。
年興國際(維京群島)公司	從屬公司	持股控制	從事生產事業之投資。
年興國際投資公司	從屬公司	持股控制	從事一般投資業務。
新技牛仔加工公司	從屬公司	持股控制	從事牛仔布及牛仔褲之加工水洗(已於一〇一年九月出售對其之全部持股予非關係人)。
竹興製衣公司	從屬公司	持股控制	從事各種成衣之銷售(目前辦理解散清算程序中)。
竹興製衣(柬埔寨)公司	從屬公司	持股控制	接受年興紡織公司之委託加工生產牛仔成衣。
至興製衣(柬埔寨)公司	從屬公司	持股控制	建廠中。
年興製衣(越南)公司	從屬公司	持股控制	接受年興紡織公司之委託加工生產牛仔成衣。
年興製衣(寧平)公司	從屬公司	持股控制	接受年興紡織公司之委託加工生產牛仔成衣。
阿爾發紡織尼加拉瓜公司	從屬公司	持股控制	接受年興紡織公司委託染整加工休閒布料。
年興國際(百慕達)公司	從屬公司	持股控制	從事生產事業之投資。
年興國際(薩摩亞)公司	從屬公司	持股控制	從事生產事業之投資。
年興開發(薩摩亞)公司	從屬公司	持股控制	為一控股公司。
鳳凰開發行銷公司	從屬公司	持股控制	從事一般投資業務及牛仔布之買賣，並委託年興國際(維多利亞)公司加工生產牛仔布。
宇苔資本管理公司	從屬公司	持股控制	從事一般租賃業務。
宇苔投資公司	從屬公司	持股控制	接受年興紡織公司之委託洗水加工成衣。
年興國際(維多利亞)公司	從屬公司	持股控制	接受鳳凰開發行銷公司之委託加工生產牛仔布。
年興成衣公司	從屬公司	持股控制	接受年興紡織公司之委託加工生產牛仔成衣。
C & Y Garments	從屬公司	持股控制	接受年興紡織公司之委託加工生產牛仔成衣。

年興國際（賴索托）公司	從屬公司	持股控制	接受年興紡織公司之委託加工生產牛仔成衣。
全球成衣公司	從屬公司	持股控制	接受年興紡織公司之委託加工生產牛仔成衣。
福爾摩莎紡織公司	從屬公司	持股控制	接受年興紡織公司之委託加工生產牛仔布。
宇苔工業公司	從屬公司	持股控制	接受宇苔投資公司之委託洗水加工成衣。

(3) 依「關係企業合併營業報告書關係企業合併財務報表及關係報告書編製準則」，本公司所應揭露者如下：

- a. 各關係企業基本資料：參閱附表一。
- b. 推定為有控制與從屬關係者相同股東資料：不適用。
- c. 各關係企業董事、監察人及總經理資料：參閱附表二。
- d. 各關係企業營運概況：參閱附表三。

年興紡織股份有限公司及其從屬公司

各關係企業基本資料

民國一〇一一年度

單位：除另予註明者外，餘為新臺幣仟元

企業名稱	設立日期	地址	實收資本額	主要營業或生產項目
年興紡織公司	75.10.13	苗栗縣後龍鎮東明里8鄰下浮尾119-3號	\$ 4,331,250仟元	牛仔布、牛仔成衣及休閒布之產銷
年興國際(維京群島)公司	85.12.11	CITCO BUILDING, WICKHAMS CAY ROAD TOWN TORTOLA	USD 104,175仟元	生產事業之投資
年興國際投資公司	91.06.27	台北市內湖區內湖路一段308號12樓之2	20,000仟元	一般投資業務
竹興製衣公司	60.04.21	台北市內湖區內湖路一段306號13樓	5,000仟元	各種成衣之銷售(目前辦理解散清算程序中)
竹興製衣(柬埔寨)公司	85.08.22	ROAD 6A; PHUM KHATOR; SANGKAT PREK LEAP; RUSSEY KEO DISTRICT; PHNOM PENH; KINGDOM OF CAMBODIA	USD 14,000仟元	受託加工生產牛仔成衣
至興製衣(柬埔寨)公司	100.08.08	ROAD 6A; PHUM KHATOR; SANGKAT PREK LEAP; RUSSEY KEO DISTRICT; PHNOM PENH; KINGDOM OF CAMBODIA	USD 4,414仟元	建廠中
年興製衣(越南)公司	96.03.15	Rd. TRAN THI DUNG, Phuc khanh Industrial Park, Thai Binh City, Thai Binh Province. Viet Nam	VND 307,036,366仟元	受託加工生產牛仔成衣
年興製衣(寧平)公司	96.12.12	Ninh Phuc Industrial Zone, Ninh Binh City, Ninh Binh Province Viet Nam	VND 378,191,070仟元	受託加工生產牛仔成衣
阿爾發紡織尼加拉瓜公司	99.04.20	Km 15 1/2 Carretera Nueva a León. Los Brasiles, Managua	C\$ 21,883仟元	受託加工染整休閒布料
年興國際(百慕達)公司(註一)	86.01.27	CANON'S COURT, 22 VICTORIA STREET, HAMILTON HM12, BERMUDA	USD 14,700仟元	生產事業之投資

(接次頁)

(承前頁)

企業名稱	設立日期	地址	實收資本額	主要營業或生產項目
年興國際(薩摩亞)公司 (註一)	98.05.22	Level 2. Lotemau Centre, Vaea Street, Apia, Samoa	USD 40,300 仟元	生產事業之投資
鳳凰開發行銷公司 (註一)	98.07.31	Level 2. Lotemau Centre, Vaea Street, Apia, Samoa	USD 45,000 仟元	一般投資業務及牛仔布之買賣
年興開發(薩摩亞)公司 (註一)	101.06.12	Offshore Chambers, P.O. Box 217, Apia, Samoa	USD 330 仟元	投資控股
宇苔資本管理公司 (註二)	99.04.01	Level 2. Lotemau Centre, Vaea Street, Apia, Samoa	USD 2,250 仟元	一般租賃業務
宇苔投資公司 (註三)	99.06.03	Level 2. Lotemau Centre, Vaea Street, Apia, Samoa	USD 11,982 仟元	受託洗水加工成衣
年興國際(維多利亞)公司 (註四)	86.04.03	Libramiento Naciones Unidas Km. 20, Parque Industrial Nuevo Santander Cd. Victoria. Tamaulipas. Mexico. C. P. 87130	PESO 189,644 仟元	受託加工生產牛仔布
年興成衣公司(註四)	88.08.23	Libramiento Naciones Unidas Km. 20, Parque Industrial Nuevo Santander Cd. Victoria. Tamaulipas. Mexico. C. P. 87130	PESO 52 仟元	受託加工生產牛仔成衣
C&Y Garments(註五)	79.04.19	Site No.7D Thetsane Industrial Area Maseru 100. Lesotho	ZAR 100 仟元	受託加工生產牛仔成衣
年興國際(賴索托)公司 (註五)	89.03.13	Site No.009 Thetsane Industrial Area Maseru 100. Lesotho	ZAR 200 仟元	受託加工生產牛仔成衣
全球成衣公司(註五)	89.10.12	Site No.12293-827 Thetsane Industrial Area. Maseru 100, Lesotho	ZAR 100 仟元	受託加工生產牛仔成衣
福爾摩莎紡織公司(註五)	89.10.12	827 Thetsane Industrial Area, Maseru 100. Lesotho	ZAR 100 仟元	受託加工生產牛仔布
宇苔工業公司(註六)	99.09.08	ROAD 6A; PHUM KHITOR; SANGKAT PREK LEAP; RUSSEY KEO DISTRICT; PHNOM PENH; KINGDOM OF CAMBODIA	USD 9,772 仟元	受託洗水加工成衣

註一：係年興國際(維京群島)公司持有100%之被投資公司。
 註二：係年興國際(維京群島)公司持有77.50%之被投資公司。
 註三：係年興國際(維京群島)公司持有75.26%之被投資公司。
 註四：係年興國際(百慕達)公司持有99.99%之被投資公司。
 註五：係年興國際(薩摩亞)公司持有98%以上之被投資公司。
 註六：係宇苔投資公司持有100%之被投資公司。

年興紡織股份有限公司及其從屬公司
各關係企業董事、監察人及總經理資料

民國一〇一一年十二月三十一日

企 業 名 稱	職 稱	稱 姓	名 或 代 表	人	持 股		份
					數 (股)	持 股 比 例 (%)	
年興紡織公司	董事長	榮淵	投資股份有限公司		106,147,359	24.51	
	董事長之法人代表人	陳朝國			19,243,476	4.44	
	副董事長	榮淵	投資股份有限公司		106,147,359	24.51	
	副董事長之法人代表人	陳宜鋒			23,064,016	5.33	
	董事	榮淵	投資股份有限公司		106,147,359	24.51	
	董事之法人代表人	陳榮秋			76	-	
	董事	榮淵	投資股份有限公司		106,147,359	24.51	
	董事之法人代表人	陳朝淵			19,362,832	4.47	
	董事	萬自剛			0	-	
	董事	楊資培			151,061	0.03	
	董事	韓佳良			79,642	0.02	
	董事	蔡樹軒			52,829	0.01	
	董事	陳仁洲			343,510	0.08	
	監察人	秋禎	投資有限公司		20,241,578	4.67	
	監察人之法人代表人	陳秋禎			420,576	0.10	
監察人	王敬堯			0	-		

(接次頁)

(承前頁)

企 業 名 稱	職 稱	姓 名 或 代 表 人	持 股 數 (股)	股 份	
				持 股 數 (股)	持 股 比 例 (%)
	總 經 理 本 人 總 經 理 本 人 總 經 理 本 人 副 總 經 理 本 人 經 理 本 人 經 理 本 人 協 理 本 人 協 理 本 人 協 理 本 人 協 理 本 人 協 理 本 人 協 理 本 人 大 股 東 本 人 財 務 部 門 主 管 本 人 會 計 部 門 主 管 本 人	陳 朝 淵 黃 士 坤 楊 資 培 萬 自 剛 周 泰 源 陳 仁 洲 蔡 樹 軒 陳 永 發 彭 明 福 韓 佳 良 黃 文 波 榮 淵 投 資 股 份 有 限 公 司 周 泰 源 陳 湘 琴	19,362,832 567,882 151,061 0 0 343,510 52,829 222,163 81,863 79,642 10,157 106,147,359 0 0	4.47 0.13 0.03 - - 0.08 0.01 0.05 0.02 0.02 - 24.51 - -	
年 興 國 際 (維 京 群 島) 公 司	董 事 長 董 事 董 事	年 興 紡 織 公 司 代 表 人 陳 朝 國 年 興 紡 織 公 司 代 表 人 陳 宜 鋒 年 興 紡 織 公 司 代 表 人 陳 朝 淵	208,350 - -	100.00 - -	
年 興 製 衣 (越 南) 公 司	董 事 長 經 理 人	年 興 紡 織 公 司 代 表 人 陳 朝 國 涂 清 堯	- -	100.00 -	
年 興 國 際 投 資 公 司	董 事 長 董 事 董 事 董 事 董 事 監 察 人	年 興 紡 織 公 司 代 表 人 陳 朝 國 年 興 紡 織 公 司 代 表 人 陳 榮 秋 年 興 紡 織 公 司 代 表 人 陳 宜 鋒 年 興 紡 織 公 司 代 表 人 陳 朝 淵 年 興 紡 織 公 司 代 表 人 蔡 樹 軒 年 興 紡 織 公 司 代 表 人 周 泰 源	2,000,000 2,000,000 2,000,000 2,000,000 2,000,000 2,000,000	100.00 100.00 100.00 100.00 100.00 100.00	

(接次頁)

(承前頁)

企 業 名 稱	職 稱	稱 職	姓 名 或 代 表 人	持 股 人	有 限 公 司		份 額 (%)
					數 量 (股)	持 股 比 例 (%)	
竹興製衣公司	董 事	董 事	年興紡織公司代表人 陳朝國	年興紡織公司代表人 陳朝國	500,000	100.00	
	董 事	董 事	年興紡織公司代表人 陳榮秋	年興紡織公司代表人 陳榮秋	500,000	100.00	
	董 事	董 事	年興紡織公司代表人 陳朝淵	年興紡織公司代表人 陳朝淵	500,000	100.00	
	監 察 人	監 察 人	年興紡織公司代表人 陳宜鋒	年興紡織公司代表人 陳宜鋒	500,000	100.00	
年興製衣(寧平)公司	董 事	董 事	年興紡織公司代表人 陳朝國	年興紡織公司代表人 陳朝國	-	100.00	
	經 理 人	經 理 人	康正輝	康正輝	-	-	
竹興製衣(東埔寨)公司	董 事	董 事	年興紡織公司代表人 陳朝國	年興紡織公司代表人 陳朝國	14,000	100.00	
至興製衣(東埔寨)公司	董 事	董 事	年興紡織公司代表人 陳朝國	年興紡織公司代表人 陳朝國	4,414	100.00	
阿爾發紡織尼加拉瓜公司	董 事	董 事	年興紡織公司代表人 陳朝國	年興紡織公司代表人 陳朝國	1,000	100.00	
	經 理 人	經 理 人	蕭傑民	蕭傑民	-	-	
年興國際(百慕達)公司	董 事	董 事	年興國際(維京群島)公司代表人 陳朝國	年興國際(維京群島)公司代表人 陳朝國	29,400	100.00	
	董 事	董 事	年興國際(維京群島)公司代表人 陳宜鋒	年興國際(維京群島)公司代表人 陳宜鋒	-	-	
	董 事	董 事	年興國際(維京群島)公司代表人 陳朝淵	年興國際(維京群島)公司代表人 陳朝淵	-	-	
年興國際(薩摩亞)公司	董 事	董 事	年興國際(維京群島)公司代表人 陳朝國	年興國際(維京群島)公司代表人 陳朝國	40,300,000	100.00	
	董 事	董 事	年興國際(維京群島)公司代表人 陳宜鋒	年興國際(維京群島)公司代表人 陳宜鋒	-	-	
	董 事	董 事	年興國際(維京群島)公司代表人 陳朝淵	年興國際(維京群島)公司代表人 陳朝淵	-	-	
鳳凰開發行銷公司	董 事	董 事	年興國際(維京群島)公司代表人 陳朝國	年興國際(維京群島)公司代表人 陳朝國	45,000,000	100.00	
	董 事	董 事	年興國際(維京群島)公司代表人 陳宜鋒	年興國際(維京群島)公司代表人 陳宜鋒	-	-	
	董 事	董 事	年興國際(維京群島)公司代表人 陳朝淵	年興國際(維京群島)公司代表人 陳朝淵	-	-	
年興開發(薩摩亞)公司	董 事	董 事	年興國際(維京群島)公司代表人 陳朝國	年興國際(維京群島)公司代表人 陳朝國	330,000	100.00	
	董 事	董 事	年興國際(維京群島)公司代表人 陳宜鋒	年興國際(維京群島)公司代表人 陳宜鋒	-	-	
	董 事	董 事	年興國際(維京群島)公司代表人 陳朝淵	年興國際(維京群島)公司代表人 陳朝淵	-	-	
年興國際(維多利亞)公司	董 事	董 事	年興國際(百慕達)公司代表人 陳榮秋	年興國際(百慕達)公司代表人 陳榮秋	47,410	99.99	
	經 理 人	經 理 人	彭明福	彭明福	-	-	
年興成衣公司	董 事	董 事	年興國際(百慕達)公司代表人 陳榮秋	年興國際(百慕達)公司代表人 陳榮秋	26	99.99	
	經 理 人	經 理 人	彭明福	彭明福	-	-	

(接次頁)

(承前頁)

企 業 名 稱	職 稱	姓 名 或 代 表 人	持 股 數 (股)	股 份	
				持 股 數 (股)	持 股 比 例 (%)
C&Y Garments	董 事	年 興 國 際 (薩 摩 亞) 公 司 代 表 人	99,800	99.80	
	董 事	陳 宜 鋒	100	0.10	
	董 事	陳 朝 淵	100	0.10	
	經 理 人	林 金 義	-	-	
年 興 國 際 (賴 索 托) 公 司	董 事	陳 朝 國	100	0.05	
	董 事	陳 宜 鋒	100	0.05	
	董 事	年 興 國 際 (薩 摩 亞) 公 司 代 表 人	199,800	99.90	
	經 理 人	林 金 義	-	-	
全 球 成 衣 公 司	董 事	陳 朝 國	1,000	1.00	
	董 事	陳 宜 鋒	1,000	1.00	
	董 事	年 興 國 際 (薩 摩 亞) 公 司 代 表 人	98,000	98.00	
	經 理 人	林 金 義	-	-	
福 爾 摩 莎 紡 織 公 司	董 事	陳 朝 國	1,000	1.00	
	董 事	陳 宜 鋒	1,000	1.00	
	董 事	年 興 國 際 (薩 摩 亞) 公 司 代 表 人	98,000	98.00	
	經 理 人	袁 志 榮	-	-	
宇 苔 資 本 管 理 公 司	董 事	年 興 國 際 (維 京 群 島) 公 司 代 表 人	1,743,750	77.50	
	董 事	陳 朝 國	-	-	
	董 事	陳 朝 淵	-	-	
	董 事	蔡 樹 軒	-	-	
	董 事	韓 佳 良	-	-	
	董 事	詹 伯 祥	506,250	22.50	
宇 苔 投 資 公 司	董 事	年 興 國 際 (維 京 群 島) 公 司 代 表 人	9,017,964	75.26	
	董 事	陳 朝 國	-	-	
	董 事	陳 朝 淵	-	-	
	董 事	韓 佳 良	848,802	7.09	
	董 事	詹 伯 祥	943,113	7.87	
	董 事	李 鴻 麟	-	-	
宇 苔 工 業 公 司	董 事	宇 苔 投 資 公 司 代 表 人	9,771,831	100.00	

附表三

年興紡織股份有限公司及其從屬公司
各關係企業營運概況
民國一〇一一年度

企業名稱	稱資	本額	資額	產總值	負債總額	淨值	營業收入	營業(損)益	本期(損)益(稅後)	每股盈餘(純損) (元)(稅後)				
年興紡織公司	\$	4,331,250	\$	13,064,623	\$	2,918,622	\$	11,260,959	\$	125,973	\$	759,569	\$	1.64
兆興紡織公司	-	-	-	-	-	-	-	-	(-	(22)	((註三)
年興國際(維京群島)公司	3,026,284	3,026,284	4,847,308	4,847,308	-	-	-	((299)	(81,858	(392.89
年興國際投資公司	20,000	20,000	157,975	157,975	115,159	42,816	4,438	((1,515)	(834)	(0.42)
竹興製衣公司	5,000	5,000	15,416	15,416	155	15,261	-	((173)	(842)	(1.68)
年興製衣(越南)公司	429,851	429,851	424,738	424,738	72,042	352,696	602,597	((31,695)	(29,963)	((註二)
年興製衣(寧平)公司	529,467	529,467	466,793	466,793	82,130	384,663	505,031	((63,209)	(63,470)	((註二)
阿爾發紡織尼加拉瓜公司	26,349	26,349	359,056	359,056	12,778	346,278	224,241	((1,355)	(2,842)	(2.842
年興國際(百慕達)公司	427,035	427,035	697,717	697,717	21,196	676,521	57,317	((685)	(2,365)	(80.44)
年興國際(薩摩亞)公司	1,170,715	1,170,715	1,730,360	1,730,360	14,010	1,716,350	210,328	((3,036)	(119,484)	(2.96
鳳凰開發行銷公司	1,307,250	1,307,250	1,914,047	1,914,047	227,651	1,686,396	1,848,462	((22,113)	(64,214)	(1.43)
年興開發(薩摩亞)公司	9,587	9,587	9,241	9,241	-	9,241	-	((346)	(346)	(1.05)
竹興製衣(柬埔寨)公司	406,700	406,700	364,816	364,816	43,765	321,051	661,737	((20,509)	(20,652)	(1,475.14
至興製衣(柬埔寨)公司	128,239	128,239	135,859	135,859	15,058	120,801	-	((7,216)	(7,216)	(1,634.80)
年興國際(維多利亞)公司	424,177	424,177	537,254	537,254	67,158	470,096	861,803	((13,287)	(2,043)	(43.09)
年興成衣公司	116	116	1,387	1,387	14,854	(13,467)	-	(-	(149)	(5,730.77)
C&Y Garments	342	342	178,987	178,987	16,872	162,115	320,742	((14,157)	(53,805)	(538.05)
年興國際(賴索托)公司	684	684	210,757	210,757	22,093	188,664	348,946	((7,659)	(39,511)	(197.56)
全球成衣公司	342	342	237,554	237,554	24,420	213,134	315,521	((4,691)	(37,614)	(376.14)
福爾摩莎紡織公司	342	342	581,266	581,266	180,706	400,560	1,033,817	((5,321)	(6,771)	(67.71)
宇苔資本管理公司	65,363	65,363	85,955	85,955	13,480	72,475	-	((53)	(50)	(0.02)
宇苔投資公司	348,078	348,078	341,579	341,579	18,136	323,443	93,054	((5,152)	(4,741)	(0.40)
宇苔工業公司	283,872	283,872	373,972	373,972	104,269	269,703	16,188	((9,953)	(9,944)	(1.02)

註一：幣別之換算匯率如下：US\$1=NT\$29.05、PESO\$1=NT\$2.2367、ZAR\$1=NT\$3.4210、C\$1=NT\$1.2041、越幣\$1=NT\$0.0014

註二：係責任有限公司

註三：已結束營運

(二)關係企業合併財務報表：請參閱第 118 頁。

(三)關係企業報告書：無。

二、私募有價證券辦理情形：無。

三、子公司持有或處分本公司股票情形：無。

四、其他必要補充說明事項：無。

玖、最近年度及截至年報刊印日止其他重大影響事項：

子公司位於墨西哥廠區之紡織廠棉花倉庫於一〇一年十二月二十五日發生火災，致部分建物、設備及存貨毀損，受損金額為 114,755 仟元（包括存貨 107,045 仟元及固定資產 7,710 仟元），子公司年興國際（維多利亞）公司已投保火險，截至一〇二年五月九日止，申請理賠事宜正與保險公司處理中，由於尚無法合理估計保險理賠金額，是以子公司鳳凰開發行銷公司及年興國際（維多利亞）公司分別於一〇一年度認列前述火災損失 107,045 仟元及 7,710 仟元（列入營業外損失項下），俟保險理賠款可合理估計時，再於以後年度認列為賠償收入。

丰興紡織股份有限公司

董事長：陳朝國

陳朝國





丰興紡織股份有限公司
NIEN HSING TEXTILE CO.,LTD.